

ДОГОВОР

„Поддръжка, ремонт и преустройство на транспортируеми съдове за втечен под налягане хлор “

№ 8455

Днес, 26.11.2019г., в гр. София, между:

„СОФИЙСКА ВОДА“ АД, със седалище и адрес на управление гр. София, кв. Младост, ул. „Бизнес парк София“ №1, сграда 2А, регистрирано в Търговския регистър при Агенция по вписванията, ЕИК 130175000, представлявано от Васил Тренев в качеството му на Изпълнителен директор, **наричано за краткост в този договор Възложител**, от една страна,

и

„СКОРПИО 46“ ЕООД, регистрирано в Търговския регистър при Агенция по вписванията, седалище и адрес на управление: гр. Пловдив 4003, район Северен, ул. „Брезовска“ 42, ет. 6 ап. 30, с ЕИК 115535305, представлявано от Георги Господинов Гогов в качеството му на управител, наричан/а/о за краткост **ИЗПЪЛНИТЕЛ**, от друга страна,

(ВЪЗЛОЖИТЕЛЯТ и ИЗПЪЛНИТЕЛЯТ наричани заедно **„Страните“**, а всеки от тях поотделно **„Страна“**);

на основание чл. 112 от Закона за обществените поръчки **„ЗОП“** и Решение (протокол)49687/ИК-4420 от 11.11.2019г. на ВЪЗЛОЖИТЕЛЯ за определяне на ИЗПЪЛНИТЕЛ на обществена поръчка с предмет: **„Поддръжка, ремонт и преустройство на транспортируеми съдове за втечен под налягане хлор“**

се сключи този договор („Договора/Договорът“) за следното:

ПРЕДМЕТ НА ДОГОВОРА

Чл. 1. ВЪЗЛОЖИТЕЛЯТ възлага, а ИЗПЪЛНИТЕЛЯТ приема да предоставя, срещу възнаграждение и при условията на този Договор, следните услуги:

Поддръжка, ремонт и преустройство на транспортируеми съдове за втечен под налягане хлор, съгласно изискванията на чл.36 от Закона за технически изисквания към продуктите (ЗТИП) наричани за краткост **„Услугите“**.

Чл. 2. ИЗПЪЛНИТЕЛЯТ се задължава да предоставя Услугите в съответствие с Техническата спецификация, Техническото предложение на ИЗПЪЛНИТЕЛЯ и Ценовото предложение на ИЗПЪЛНИТЕЛЯ, и чрез лицата, посочени в Списък на персонала, който ще изпълнява поръчката, които ще отговарят за изпълнението, съставляващи съответно Приложения № 1, 2 и 3 към този Договор („Приложенията“) и представляващи неразделна част от него.

Чл. 3. В срок до 5 дни от датата на сключване на Договора, но най-късно преди започване на неговото изпълнение, ИЗПЪЛНИТЕЛЯТ уведомява ВЪЗЛОЖИТЕЛЯ за името, данните за контакт и представителите на подизпълнителите, посочени в

офертата на ИЗПЪЛНИТЕЛЯ. ИЗПЪЛНИТЕЛЯТ уведомява ВЪЗЛОЖИТЕЛЯ за всякакви промени в предоставената информация в хода на изпълнението на Договора в срок до 5 дни от настъпване на съответното обстоятелство.

СРОК НА ДОГОВОРА. СРОК И МЯСТО НА ИЗПЪЛНЕНИЕ

Чл. 4. Срокът на договора е както следва: 12 (дванадесет) месеца, считано от датата на подписване.

Чл. 5. Мястото на изпълнение на Договора е собствената производствена площадка на Изпълнителя .

ЦЕНА, РЕД И СРОКОВЕ ЗА ПЛАЩАНЕ.

Чл. 6. (1) За предоставяне на Услугите, ВЪЗЛОЖИТЕЛЯТ заплаща на ИЗПЪЛНИТЕЛЯ на база единичните цени, предложени от ИЗПЪЛНИТЕЛЯ в ценовото му предложение, като максималната стойност на договора не може да надвишава 40 000 лв. (четиридесет хиляди лева) лева без ДДС или 48 000 (четиридесет и осем хиляди лева) лева с ДДС (наричана по-нататък „Цената“ или „Стойността на Договора“).

(2) В Цената по ал. 1 са включени всички разходи на ИЗПЪЛНИТЕЛЯ за изпълнение на Услугите, включително и разходите за персонала, който ще изпълнява поръчката, и/или на членовете на ръководния състав, които ще отговорят за изпълнението и за неговите подизпълнители, като ВЪЗЛОЖИТЕЛЯТ не дължи заплащането на каквито и да е други разходи, направени от ИЗПЪЛНИТЕЛЯ.

(3) Единичните цени за отделните дейности, свързани с изпълнението на Услугите, посочени в Ценовото предложение на ИЗПЪЛНИТЕЛЯ, са фиксирани за времето на изпълнение на Договора и не подлежи на промяна освен в случаите, изрично уговорени в този Договор и в съответствие с разпоредбите на ЗОП.

(4) Уговорената цена включва всички преки и непреки разходи за изпълнение на Договора, както и дължимите данъци и такси, и не може да бъде променяна, освен в случаите, изрично уговорени в този Договор и в съответствие с разпоредбите на ЗОП.

(5) Всички цени са в български лева, без ДДС и до втория знак след десетичната запетая.

(6) На Изпълнителя не са гарантирани количества или продължителност на дейностите.

(7) Максималната стойност на договора за посочения по-горе в чл. 4. срок, , е в размер на 40 000 лв. без ДДС или 48 000 (четиридесет и осем хиляди лева) лева с ДДС.

Чл. 7. ВЪЗЛОЖИТЕЛЯТ плаща на ИЗПЪЛНИТЕЛЯ Цената по този Договор, както следва: плащане в размер на 100% от стойността на всяка възложена дейност след изпълнението и приемането ѝ без възражения.

Чл. 8. (1) Всяко плащане по този Договор, се извършва въз основа на следните документи:

1. Плащането се извършва по банков път до 45 дни от датата на коректно попълнена фактура, издадена от Изпълнителя въз основа на приемо-предавателен протокол за съответната извършена дейност, подписан без възражения от двете страни.

Чл. 9. (1) Всички плащания по този Договор се извършват в лева чрез банков превод по следната банкова сметка на ИЗПЪЛНИТЕЛЯ:

Банка:
BIC:
IBAN:

(2) Изпълнителят е длъжен да уведомява писмено Възложителя за всички последващи промени по ал. 1 в срок от 3 (*три*) дни, считано от момента на промяната. В случай че Изпълнителят не уведоми Възложителя в този срок, счита се, че плащанията са надлежно извършени.

ГАРАНЦИЯ ЗА ИЗПЪЛНЕНИЕ

Гаранция за изпълнение

Чл. 10. При подписването на този Договор, ИЗПЪЛНИТЕЛЯТ представя на ВЪЗЛОЖИТЕЛЯ гаранция за изпълнение в размер на 3% от прогнозната стойноста на Договора без ДДС, а именно 1 200 (хиляда и двеста лева) лева („Гаранцията за изпълнение“), която служи за обезпечаване на изпълнението на задълженията на ИЗПЪЛНИТЕЛЯ по Договора.

Чл. 11. (1) В случай на изменение на Договора, извършено в съответствие с този Договор и приложимото право, ИЗПЪЛНИТЕЛЯТ се задължава да предприеме необходимите действия за привеждане на Гаранцията за изпълнение в съответствие с изменените условия на Договора, в срок до 5 (*пет*) дни от подписването на допълнително споразумение за изменението.

(2) Действията за привеждане на Гаранцията за изпълнение в съответствие с изменените условия на Договора могат да включват, по избор на ИЗПЪЛНИТЕЛЯ:

1. внасяне на допълнителна парична сума по банковата сметка на ВЪЗЛОЖИТЕЛЯ, при спазване на изискванията на чл. [12] от Договора; и/или;
2. предоставяне на документ за изменение на първоначалната банкова гаранция или нова банкова гаранция, при спазване на изискванията на чл. [13] от Договора; и/или
3. предоставяне на документ за изменение на първоначалната застраховка или нова застраховка, при спазване на изискванията на чл. [14] от Договора.

Чл. 12. Когато като Гаранция за изпълнение се представя парична сума, сумата се внася по следната банкова сметка на ВЪЗЛОЖИТЕЛЯ:

Банка: "Експресбанк" АД
BIC: ТТВВ ВG22
IBAN: ВG28 ТТВВ 9400 1523 0569 25

Чл. 13. (1) Когато като гаранция за изпълнение се представя банкова гаранция, ИЗПЪЛНИТЕЛЯТ предава на ВЪЗЛОЖИТЕЛЯ оригинален екземпляр на банкова гаранция, издадена в полза на ВЪЗЛОЖИТЕЛЯ, която трябва да отговаря на следните изисквания:

1. да бъде безусловна и неотменяема банкова гаранция във форма, предварително съгласувана с ВЪЗЛОЖИТЕЛЯ и да съдържа задължение на банката - гарант да извърши плащане при първо писмено искане от ВЪЗЛОЖИТЕЛЯ, деклариращо, че е налице неизпълнение на задължение на ИЗПЪЛНИТЕЛЯ или друго основание за задържане на Гаранцията за изпълнение по този Договор;

2. да бъде със срок на валидност за целия срок на действие на Договора плюс 30 (тридесет) дни след прекратяването на Договора, като при необходимост срокът на валидност на банковата гаранция се удължава или се издава нова.

3. в банковата гаранция да бъде посочено, че същата се подчинява на “Еднообразните правила за гаранциите, платими при поискване” (URDG – Uniform Rules for Demand Guarantees,) публикация 758, ревизия 2010 г. на Международната търговска камара (ICC), Париж.

(2) Банковите разходи по откриването и поддържането на Гаранцията за изпълнение във формата на банкова гаранция, както и по усвояването на средства от страна на ВЪЗЛОЖИТЕЛЯ, при наличието на основание за това, са за сметка на ИЗПЪЛНИТЕЛЯ.

Чл. 14. (1) Когато като Гаранция за изпълнение се представя застраховка, ИЗПЪЛНИТЕЛЯТ предава на ВЪЗЛОЖИТЕЛЯ оригинален екземпляр на застрахователна полица, издадена в полза на ВЪЗЛОЖИТЕЛЯ, в която ВЪЗЛОЖИТЕЛЯТ е посочен като трето ползващо се лице (бенефициер), която трябва да отговаря на следните изисквания:

1. да обезпечава изпълнението на този Договор чрез покритие на отговорността на ИЗПЪЛНИТЕЛЯ;

2. да бъде със срок на валидност за целия срок на действие на Договора плюс 30 (тридесет) дни след прекратяването на Договора.

3. застрахователната премия да е платена изцяло при представянето ѝ на ВЪЗЛОЖИТЕЛЯ преди сключване на договора за обществената поръчка.

(2) Разходите по сключването на застрахователния договор и поддържането на валидността на застраховката за изисквания срок, както и по всяко изплащане на застрахователно обезщетение в полза на ВЪЗЛОЖИТЕЛЯ, са за сметка на ИЗПЪЛНИТЕЛЯ.

Чл. 15. (1) ВЪЗЛОЖИТЕЛЯТ освобождава Гаранцията за изпълнение в срок до 45 (*четиридесет и пет*) дни след прекратяването на Договора в пълен размер, ако липсват основания за задържането от страна на ВЪЗЛОЖИТЕЛЯ на каквато и да е сума по нея.

(2) Освобождаването на Гаранцията за изпълнение се извършва, както следва:

1. когато е във формата на парична сума – чрез превеждане на сумата по банковата сметка на ИЗПЪЛНИТЕЛЯ, посочена в чл. 9 от Договора, чиято актуалност ИЗПЪЛНИТЕЛЯТ потвърждава писмено на ВЪЗЛОЖИТЕЛЯ;

2. когато е във формата на банкова гаранция – чрез връщане на нейния оригинал на представител на ИЗПЪЛНИТЕЛЯ или упълномощено от него лице;

3. когато е във формата на застраховка – чрез връщане на оригинала на застрахователната полица на представител на ИЗПЪЛНИТЕЛЯ или упълномощено от него лице.

(4) Гаранцията или съответната част от нея не се освобождава от ВЪЗЛОЖИТЕЛЯ, ако в процеса на изпълнение на Договора е възникнал спор между Страните относно неизпълнение на задълженията на ИЗПЪЛНИТЕЛЯ и въпросът е отнесен за решаване пред съд. При решаване на спора в полза на ВЪЗЛОЖИТЕЛЯ той може да пристъпи към усвояване на гаранциите.

(5) Ангажиментът на възложителя по освобождаването на предоставена банкова гаранция се изчерпва с връщането на нейния оригинал на Изпълнителя, като

възложителят не се ангажира и не дължи разходите за изготвяне на допълнителни потвърждения, изпращане на междубанкови SWIFT съобщения и заплащане на свързаните с това такси, в случай че обслужващата банка на Изпълнителя има някакви допълнителни специфични изисквания.

Чл. 16. ВЪЗЛОЖИТЕЛЯТ има право да задържи съответна част и да се удовлетвори от Гаранцията за изпълнение, когато ИЗПЪЛНИТЕЛЯТ не изпълни някое от неговите задължения по Договора, както и в случаите на лошо, частично и забавено изпълнение на което и да е задължение на ИЗПЪЛНИТЕЛЯ, като усвои такава част от Гаранцията за изпълнение, която съответства на уговорената в Договора неустойка за съответния случай на неизпълнение.

Чл. 17. ВЪЗЛОЖИТЕЛЯТ има право да задържи Гаранцията за изпълнение в пълен размер, в следните случаи:

1. при пълно неизпълнение, в т.ч. когато Услугите не отговарят на изискванията на ВЪЗЛОЖИТЕЛЯ, и разваляне на Договора от страна на ВЪЗЛОЖИТЕЛЯ на това основание;
2. при прекратяване на дейността на ИЗПЪЛНИТЕЛЯ или при обявяването му в несъстоятелност.

Чл. 18. В всеки случай на задържане на Гаранцията за изпълнение, ВЪЗЛОЖИТЕЛЯТ уведомява ИЗПЪЛНИТЕЛЯ за задържането и неговото основание. Задържането на Гаранцията за изпълнение изцяло или частично не изчерпва правата на ВЪЗЛОЖИТЕЛЯ да търси обезщетение в по-голям размер.

Чл. 19. Когато ВЪЗЛОЖИТЕЛЯТ се е удовлетворил от Гаранцията за изпълнение и Договорът продължава да е в сила, ИЗПЪЛНИТЕЛЯТ се задължава в срок до 5 (*net*) дни да допълни Гаранцията за изпълнение, като внесе усвоената от ВЪЗЛОЖИТЕЛЯ сума по сметката на ВЪЗЛОЖИТЕЛЯ или предостави документ за изменение на първоначалната банкова гаранция или нова банкова гаранция, съответно застраховка, така че във всеки момент от действието на Договора размерът на Гаранцията за изпълнение да бъде в съответствие с чл. 10 от Договора.

Общи условия относно Гаранцията за изпълнение

Чл. 20. ВЪЗЛОЖИТЕЛЯТ не дължи лихва за времето, през което средствата по Гаранцията за изпълнение са престояли при него законосъобразно.

ПРАВА И ЗАДЪЛЖЕНИЯ НА СТРАНИТЕ

Чл. 21. Изброяването на конкретни права и задължения на Страните в този раздел от Договора е неизчерпателно и не засяга действието на други клаузи от Договора или от приложимото право, предвиждащи права и/или задължения на която и да е от Страните.

Общи права и задължения на ИЗПЪЛНИТЕЛЯ

Чл. 22. ИЗПЪЛНИТЕЛЯТ има право:

1. да получи възнаграждение в размера, сроковете и при условията по чл. 8 от договора;

2. да иска и да получава от ВЪЗЛОЖИТЕЛЯ необходимото съдействие за изпълнение на задълженията по този Договор, както и всички необходими документи, информация и данни, пряко свързани или необходими за изпълнение на Договора;

Чл. 23. ИЗПЪЛНИТЕЛЯТ се задължава:

1. да предостави/предоставя Услугите и да изпълнява задълженията си по този Договор в уговорените срокове и качествено, в съответствие с Договора и Приложенията;

2. да информира своевременно ВЪЗЛОЖИТЕЛЯ за всички пречки, възникващи в хода на изпълнението на работа, да предложи начин за отстраняването им, като може да поиска от ВЪЗЛОЖИТЕЛЯ указания и/или съдействие за отстраняването им;

3. да изпълнява всички законосъобразни указания и изисквания на ВЪЗЛОЖИТЕЛЯ;

4. да пази поверителна Конфиденциалната информация, в съответствие с уговореното в чл. 39 от Договора;

5. да не възлага работата или части от нея на подизпълнители, извън посочените в офертата на ИЗПЪЛНИТЕЛЯ освен в случаите и при условията, предвидени в ЗОП / да възложи съответна част от Услугите на подизпълнителите, посочени в офертата на ИЗПЪЛНИТЕЛЯ, и да контролира изпълнението на техните задължения;

6. да участва във всички работни срещи, свързани с изпълнението на този Договор;

7. Изпълнителят се задължава да сключи договор/договори за подизпълнение с посочените в офертата му подизпълнители в срок от 5 дни от сключване на настоящия Договор. В срок до 5 (*пет*) дни от сключването на договор за подизпълнение или на допълнително споразумение за замяна на посочен в офертата подизпълнител изпълнителят изпраща копие на договора или на допълнителното споразумение на възложителя заедно с доказателства, че са изпълнени условията по чл. 6б, ал. 2 и 11 ЗОП (*ако е приложимо*).

8. Изпълнителят носи пълна имуществена отговорност за вреди, причинени по повод предоставянето на услугите, предмет на този договор, както следва:

8.1. Нараняване или смърт на някое лице (служител на Възложителя, служител на Изпълнителя или наето от него лице или на трети лица, намиращи се в границите на обекта);

8.2. Повреда или погиване имуществото на Възложителя или на трети лица, намиращи се в границите на обекта.

Тази отговорност обхваща и претенциите на трети лица, съдебни процедури, имуществени и/или неимуществени вреди, разноски и всякакви други разходи, свързани с гореизложеното.

Изпълнителят следва да притежава всички задължителни застраховки, съгласно действащата нормативна уредба, както и поддържа валидни застраховки за своя сметка за срока на договора за рисковете професионална отговорност за вреди, причинени на други участници при предоставянето на услугите и/или на трети лица в следствие на неправомерни действия или бездействие при или по повод изпълнение на задълженията му по договора.

Застрахователните полици се представят на Възложителя при поискване.

Общи права и задължения на ВЪЗЛОЖИТЕЛЯ

Чл. 24. ВЪЗЛОЖИТЕЛЯТ има право:

1. да изисква и да получава Услугите в уговорения срок/уговорените срокове, количество и качество;

2. да контролира изпълнението на поетите от ИЗПЪЛНИТЕЛЯ задължения, в т.ч. да иска и да получава информация от ИЗПЪЛНИТЕЛЯ през целия Срок на Договора, или да извършва проверки, при необходимост и на мястото на изпълнение на Договора, но без с това да пречи на изпълнението;
3. да изисква, при необходимост и по своя преценка, обосновка от страна на ИЗПЪЛНИТЕЛЯ на изготвените от него документи/ разработки или съответна част от тях;
4. да изисква от ИЗПЪЛНИТЕЛЯ преработване или доработване на всеки от документите/разработките по предходната точка;
5. да не приеме изработеното, в случай, че не отговаря на изискванията на закона и/или не отговаря на изискванията на договора;

Чл. 25. ВЪЗЛОЖИТЕЛЯТ се задължава:

1. да приеме изпълнението на Услугите, когато отговаря на договореното, по реда и при условията на този Договор;
2. да заплати на ИЗПЪЛНИТЕЛЯ Цената в размера, по реда и при условията, предвидени в този Договор;
3. да предостави и осигури достъп на ИЗПЪЛНИТЕЛЯ до информацията, необходима за извършването на Услугите, предмет на Договора, при спазване на относимите изисквания или ограничения съгласно приложимото право;
4. да пази поверителна Конфиденциалната информация, в съответствие с уговореното в чл. 39 от Договора;
5. да оказва съдействие на ИЗПЪЛНИТЕЛЯ във връзка с изпълнението на този Договор;
6. да освободи представената от ИЗПЪЛНИТЕЛЯ Гаранция за, съгласно клаузите на чл. 15-18 от Договора;

Специални права и задължения на Страните

Чл. 26 ЗАЩИТА НА ЛИЧНИТЕ ДАННИ(1) В съответствие с изискванията, заложи в Общия Регламент за защита на личните данни (Регламент (ЕС) 2016/679) (Регламента), пораждащ пряко действие, считано от 25.05.2018г.:

Изпълнителят, в качеството си на обработващ личните данни, предоставени му от Възложителя – администратор на лични данни, по силата на настоящия договор, няма право да включва друг обработващ данните без предварителното конкретно или общо писмено разрешение на Възложителя. В случай на общо писмено разрешение, Изпълнителят е длъжен да информира Възложителя за всякакви планирани промени за включване или замяна на други лица, обработващи данни, като по този начин даде възможност на Възложителя да оспори тези промени.

Във връзка с обработването на лични данни Изпълнителят е длъжен:

- а) да обработва личните данни само по документирано нареждане на Възложителя;
- б) да гарантира, че лицата, оправомощени да обработват личните данни, са поели ангажимент за поверителност или са задължени по закон да спазват поверителност;
- в) да вземе всички необходими мерки съгласно чл. 32 от Регламента, гарантиращи сигурността на обработването на данните;
- г) да спазва условията за включване на друг обработващ лични данни;
- д) като взема предвид естеството на обработването, да подпомага Възложителя, доколкото е възможно, чрез подходящи технически и организационни мерки при изпълнението на задължението му като администратор да отговори на искания за упражняване на предвидените в глава III от Регламента права на субектите на данни;

е) да подпомага Възложителя да гарантира изпълнението на задълженията съгласно чл. 32—36 от Регламента, като отчита естеството на обработване и информацията, до която е осигурен достъп на Изпълнителя - обработващ лични данни;

ж) да заличи или върне на Възложителя всички лични данни след приключване на услугите по обработване и да заличи съществуващите копия, за което да представи на Възложителя декларация;

з) да осигури достъп на Възложителя до цялата информация, необходима за доказване на изпълнението на посочените тук задължения, да съдейства при извършването на одити, включително проверки, от страна на Възложителя или друг одитор, оправомощен от Възложителя;

з) незабавно да уведоми Възложителя, ако счита, че дадено нареждане нарушава Регламента или други разпоредби относно защитата на данни.

В случай, че Изпълнителят - обработващ лични данни, включва друг обработващ лични данни за извършването на специфични дейности по обработване от името на Възложителя, на това друго лице се налагат същите задължения за защита на данните, както задълженията между Възложителя и Изпълнителя, предвидени в настоящия договор и по-специално, да предостави достатъчно гаранции за прилагане на подходящи технически и организационни мерки, така че обработването да отговаря на изискванията на Регламента. Когато другият обработващ лични данни не изпълни задължението си за защита на данните, първоначалният обработващ данните продължава да носи пълна отговорност пред Възложителя за изпълнението на задълженията на този друг обработващ лични данни.

Чл. 27 АНТИКОРУПЦИОННА КЛАЗУА

27.1. При изпълнение на настоящия договор, страните се задължават да спазват стриктно приложимите закони, забраняващи подкупването на лица, заемащи публични длъжности, и физически лица, търговията с влияние, прането на пари, които по-конкретно могат да доведат до недопускане до обществена поръчка, включително Закона за чуждестранните корупционни практики на САЩ от 1977 г.; Закона за подкупите на Обединеното Кралство от 2010 г., Френския антикорупционен закон „Сапен“ от 2016 г., както и Закона за противодействие на корупцията и за отнемане на незаконно придобитото имущество, Закона за мерките срещу изпиране на пари, както и всички други приложими нормативни и административни актове.

27.2. Страните се задължават да внедрят и изпълняват всички необходими и разумни политики и мерки с цел предотвратяване на корупция.

27.3. Изпълнителят декларира, че доколкото му е известно, законните му представители, директори, служители, представители и всяко лице, което извършва услуги, съгласно този договор за или от името на Възложителя и/или други дружества от групата Веолия, не е и няма пряко или косвено да предлага, дава, съгласява се да дава, разрешава, иска или приема даването на пари или друга облага, или да предоставя предимство или подарък на лице, компания или предприятие, включително държавни чиновници или служители, представители на политически партии, кандидати за политически длъжности, лице, заемащо длъжност в административен орган или орган на законодателната или съдебна власт, за или от името на страна, държавна агенция или държавна компания, длъжностно лице от публична организация или международна организация, за целите на корупционно влияние върху такова лице в заеманата от него служебна длъжност, или за целите на възнаграждаване на или склоняване към неточно изпълнение на съответно задължение или дейност от лице, за да се постигне или запази даден бизнес за Възложителя и/или други дружества от

групата Веолия или да се извлече полза при осъществяването на бизнес за Възложителя и/или други дружества от групата Веолия.

27.4. Изпълнителят приема да уведомява Възложителя за всяко нарушаване на условие от този член в разумен срок.

27.5. В случай че Възложителят уведоми Изпълнителят, че има основателни причини да счита, че Изпълнителят е нарушил условие от този раздел:

- Възложителят има право да прекрати изпълнението на настоящия Договор без предизвестие, доколкото Възложителят счита за необходимо да разследва съответното поведение, без това да води до възникването на каквито и да било задължения или отговорност пред Изпълнителят за такова спиране;
- Изпълнителят се задължава да предприеме всички разумни стъпки, за да предотврати загубата или унищожаването на документални доказателства във връзка със съответното поведение.

27.6. Ако Изпълнителят наруши някое условие на настоящия раздел:

- Възложителят може незабавно да прекрати този Договор без предизвестие и без да има каквито и да било задължения.
- Изпълнителят се задължава да обезщети Възложителя, до максималната степен, позволена от закона, за загуби, вреди или разходи, понесени от Възложителя, възникващи от такова нарушение.

ПРЕДАВАНЕ И ПРИЕМАНЕ НА ИЗПЪЛНЕНИЕТО¹

Чл. 28. Предаването на изпълнението на се документира с протокол за приемане и предаване, който се подписва от представители на ВЪЗЛОЖИТЕЛЯ и ИЗПЪЛНИТЕЛЯ в два оригинални екземпляра – по един за всяка от Страните („Приемо-предавателен протокол“)].

Чл. 29. (1) ВЪЗЛОЖИТЕЛЯТ има право:

1. да приеме изпълнението, когато отговаря на договореното;
2. Когато бъдат установени несъответствия на изпълненото с уговореното или бъдат констатирани недостатъци, ВЪЗЛОЖИТЕЛЯТ може да откаже приемане на изпълнението до отстраняване на недостатъците, като даде подходящ срок за отстраняването им за сметка на ИЗПЪЛНИТЕЛЯ;
3. да откаже да приеме изпълнението в случай, че констатираните недостатъци са от такова естество, че не могат да бъдат отстранени в рамките на срока за изпълнение по Договора и/или резултатът от изпълнението става безполезен за ВЪЗЛОЖИТЕЛЯ.

(2) Окончателното приемане на изпълнението на Услугите по този Договор се извършва с подписване на окончателен Приемо-предавателен протокол, подписан от Страните. В случай, че към този момент бъдат констатирани недостатъци в изпълнението, те се описват в окончателния Приемо-предавателен протокол и се определя подходящ срок за отстраняването им или налагането на неустойка, съгласно чл. 30 – 32 от Договора.

НЕУСТОЙКИ ПРИ НЕИЗПЪЛНЕНИЕ

Чл. 30 (1) В случай че ИЗПЪЛНИТЕЛЯТ не изпълнява своите задължения по договора, ИЗПЪЛНИТЕЛЯТ се задължава да изплати на ВЪЗЛОЖИТЕЛЯ неустойка в съответствие с посоченото в настоящия договор.

1. В случай на неточно и/или некачествено изпълнение от страна на Изпълнителя, последният дължи на Възложителя неустойка в размер на 50% (петдесет процента) от стойността на всеки отделен случай. Всеки случай на неизпълнение по тази точка ще се счита за съществено неизпълнение.
2. В случай че доставените резервни части не съответстват на уговореното по този Договор, независимо дали в качествено или количествено отношение, Изпълнителят дължи неустойка в размер на 20% (двадесет процента) от стойността доставените резервни части, несъответстващи на уговореното.
3. В случаите по чл.30 (1) т.2 Възложителят, без да се ограничават други негови права, може по свое усмотрение да поиска от Доставчика да замени тези резервни части в указан от Възложителя срок или да ги закупи от друг Доставчик.
3. Независимо от неустойките по чл.30 (1) т.1 и т.2, Изпълнителят носи пълна имуществена отговорност за вреди, причинени в резултат от неточно и/или некачествено изпълнение на услугите или доставени резервни части, несъответстващи на уговореното предмет на този договор.
4. В случай на забава от страна на Изпълнителя, съгласно сроковете, посочени в т.3 от Приложение 1 Техническа спецификация, той дължи неустойка в размер на 1% (един процент) от стойността на съответната поръчка за всеки работен ден забава, но не повече от 30% (тридесет процента) от стойността на забавената поръчка.
5. Ако Изпълнителят забави изпълнението на възложеното с повече от 30 работни дни, то ще се счита, че Изпълнителят е в съществено неизпълнение на Договора. В такъв случай, Възложителят има право да прекрати едностранно Договора поради неизпълнение от страна на Изпълнителя и да задържи гаранцията за изпълнение
6. В случай че Изпълнителят едностранно прекрати настоящия договор, без да има правно основание за това, дължи на Възложителя неустойка в размер на 10% (десет процента) от стойността на договора без ДДС.

(2) САНКЦИИ, НАЛАГАНИ НА "СОФИЙСКА ВОДА" АД

В случай че в който и да е момент, във връзка с изпълнение на услугите в договора, поради действие или бездействие от страна на Изпълнителя и/или негови служители, на "Софийска вода" АД бъдат наложени санкции по силата на действащото законодателство, Изпълнителят се задължава да обезщети Възложителя по всички санкции в пълния им размер.

Чл. 31. ВЪЗЛОЖИТЕЛЯТ има право да, да удържи всяка дължима по този Договор неустойка чрез задържане на плащане, прихващане на насрещно дължими суми или задържане на сума от Гаранцията за изпълнение, като уведоми писмено ИЗПЪЛНИТЕЛЯ за това.

Чл. 32. Плащането на неустойките, уговорени в този Договор, не ограничава правото на изправната Страна да търси реално изпълнение и/или обезщетение за понесени вреди и пропуснати ползи в по-голям размер, съгласно приложимото право.

ПРЕКРАТЯВАНЕ НА ДОГОВОРА

Чл. 33. (1) Този Договор се прекратява:

1. с изтичане на Срока на Договора

2. с изпълнението на всички задължения на Страните по него;
3. при прекратяване на юридическо лице – Страна по Договора без правоприемство, по смисъла на законодателството на държавата, в която съответното лице е установено;
4. при условията по чл. 5, ал. 1, т. 3 от ЗИФОДРЮПДРСЛ.

(2) Договорът може да бъде прекратен

1. по взаимно съгласие на Страните, изразено в писмена форма;
2. когато за ИЗПЪЛНИТЕЛЯ бъде открито производство по несъстоятелност или ликвидация – по искане на [всяка от Страните / ВЪЗЛОЖИТЕЛЯ].
3. Възложителят има право да прекрати договора с едномесечно писмено предизвестие.

Чл. 34. (1) Всяка от Страните може да развали Договора при виновно неизпълнение на съществено задължение на другата страна по Договора, при условията и с последиците съгласно чл. 87 и сл. от Закона за задълженията и договорите, чрез отправяне на писмено предупреждение от изправната Страна до неизправната и определяне на подходящ срок за изпълнение. Разваляне на Договора не се допуска, когато неизпълнената част от задължението е незначителна с оглед на интереса на изправната Страна.

(2) За целите на този Договор, Страните ще считат за виновно неизпълнение на съществено задължение на ИЗПЪЛНИТЕЛЯ:

1. Случаите, посочени като съществено неизпълнение в Раздел НЕУСТОЙКИ ПРИ НЕИЗПЪЛНЕНИЕ.

2. Случаите, когато ИЗПЪЛНИТЕЛЯТ е допуснал съществено отклонение от Условията за изпълнение на поръчката, Техническата спецификация и Техническото предложение.

(3) ВЪЗЛОЖИТЕЛЯТ може да развали Договора само с писмено уведомление до ИЗПЪЛНИТЕЛЯ и без да му даде допълнителен срок за изпълнение, ако поради забава на ИЗПЪЛНИТЕЛЯ то е станало безполезно или ако задължението е трябвало да се изпълни непременно в уговореното време.

Чл. 35. Във всички случаи на прекратяване на Договора, освен при прекратяване на юридическо лице – Страна по Договора без правоприемство:

1. ВЪЗЛОЖИТЕЛЯТ и ИЗПЪЛНИТЕЛЯТ съставят констативен протокол за извършената към момента на прекратяване работа и размера на евентуално дължимите плащания; и

2. ИЗПЪЛНИТЕЛЯТ се задължава:

а) да преустанови предоставянето на Услугите, с изключение на такива дейности, каквито може да бъдат необходими и поискани от ВЪЗЛОЖИТЕЛЯ;

б) да предаде на ВЪЗЛОЖИТЕЛЯ всички работи, изготвени от него в изпълнение на Договора до датата на прекратяването; и

в) да върне на ВЪЗЛОЖИТЕЛЯ всички документи и материали, които са собственост на ВЪЗЛОЖИТЕЛЯ и са били предоставени на ИЗПЪЛНИТЕЛЯ във връзка с предмета на Договора.

Чл. 36. При предсрочно прекратяване на Договора, ВЪЗЛОЖИТЕЛЯТ е длъжен да заплати на ИЗПЪЛНИТЕЛЯ реално изпълнените и приети по установения ред Услуги.

ОБЩИ РАЗПОРЕДБИ

Дефинирани понятия и тълкуване

Чл. 37. (1) Освен ако са дефинирани изрично по друг начин в този Договор, използваните в него понятия имат значението, дадено им в ЗОП, съответно в легалните дефиниции в Допълнителните разпоредби на ЗОП или, ако няма такива за някои понятия – според значението, което им се придава в основните разпоредби на ЗОП.

(2) При противоречие между различни разпоредби или условия, съдържащи се в Договора и Приложенията, се прилагат следните правила:

1. специалните разпоредби имат предимство пред общите разпоредби;
2. разпоредбите на Приложенията имат предимство пред разпоредбите на Договора по реда, в който са номерирани в края на договора.

Спазване на приложими норми

Чл. 38. При изпълнението на Договора, ИЗПЪЛНИТЕЛЯТ и неговите подизпълнители са длъжни да спазват всички приложими нормативни актове, разпоредби, стандарти и други изисквания, свързани с предмета на Договора, и в частност, всички приложими правила и изисквания, свързани с опазване на околната среда, социалното и трудовото право, приложими колективни споразумения и/или разпоредби на международното екологично, социално и трудово право, съгласно Приложение № 10 към чл. 115 от ЗОП.

Конфиденциалност

Чл. 39. (1) Всяка от Страните по този Договор се задължава да пази в поверителност и да не разкрива или разпространява информация за другата Страна, станала ѝ известна при или по повод изпълнението на Договора („**Конфиденциална информация**“). Конфиденциална информация включва, без да се ограничава до: обстоятелства, свързани с търговската дейност, техническите процеси, проекти или финанси на Страните, както и ноу-хау, изобретения, полезни модели или други права от подобен характер, свързани с изпълнението на Договора. Не се смята за конфиденциална информацията, касаеща наименованието на изпълнения проект, стойността и предмета на този Договор, с оглед бъдещо позоваване на придобит професионален опит от ИЗПЪЛНИТЕЛЯ.

(2) С изключение на случаите, посочени в ал.3 на този член, Конфиденциална информация може да бъде разкривана само след предварително писмено одобрение от другата Страна, като това съгласие не може да бъде отказано безпричинно.

(3) Не се счита за нарушение на задълженията за неразкриване на Конфиденциална информация, когато:

1. информацията е станала или става публично достъпна, без нарушаване на този Договор от която и да е от Страните;
2. информацията се изисква по силата на закон, приложим спрямо която и да е от Страните; или
3. предоставянето на информацията се изисква от регулаторен или друг компетентен орган и съответната Страна е длъжна да изпълни такова изискване;

В случаите по точки 2 или 3 Страната, която следва да предостави информацията, уведомява незабавно другата Страна по Договора.

(4) Задълженията по тази клауза се отнасят до ИЗПЪЛНИТЕЛЯ, всички негови подразделения, контролирани от него фирми и организации, всички негови служители и наети от него физически или юридически лица, като ИЗПЪЛНИТЕЛЯТ отговаря за изпълнението на тези задължения от страна на такива лица.

Задълженията, свързани с неразкриване на Конфиденциалната информация остават в сила и след прекратяване на Договора на каквото и да е основание.

Публични изявления

Чл. 40. ИЗПЪЛНИТЕЛЯТ няма право да дава публични изявления и съобщения, да разкрива или разгласява каквато и да е информация, която е получил във връзка с извършване на Услугите, предмет на този Договор, независимо дали е въз основа на данни и материали на ВЪЗЛОЖИТЕЛЯ или на резултати от работата на ИЗПЪЛНИТЕЛЯ, без предварителното писмено съгласие на ВЪЗЛОЖИТЕЛЯ, което съгласие няма да бъде безпричинно отказано или забавено.

Авторски права

Чл. 41. (1) Страните се съгласяват, на основание чл. 42, ал. 1 от Закона за авторското право и сродните му права, че авторските права върху всички документи и материали, и всякакви други елементи или компоненти, създадени в резултат на или във връзка с изпълнението на Договора, принадлежат изцяло на ВЪЗЛОЖИТЕЛЯ в същия обем, в който биха принадлежали на автора. ИЗПЪЛНИТЕЛЯТ декларира и гарантира, че трети лица не притежават права върху изготвените документи и други резултати от изпълнението на Договора, които могат да бъдат обект на авторско право.

(2) В случай че бъде установено с влязло в сила съдебно решение или в случай че ВЪЗЛОЖИТЕЛЯТ и/или ИЗПЪЛНИТЕЛЯТ установят, че с изготвянето, въвеждането и използването на документи или други материали, съставени при изпълнението на този Договор, е нарушено авторско право на трето лице, ИЗПЪЛНИТЕЛЯТ се задължава да направи възможно за ВЪЗЛОЖИТЕЛЯ използването им:

1. чрез промяна на съответния документ или материал; или
2. чрез замяната на елемент от него със защитени авторски права с друг елемент със същата функция, който не нарушава авторските права на трети лица; или
3. като получи за своя сметка разрешение за ползване на продукта от третото лице, чиито права са нарушени.

(3) ВЪЗЛОЖИТЕЛЯТ уведомява ИЗПЪЛНИТЕЛЯ за претенциите за нарушени авторски права от страна на трети лица в срок до 7 дни от узнаването им. В случай, че трети лица предявят основателни претенции, ИЗПЪЛНИТЕЛЯТ носи пълната отговорност и понася всички щети, произтичащи от това. ВЪЗЛОЖИТЕЛЯТ привлича ИЗПЪЛНИТЕЛЯ в евентуален спор за нарушено авторско право във връзка с изпълнението по Договора.

(4) ИЗПЪЛНИТЕЛЯТ заплаща на ВЪЗЛОЖИТЕЛЯ обезщетение за претърпените вреди и пропуснатите ползи вследствие на окончателно признато нарушение на авторски права на трети лица.

Прехвърляне на права и задължения

Чл. 42. Някоя от Страните няма право да прехвърля никое от правата и задълженията, произтичащи от този Договор, без съгласието на другата Страна. Паричните вземания по Договора могат да бъдат прехвърляни или залагани съгласно приложимото право.

Изменения

Чл. 43. (1) Този Договор може да бъде изменян само с допълнителни споразумения, изготвени в писмена форма и подписани от двете Страни, в съответствие с изискванията и ограниченията на ЗОП.

(2) Доставчикът има възможност да предлага на възложителя по-ниски цени или по-изгодни за възложителя условия от заложените по договора в ценовата таблица. Доставчикът изпраща писмено предложението си, което се одобрява от контролиращия служител по договора от страна на възложителя.

Непреодолима сила

Чл. 44. (1) Някоя от Страните по този Договор не отговаря за неизпълнение, причинено от непреодолима сила. За целите на този Договор, „непреодолима сила“ има значението на това понятие по смисъла на чл.306, ал.2 от Търговския закон.

(2) Не може да се позовава на непреодолима сила Страна, която е била в забава към момента на настъпване на обстоятелството, съставляващо непреодолима сила.

(3) Страната, която не може да изпълни задължението си поради непреодолима сила, е длъжна да предприеме всички действия с грижата на добър стопанин, за да намали до минимум понесените вреди и загуби, както и да уведоми писмено другата страна в срок до 3 дни от настъпването на непреодолимата сила, като посочи в какво се състои непреодолимата сила и възможните последици от нея за изпълнението на Договора. При неуведомяване се дължи обезщетение за настъпилите от това вреди.

(4) Докато трае непреодолимата сила, изпълнението на задълженията на свързаните с тях насрещни задължения се спира.

Нишожност на отделни клаузи

Чл. 45. В случай, че някоя от клаузите на този Договор е недействителна или неприложима, това не засяга останалите клаузи. Недействителната или неприложима клауза се замества от повелителна правна норма, ако има такава.

Уведомления

Чл. 46. (1) Всички уведомления между Страните във връзка с този Договор се извършват в писмена форма и могат да се предават лично или чрез препоръчано писмо, по куриер, по факс, електронна поща.

(2) За целите на този Договор данните и лицата за контакт на Страните са, както следва:

1. За ВЪЗЛОЖИТЕЛЯ:

Адрес за кореспонденция: гр. София, кв. Младост, ул. „Бизнес парк София“ №1, сграда 2А

Тел.: 0887/762944.

Факс:

e-mail: rtzvetanov@sofiyskavoda.bg

Лице за контакт/ Контролиращ служител по договора: инж. д-р Райко Цветанов,

2. За ИЗПЪЛНИТЕЛЯ:

Адрес за кореспонденция: гр. Пловдив 4003, ул. Брезовска 36 ап. 12

Тел.: 032/ 640265

Факс: 032 /64 0063

e-mail: scorpio-46@dir.bg

Лице за контакт: Георги Гогов

(3) За дата на уведомлението се счита:

1. датата на предаването – при лично предаване на уведомлението;
2. датата на пощенското клеймо на обратната разписка – при изпращане по пощата;
3. датата на доставка, отбелязана върху куриерската разписка – при изпращане по куриер;
3. датата на приемането – при изпращане по факс;
4. датата на получаване – при изпращане по електронна поща.

(4) Всяка кореспонденция между Страните ще се счита за валидна, ако е изпратена на някой от посочените по-горе адреси (в т.ч. електронни), чрез някое от посочените по-горе средства за комуникация и на посочените лица за контакт. При промяна на посочените адреси, телефони и други данни за контакт, съответната Страна е длъжна да уведоми другата в писмен вид в срок до 5 дни от настъпване на промяната. При неизпълнение на това задължение всяко уведомление ще се счита за валидно връчено, ако е изпратено на някой от посочените по-горе адреси, чрез някое от описаните средства за комуникация и на посочените лица за контакт.

(5) При преобразуване без прекратяване, промяна на наименованието, правноорганизационната форма, седалището, адреса на управление, предмета на дейност, срока на съществуване, органите на управление и представителство на ИЗПЪЛНИТЕЛЯ, същият се задължава да уведоми ВЪЗЛОЖИТЕЛЯ за промяната в срок до 5 дни от вписването ѝ в съответния регистър.

Език

Чл. 47. (1) Този Договор се сключва на български език.

(2) Приложимият език е задължителен за използване при съставяне на всякакви документи, свързани с изпълнението на Договора, в т.ч. уведомления, протоколи, отчети и др., както и при провеждането на работни срещи. Всички разходи за превод, ако бъдат необходими за ИЗПЪЛНИТЕЛЯ или негови представители или служители, са за сметка на ИЗПЪЛНИТЕЛЯ.

Приложимо право

Чл. 48 За неуредените в този Договор въпроси се прилагат разпоредбите на действащото българско законодателство.

Разрешаване на спорове

Чл. 49. Всички спорове, породени от този Договор или отнасящи се до него, включително споровете, породени или отнасящи се до неговото тълкуване, недействителност, изпълнение или прекратяване, както и споровете за попълване на празноти в Договора или приспособяването му към нововъзникнали обстоятелства, ще се уреждат между Страните чрез преговори, а при непостигане на съгласие – спорът ще се отнася за решаване от компетентния български съд.

Екземпляри

Чл. 50. Този Договор е изготвен и подписан в два еднообразни екземпляра – по един за всяка от Страните.

Приложения:

Чл. 51. Към този Договор се прилагат и са неразделна част от него следните приложения:

Приложение № 1 – Техническа спецификация;

Приложение № 2 – Техническо предложение на ИЗПЪЛНИТЕЛЯ;

Приложение № 3 – Ценово предложение на ИЗПЪЛНИТЕЛЯ;

[Приложение № 4 – Гаранция за изпълнение;

Споразумение

към договор № 8455, 26.11.2019 год.

за съвместно осигуряване на здравословни и безопасни условия на труд при доставки и услуги в обекти, помещения, работни площадки и затворени зони, експлоатирани от „Софийска вода“ АД

ОБЩИ ПОЛОЖЕНИЯ

Настоящото споразумение е в изпълнение на чл. 18 от Закона за здравословни и безопасни условия на труд и е неразделна част от договора.

ВЗАИМОДЕЙСТВИЯ МЕЖДУ ВЪЗЛОЖИТЕЛЯ И ИЗПЪЛНИТЕЛЯ

1. Софийска вода АД(Възложител) и Скорпио 46 ЕООД (Изпълнител) се информират взаимно за:
 - a. рисковете при изпълнение на услугата на територията на затворената зона;
 - b. необходими и предприети мерки за управление на риска за безопасността и здравето (БЗР);
 - c. промени в условията на труд и обстоятелства, налагащи допълнителни мерки за осигуряване на БЗР;
 - d. неблагоприятни отклонения от очакваното изпълнение, инциденти и злополуки
 - e. опасност от авария или пожар.
2. ВЪЗЛОЖИТЕЛЯТ и ИЗПЪЛНИТЕЛЯТ координират действията си при инциденти, злополуки, и/или аварии, в това число - първа долекарска помощ на пострадали и опазване на живота и здравето на хората на обекта, съоръженията и оборудването
3. ИЗПЪЛНИТЕЛЯТ и ВЪЗЛОЖИТЕЛЯТ си сътрудничат при разследване, анализ и корекция на отклонения, застрашаващи безопасността на хората, инциденти и злополуки.

ПРАВА И ЗАДЪЛЖЕНИЯ НА СТРАНИТЕ

4. ВЪЗЛОЖИТЕЛЯТ определя поименно лице за координиране на дейностите с ИЗПЪЛНИТЕЛЯ (Контролиращ служител)
5. Изпълнителят се задължава да спазва правилата и условия, свързани с БЗР н Възложителя, за които е уведомен от Възложителя, включително:
 - 5.1. условията на труд и трудовия процес, използваните материали и опасни вещества, съществуващите опасности и рискове за здравето и безопасността на хората на територията на затворената зона, в която ще се извършва услугата, тяхното непосредствено и последващо въздействие.
 - 5.2. правилата за вътрешния трудов ред;
 - 5.3. общите правила за безопасност и здраве на зоната;
 - 5.4. лични предпазни средства (ЛПС) и специално работно облекло (СРО), необходими за защита от специфични за зоната опасности;
 - 5.5. контролно-пропускателния режим, маршрутите за движение и санитарно-битовите помещения за съответната затворена зона;
 - 5.6. изискванията към транспортни средства;
 - 5.7. рисковите зони/места и използваните знаци и сигнали;
 - 5.8. местата за хранене, пушене и почивка;
 - 5.9. план за евакуация и очаквани действия при извънредни ситуации;
 - 5.10. друга информация с отношение към безопасността и здравето.
6. ВЪЗЛОЖИТЕЛЯТ провежда начален инструктаж на представителите на ИЗПЪЛНИТЕЛЯ при първото посещение на затворената зона и не по-рядко от веднъж за календарна година.

7. ВЪЗЛОЖИТЕЛЯТ контролира изпълнението на задълженията на ИЗПЪЛНИТЕЛЯ по БЗР на територията на затворената зона.
8. ВЪЗЛОЖИТЕЛЯТ има право да не допуска или отстранява от обекта работещи на Изпълнителя, които нарушават правилата за безопасност и здраве при работа.
9. ВЪЗЛОЖИТЕЛЯТ може да наложи неустойки и/или да прекрати договора с ИЗПЪЛНИТЕЛЯ при нарушаване на правилата за безопасност при работа, на основание предвидени в договора клаузи.
10. ИЗПЪЛНИТЕЛЯТ изпълнява услугите по договора с ВЪЗЛОЖИТЕЛЯ чрез:
 - 10.1. всички необходими за дейността документи, лицензи и разрешителни;
 - 10.2. актуална оценка на риска за дейностите/услугите, които изпълнява (ще изпълнява) на площадката;
 - 10.3. правоспособен и квалифициран персонал по поименен списък с притежаваната от тях правоспособност и актуални документи, които я доказват
 - 10.4. персонал без медицински противопоказания за извършваните дейности и условията на труд (декларация с имената на работещите) ;
 - 10.5. определяне, осигуряване и документиране на всички необходими инструменти и обучения;
 - 10.6. актуални , оповестени и достъпни инструкции и правила за безопасно извършване на услугата;
 - 10.7. налични изправни колективни и лични предпазни средства и работно облекло
 - 10.8. оборудвана аптечка за оказване на първа долекарска помощ
11. Правилата и изискванията за БЗР в съответната зона на Възложителя са задължителни за работещите на ИЗПЪЛНИТЕЛЯ, освен ако няма друго писмено споразумение за това.
12. Преди доставката на работно оборудване и съоръжения, Изпълнителят предоставя на Възложителя на български език на електронен и хартиен носител сертификат за съответствие, информационни листа, инструкции, схеми, ръководства за монтаж, експлоатация и поддръжка.
13. ИЗПЪЛНИТЕЛЯТ поддържа и предоставя при поискване на Възложителя доказателства за изпълнение на т. 10.
14. Проектираните и/или доставените от ИЗПЪЛНИТЕЛЯ продукти, стоки и работно оборудване отговарят на нормите и изискванията за безопасност и здравето и в приложимите за тях изисквания за техническо съответствие.
15. ИЗПЪЛНИТЕЛЯТ съхранява и пази имуществото на ВЪЗЛОЖИТЕЛЯ, в това число реда и чистота на работните места, на които осъществява дейността си.
16. ИЗПЪЛНИТЕЛЯТ носи отговорност за спазването на правилата за безопасност при работа и изискванията на вътрешните документи по БЗР от всеки от работещите си.
Координирането на съвместното прилагане на настоящото Споразумение, при извършване на дейности, предмет на договор, се възлага на контролиращи служители:

СПОРАЗУМЕНИЕ

Към договор № 8455

За съвместно осигуряване и изпълнение на нормативните изисквания по опазване на околна среда при извършване на дейност от контрактори на територията на обектите в експлоатация и/ или временно спрени от експлоатация на "Софийска вода" – АД и при доставка на стоки и услуги съгласно чл.9 от ЗООС

На 26.11.2013 г. на основание чл.9 от Закона за опазване на околната среда и процедура за контрол на операциите П-ОС 4.4.6-1 се сключи настоящето споразумение между Възложителя – "Софийска вода" АД и Изпълнителя Скорпио 46 ЕООД

Отговорност за осигуряване на изпълнението на нормативни изисквания по опазване на околна среда носят:

Възложителя – за дейностите свързани с експлоатацията на ПСПВ/отдел, станция, звено/

Изпълнителя – за дейностите предмет на договор № 8455

Координирането на съвместното прилагане на настоящето споразумение се възлага на:

От страна на Възложителя:

Контролиращ служител по договора

на длъжност старши мениджър

От страна на Изпълнителя

на длъжност управител

1.0 Изпълнителят/ доставчикът се задължава да:

1.1 Има сходни на тези на „Софийска вода“ АД принципи и политика по опазване на околната среда.

1.2 Когато Изпълнителят е отговорен за осигуряване на информация и данни от изпитвания (анализи на проби от вода, въздух, шум или замърсени почви, документи при транспорт на отпадъци, тип и количества на рециклиран отпадък), пробовземанията трябва да се извършват от компетентна организация с използване на методи одобрени от компетентните органи (РИОСВ, РИОКОЗ, БД) и отговорното лице от „Софийска вода“ АД посочено в договора.

1.3 Осигури подходящи инструкции и обучение на лицата, работещи под негов контрол, за мерките предприети за спазване на екологичното законодателство, добрите практики и специфичните дейности по опазване на околната среда.

1.4 При изпълнение на изкопни работи Изпълнителят трябва да осигури премахване на повърхностния плодороден слой, съхранението и връщането му обратно. Доказателства за внесен повърхностен плодороден слой на мястото му, ще бъдат изисквани. Последващо засяване на 100% растително (тривно) покритие на местата за отдиш и култура (градини, театри, библиотеки), удоволствия, ще бъде изисквано.

1.5 В случай на генериране на отпадъци от работата на Изпълнителят, той трябва да спазва изискванията на Закона за управление на отпадъците.

- 1.6 Работи за постигане на йерархията за управление на отпадъците – да изготви и следва планове за намаляване, повторно използване, рециклиране или оползотворяване на генерираните отпадъци.
- 1.7 Когато отпадъчният материал не е подходящ за повторно използване, рециклиране или оползотворяване, той трябва да бъде депониран на подходящо за типа отпадък депо. Изпълнителят е длъжен да води записи за количествата изкопен материал, които са предадени на депо за отпадъци и да ги предоставя на „Софийска вода“ АД при поискване.
- 1.8 Всяка процедура или план изготвени от „Софийска вода“ АД или от Изпълнителя за работа в защитени територии или зони със специален статут да бъдат прилагани по всяко време.
- 1.9 Изпълнителят трябва да спазва изискванията на местните и национални власти по отношение на контрола на шума за строителните площадки.
- 1.10 Вредните емисии във въздуха трябва да бъдат сведени до минимум от Изпълнителя, за да се избегне причиняването на неудобство за гражданите, околната среда, работниците и посетители на обекта.
- 1.11 Разработи Аварийен план, който определя методологията и отговорните лица за действие при аварийни ситуации. Аварийният план трябва да е документиран, като с него трябва да бъдат запознати всички служители. Документи за всички обучения на служителите по аварийния план да бъдат съхранявани при подизпълнителя.
- 1.12 Всички горива, масла, смазочни материали и химикали на обекта да бъдат поставени върху непроницаема основа, опаковани и обезопасени. Основата и стените на опаковката трябва да бъдат непропускливи към материала, който се съхранява.
- 1.13 Горива, масла и химикали трябва да се съхраняват на най-малко 10м разстояние от водни обекти, природни хабитати или дренажни системи (канални).
- 1.14 Разливи на масла, лубриканти и химикали трябва да бъдат незабавно отстранени, след което изхвърлени на подходящо за целта място.
- 1.15 При работа с опасни химикали Изпълнителят трябва да спазва всички изисквания на Закона за защита от вредното въздействие на химичните вещества и препарати и подзаконовите му нормативни актове.
- 1.16 За всеки химикал трябва да се осигури Информационен лист за безопасност от производителя,
- 1.17 Преносимите съоръжения (агрегати и апаратури) трябва да се презареждат на специално определените за целта места, на непропусклива повърхност и на разстояние от дренажни системи и водни обекти.
- 2.0 Възложителя се задължава да:
 - 2.1 При необходимост да орпедели място за временно съхранение на отпадъците от дейността на Изпълнителя.
 - 2.2 При констатирано нарушение на правилата по опазване на околната среда, длъжностните лица на Възложителя да съставят констативни протоколи, копие от които се предоставя незабавно на Изпълнителя,.
 - 2.3 Възложителят може да поиска (писмено документирано) отстраняване от обекта на лица на Изпълнителя, които нарушават правилата за опазване на околната среда.
 - 2.4 Възложителят може да поиска (писмено документирано) преустановяване на работа на Изпълнителя, в случаите на нарушение на правилата за опазване на околната среда.

2.5 При актуване на извършените СМР от Изпълнителя, Възложителят може да намали тяхната обща стойност с до 5% в случай на нарушение на правилата за опазване на околната среда.

Екип на „Софийска вода“ АД може да извършва проверки на място за спазването на изискванията, посочени в настоящето споразумение.
Настоящото споразумение се подписва в два еднообразни екземпляра, по един за всяка от страните .

ИЗПЪЛНИТЕЛ

ВЪЗЛОЖИТЕЛ

...

ТЕХНИЧЕСКО ПРЕДЛОЖЕНИЕ

от „СКОРПИО-46“ ЕООД

1. „Скорпио-46“ ЕООД има изградена инсталация за неутрализация на хлора от съдовете, предназначени за поддръжка и ремонт. Съоръжението съдържа тръбна разводка, система от арматури и съд с подходящ разтвор на натриева основа. Освободеният газообразен хлор се отвежда към съда за неутрализация посредством компресор за сух въздух.

2. За поддръжката и ремонта на съдовете за хлор „Скорпио-46“ ЕООД разполага с всички необходими инструменти за тази цел. Дейностите се извършват от персонал с необходимата квалификация. Работниците изпълняват дейността си по специално изработени работни процедури, одобрени от органите на ДАМТН.

Приложение: Снимков материал.

Дата: 01.11.2019

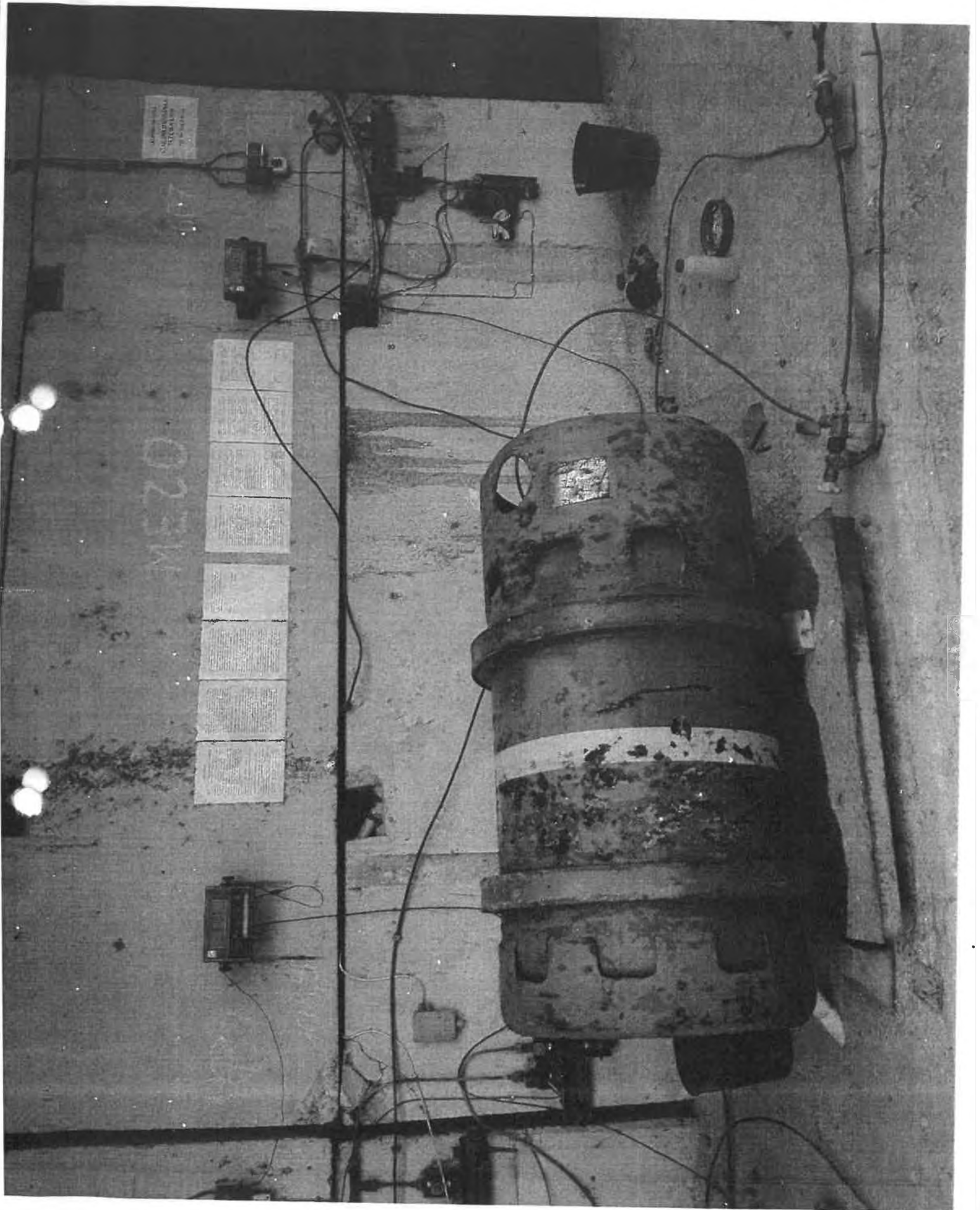

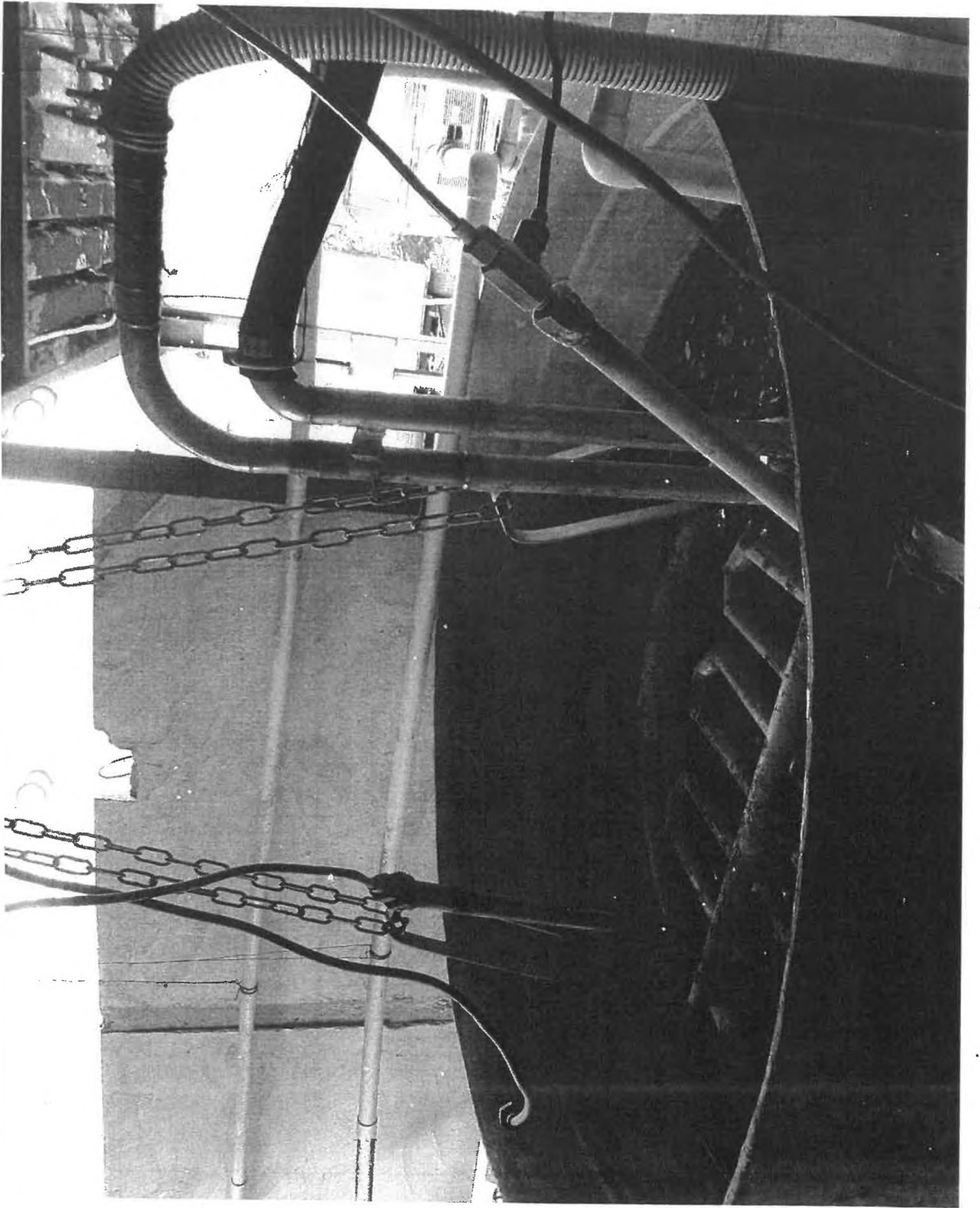

ДЕКЛАРАЦИЯ

относно лиценз за ремонт на съдове под налягане за течен хлор

Долуподписаният **Георги Гогов**, в качеството си на **Управител** на фирма **„СКОРПИО-46“ ЕООД**, при изпълнение на обществена поръчка възлагана чрез обява с предмет **„Поддръжка, ремонт и преустройство на транспортируеми съдове за втечен под налягане хлор“**.

ДЕКЛАРИРАМ, ЧЕ:

„Скорпио-46“ ЕООД е поискало от Държавна агенция за метрологичен и технически надзор (ДАМТН) да издаде лиценз за ремонт на съдове под налягане за транспортируеми съдове за втечен хлор, като е предоставило всички изискуеми документи.

След преценка на представените документи ДАМТН взе решение да откаже регистрацията по чл. 36 ал. 1 с обосновката, че съдовете, използвани за течен хлор са с неповишена опасност и не попадат в обхвата на чл. 2 т. 1 от Наредбата за устройството, безопасната експлоатация и технически надзор на съоръженията под налягане.

По тази причина не предоставяме искания лиценз за поддръжка, ремонт и преустройство на транспортируеми съдове за втечен под налягане хлор.

Приложение: Заповед на Главен директор на ГДИДТН.

Дата: 01.11.2019



РЕПУБЛИКА БЪЛГАРИЯ
ДЪРЖАВНА АГЕНЦИЯ
ЗА МЕТРОЛОГИЧЕН И ТЕХНИЧЕСКИ НАДЗОР



ГЛАВНА ДИРЕКЦИЯ
„ИНСПЕКЦИЯ ЗА ДЪРЖАВЕН ТЕХНИЧЕСКИ НАДЗОР“

ДО
„СКОРПИО – 46“ ЕООД
УЛ. „БРЕЗОВСКА“ № 42
ЕТ. 6, АП. 30
ГР. ПЛОВДИВ

Относно: Отказ за вписване в регистъра по чл. 36, ал. 1 от Закон за техническите изисквания към продуктите (ЗТИП).

Приложено, изпращам Ви Заповед № А-О-085 от 21.04.2017 г. на Главен директор на Главна дирекция „Инспекция за държавен технически надзор“ за отказ за вписване на „СКОРПИО – 46“ ЕООД в регистъра на Държавната агенция за метрологичен и технически надзор на лицата, извършващи дейности по поддържане, ремонтване и преустройство на съоръжения с повишена опасност.

Приложение: съгласно текста.



РЕПУБЛИКА БЪЛГАРИЯ
ДЪРЖАВНА АГЕНЦИЯ
ЗА МЕТРОЛОГИЧЕН И ТЕХНИЧЕСКИ НАДЗОР



ЗАПОВЕД

№ *A-0-085*

София, *21.04.* 2017 г.

Като разгледах преписка по заявление с вх. № 21-18-119/25.01.2017 г. в Държавната агенция за метрологичен и технически надзор (ДАМТН) от „СКОРПИО – 46“ ЕООД за вписване в регистъра по чл. 36, ал. 1 от Закона за техническите изисквания към продуктите (ЗТИП) установих следното:

Заявителят е изразил желание да бъде вписан в регистъра като лице, което да извършва поддържане и ремонт само и единствено на стоманени съдове с работно налягане до 1,6 МРа за съхранение и транспорт на течен хлор, без изпълнение на неразглобяеми съединения чрез заваряване.

Във връзка с подадено заявление с вх. № 21-18-119/25.01.2017 г. в ДАМТН от „СКОРПИО – 46“ ЕООД за вписване в регистъра по чл. 36, ал. 1 от ЗТИП, комисия от служители на Регионален отдел „Инспекция за държавен технически надзор“ – Южна централна България (РО ИДГН ЮЦБ) е извършила проверка на внесените със заявлението документи за установяване на съответствието на заявителя с изискванията на чл. 36, ал. 2 и 3 от ЗТИП. При проверката на представените документи са констатирани непълноти и несъответствия с нормативно установените изисквания, за които заявителя е уведомен с писмо с изх. № 21-18-119-1/07.02.2017 г. С писмо с вх. № 21-18-119-2/24.02.2017 г. от управителя на дружеството, в което се уточняват заявените дейности, са представени изискваните документи.

След проверка на преписката с рег. № Z-1439/09.03.2017 г. и уточняващо писмо от управителя на дружеството с вх. № 21-18-119-4/19.04.2017 г. е установено, че заявените от „СКОРПИО – 46“ ЕООД съдове, които ще се поддържат и ремонтират, не попадат в обхвата на чл. 2, т. 1 от Наредба за устройството, безопасната експлоатация и техническия надзор на съоръжения под налягане (НУБЕТНСН) и чл. 2, т. 1 от Наредба за съществените изисквания и оценяване на съответствието на съдовете под налягане (НСИОССН) и не са съоръжения с повишена опасност по смисъла на чл. 32 от ЗТИП.

Като се запознах с документите, съдържащи се в административната преписка в тяхната съвкупност, намирам за установено, че посочените в заявлението на „СКОРПИО – 46“ ЕООД съоръжения не попадат в обхвата на чл. 2, т. 1 от НУБЕТНСН, чл. 2, т. 1 от НСИОССН и не са съоръжения с повишена опасност по смисъла на чл. 32 от ЗТИП.

Поради горното и на основание чл. 36, ал. 6 от ЗТИП

ОТКАЗВАМ

на „СКОРПИО – 46“ ЕООД със седалище и адрес на управление: гр. Пловдив, ул. „Брезовска“, № 42, ет. 6, ап. 30 и ЕИК 115535305, вписване в регистъра по чл. 36, ал. 1 от ЗТИП като лице, което извършва поддържане и ремонтване само и единствено на стоманени съдове с работно налягане до 1,6 МРа за съхранение и транспорт на течен хлор, без изпълнение на неразглобяеми съединения чрез заваряване.

Заповедта подлежи на оспорване пред Административен съд София – град по реда на Административнопроцесуалния кодекс в 14 – дневен срок от съобщаването ѝ.

Ценова таблица на „СКОРПИО-46“ ЕООД

№	Наименование на дейността	варели 400 кг. цена лв./бр. без ДДС	бутилки 40 кг. цена лв./бр. без ДДС
I.	Дейности и манипулации		
1	Дегазиране	28	18
2	Демонтаж и монтаж на вентили предоставен от Възложителя	15	10
3	Демонтаж и монтаж на фланците (подложка)	15	неприложимо
4	Подмяна на гарнитура на фланците	14	неприложимо
5	Ремонт на сонда	20	неприложимо
6	Подмяна на сонда	25	неприложимо
7	Вътрешен оглед	8	5
8	Проверка и калибриране на резби – вътрешни и външни (на гнездата за вентили и транспортната капачка на бутилките)	10	8
9	Промиване	25	18
10	Пневматична проба след смяна на вентил	20	18
11	Измиване и изсушаване	28	19
12	Проверка за херметичност	10	8
13	Пребоядисване	50	22
14	Нанасяне на надписи с боя	8	7
15	Съдействие на органите за технически надзор	безплатно	безплатно
16	Водене на регистър	безплатно	безплатно
17	Цена за превоз на партида* ТОН (лв/км)	2	
18	Общо:	278	135
19	Общо за ценова таблица 1:		
Ценова таблица 2			
II.	Резервни части	Ед. цена в лв/бр. без ДДС	
1.	Спирателен вентил за варел/бутилка за хлор, който да е еднакъв с монтираните такива на съдовете на Възложителя (лв./бр.)	60	

Дата:01.11.2019

Приложение 1 Техническа спецификация

1. ПРЕДМЕТ НА ДОГОВОРА:

- 1.1. Възложителят възлага, а Изпълнителят приема и се задължава да изпълни срещу възнаграждение услугата „Поддръжка, ремонт и преустройство на транспортируеми съдове за втечен под налягане хлор», съгласно изискванията на чл.36 от Закона за технически изисквания към продуктите (ЗТИП), както следва:
- 1.2. Изпълнителят се задължава да спазва всички изисквания на нормативната наредба, касаещи поддръжка, ремонт и преустройство на транспортируеми съдове за втечен под налягане хлор.

2. ТЕХНИЧЕСКА СПЕЦИФИКАЦИЯ ЗА ПРЕДОСТАВЯНАТА УСЛУГА И ИЗИСКВАНИЯ

- 2.1. Възложителят разполага със собствени оборотни 260 бр. стоманени бутилки за течен хлор с вместимост 40кг., 75 бр. стоманени варела за течен хлор с вместимост 400кг. Габаритните размери на бутилките са: височина 145см., диаметър 23см., с два гумени транспортни пръстена, а на варелите са: дължина 150см. и диаметър 75см., с метални обръчи. Бутилките и варелите са окомплектовани със спирателни вентили за хлор с присъединителна резба 1", окомплектовани с предпазна и транспортна капачка (капак).

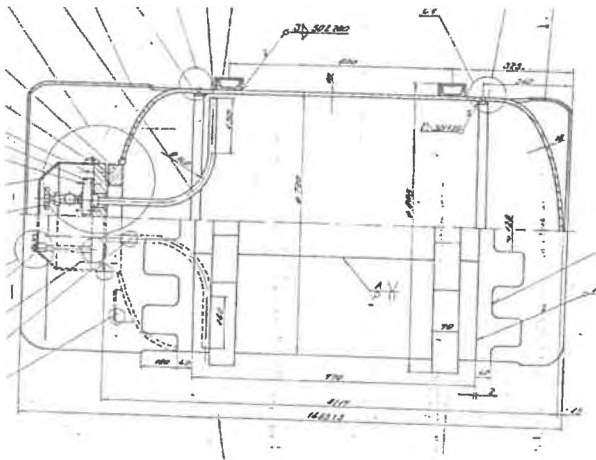

Варел за течен хлор, вместимост 400кг

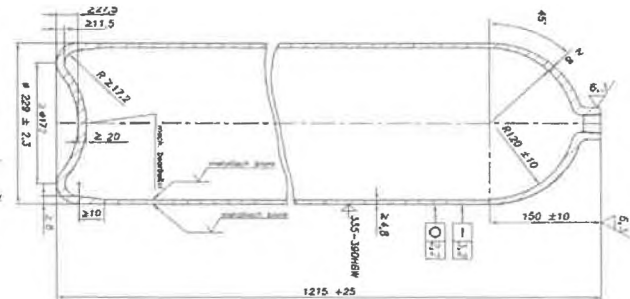

Бутилка за течен хлор, вместимост 40кг

- 2.2. Варелите са пуснати в първоначална експлоатация през 1999 год., а бутилките са пускани периодично на партии от 2002 год. до 2004 год и 10 бр. през 2013 год. През април 2018 г. са пуснати в оборот и 60 броя нови бутилки произведени в Германия.
- 2.3. Работното налягане на флуида при 20оС е 6 bar.
- 2.4. Всички подменени дефектирали вентили се описват с протокол и се връщат на Възложителя.
- 2.5. Новите вентили за монтаж се предоставят от Възложителя на Изпълнителя с приемо-предавателен протокол. В случай, че Възложителя не е предоставил такива, след писмено запитване от страна на Изпълнителя и получено писмено потвърждение от Възложителя, Изпълнителя монтира негови такива, като последните трябва да са същите като тези на Възложителя, а именно показани на приложения чертеж:

Schriftgröße 2 mm - 25 mm
Font size 2 mm - 25 mm

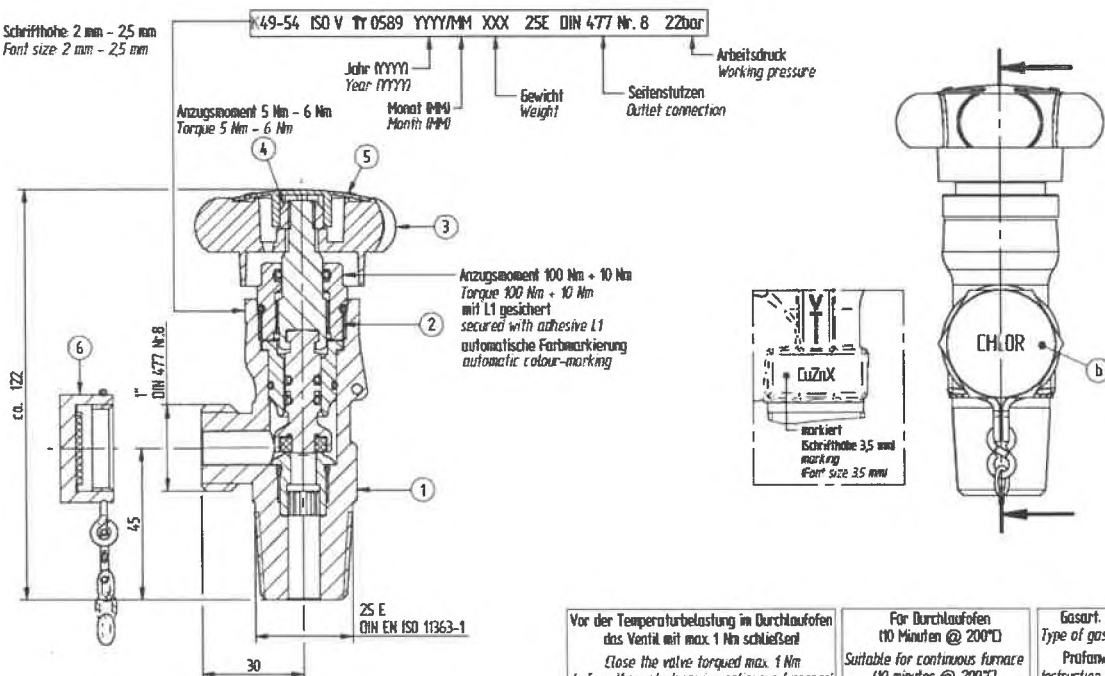

Vor der Temperaturbelastung im Durchlaufofen das Ventil mit max. 1 Nm schließen Close the valve torqued max. 1 Nm before thermal stress in continuous furnace!		Für Durchlaufofen (10 Minuten @ 200°C) Suitable for continuous furnace (10 minutes @ 200°C)		Gasart: Chlor Type of gas: Chlorine Prüfanweisung P49 Instruction for testing P49																			
<table border="1"> <tr> <td>Original</td> <td>55</td> </tr> <tr> <td>DIN 477</td> <td>10</td> </tr> <tr> <td>Factor</td> <td>10</td> </tr> </table>		Original	55	DIN 477	10	Factor	10	<table border="1"> <tr> <td>Original</td> <td>55</td> </tr> <tr> <td>DIN 477</td> <td>10</td> </tr> <tr> <td>Factor</td> <td>10</td> </tr> </table>		Original	55	DIN 477	10	Factor	10	<table border="1"> <tr> <td>Original</td> <td>55</td> </tr> <tr> <td>DIN 477</td> <td>10</td> </tr> <tr> <td>Factor</td> <td>10</td> </tr> </table>		Original	55	DIN 477	10	Factor	10
Original	55																						
DIN 477	10																						
Factor	10																						
Original	55																						
DIN 477	10																						
Factor	10																						
Original	55																						
DIN 477	10																						
Factor	10																						
<table border="1"> <tr> <td>Original</td> <td>55</td> </tr> <tr> <td>DIN 477</td> <td>10</td> </tr> <tr> <td>Factor</td> <td>10</td> </tr> </table>		Original	55	DIN 477	10	Factor	10	<table border="1"> <tr> <td>Original</td> <td>55</td> </tr> <tr> <td>DIN 477</td> <td>10</td> </tr> <tr> <td>Factor</td> <td>10</td> </tr> </table>		Original	55	DIN 477	10	Factor	10	<table border="1"> <tr> <td>Original</td> <td>55</td> </tr> <tr> <td>DIN 477</td> <td>10</td> </tr> <tr> <td>Factor</td> <td>10</td> </tr> </table>		Original	55	DIN 477	10	Factor	10
Original	55																						
DIN 477	10																						
Factor	10																						
Original	55																						
DIN 477	10																						
Factor	10																						
Original	55																						
DIN 477	10																						
Factor	10																						

- 2.6. Възложителят възлага по предмета на договора чрез поръчка (с опис на номерата на съдовете), изпратена по факс (имейл), като срокът на изпълнение започва да тече от датата на поръчката.
- 2.7. Изпълнителят се задължава да извърши услугата в срок и съгласно всички нормативни изисквания.
- 2.8. Дейностите предмет на договора ще се изпълняват на собствена специализирана площадка на Изпълнителя.
- 2.9. Изпълнителят транспортира събрана от Възложителя партида съдове до работната си площадка със собствен или нает специализиран за опасни товари транспорт в т.ч. изпълнява и съпътстващите товаро-разтоварни работи. Цената за тази дейност я посочва в раздел Б, поз.17 от Ценовата таблица. Под партида съдове се разбира от 5 до 20 бутилки и от 2 до 8 варела. Транспортното средство трябва да може да превозва условно празни съдове в основни крайни конфигурации 5 бутилки и 8 варела или 20 бутилки и 2 варела, като всяка междинна конфигурация съдове няма надвишава 3500 кг.
- 2.10. Изпълнителят се задължава да поддържа валидни всички необходими разрешителни за осъществяване на услугата, предмет на договора за срока на действието му.
- 2.11. Бракуване и унищожаване на негодно за експлоатация на транспортируемото оборудване:
 - 2.11.1. Възложителят информира писмено нотифицираният орган при съмнение за пригодност (независимо от коя страна - Възложител/Изпълнител се появи то) на транспортируемите съдове за втечнен под налягане хлор с цел издаване на писмено становище;

2.11.2. След издаване на протокол за бракуване от Възложителя въз основа на писменото становище по т.2.11.1, Изпълнителят има ангажимент да подготви за скрап (дегазира и нареже) бракувания съд, като металните отпадъци остават собственост на Изпълнителя.

3. Срок на изпълнение на дейностите:

3.1.. за ремонт на дефектирал съд е до 10 работни дни, считано от датата на протокола за предаване на съда за ремонт

3.2. за подготовка на съдовете за технически надзор е до 15 работни дни, считано от датата на протокола за предаване на съда за подготовка за преглед от нотифициран орган за оценка на съответствието.

Приложение 3 Ценово предложение на Изпълнителя

1. **ОБЩИ ПОЛОЖЕНИЯ** – при изпълнение на дейностите предмет на Договора, в зависимост дали се касае за ремонт и преустройство и/или поддръжка и подготовка за периодичен преглед от нотифициран орган за оценка на съответствието на съдовете, Изпълнителят съгласува с Възложителя и извършва всички или част от дейностите, описани в ценовата таблица.
2. Плащането се извършва по банков път до 45 дни от датата на коректно попълнена фактура, издадена от Изпълнителя въз основа на приемо-предавателен протокол за съответната извършена дейност, подписан без възражения от двете страни.
3. Цените са постоянни за срока на договора.