

ДОГОВОР № 8644.....

„Доставка, гаранционна и извънгаранционна поддръжка на системи за видеонаблюдение на канали и водопровод“

За ВТОРА обособена позиция

Настоящият договор се сключи на 17.06.2020г., в гр. София на основание Решение СН-112/19.05.2020г. на Възложителя за избор на доставчик на обществена поръчка с № ТТ001884.

между:

„СОФИЙСКА ВОДА“ АД, регистрирано в Търговския регистър при Агенция по вписванията с ЕИК 130175000, представлявано от Васил Борисов Тренев, в качеството му на Изпълнителен директор, **наричано за краткост в този договор Възложителя**

и

„СИМАК 2018“ ЕООД, регистрирано в Търговския регистър при Агенция по вписванията, седалище и адрес на управление: гр. Пловдив 4003, р-н Северен, бул. Васил Левски №107, с ЕИК 205097642, представлявано от Петър Запрянов Манчев в качеството му на Управител, **наричано за краткост в този договор Доставчик.**

Възложителят възлага, а Доставчикът приема и се задължава да извършва доставките, предмет на обществената поръчка за: **„Доставка, гаранционна и извънгаранционна поддръжка на системи за видеонаблюдение на канали и водопровод“** с номер **ТТ001884**, съгласно одобрено от възложителя техническо - финансово предложение на доставчика, което е неразделна част от настоящия Договор.

Възложителят и Доставчикът се договариха за следното:

1. В този Договор думите и изразите имат същите значения, както са посочени съответно в Раздел Г: „Общи условия на договора“.
2. Следните документи трябва да се съставят, четат и тълкуват като част от настоящия Договор, и в случай на несъответствие при тълкуване имат предимство в посочения по – долу ред:
 - 2.1. Раздел А: Техническо задание – предмет на договора;
 - 2.2. Раздел Б: Цени и данни;
 - 2.3. Раздел В: Специфични условия на договора;
 - 2.4. Раздел Г: Общи условия на договора за доставка;
3. Доставчикът приема и се задължава да извършва доставките, предмет на настоящия Договор, в съответствие с изискванията на Договора.
4. В съответствие с качеството на извършваните доставки, Възложителят се задължава да заплаща на Доставчика съгласно единичните цени по Договора, вписани в ценовите таблици към настоящия Договор, по времето и начина, посочени в Раздел Б: Цени и данни и в Раздел Г: Общи условия на договора.
5. Договорът за съответната обособена позиция, влиза в сила считано от датата на подписването му, сключва се за срок от 24 месеца и включва:
 - 5.1. Срокът за доставка на стоките предмет на договора е не по-дълъг от 60 календарни дни и започва да тече считано от датата на изпращане на поръчка от страна на Възложителя.
 - 5.2. Срокът за гаранционна поддръжка на стоките предмет на договора, е 24 месеца и започва да тече от датата на подписания без възражения от страна на Възложителя приемо – предавателен протокол при доставката.

6. За посочения в т.5 срок, възложителят има право да възлага доставки и услуги за извънгаранционно обслужване на обща стойност, ненадвишаваща максималната стойност на договора за съответната обособена позиция, а именно:

6.1. Първа обособена позиция: Максималната стойност на договора е в размер на лева без ДДС (попъхва се на етап подписване на договора) и включва: доставната цена в размер на лева, без ДДС, плюс 20 000.00 лева, без ДДС, които са предвидени за извънгаранционно обслужване.

6.2. Втора обособена позиция: Максималната стойност на договора е в размер на 42 100.00 лева без ДДС и включва: доставната цена в размер на 32 100.00 лева без ДДС, плюс 10 000.00 лева без ДДС, които са предвидени за извънгаранционно обслужване.

6.3. Трета обособена позиция: Максималната стойност на договора е в размер на лева без ДДС (попъхва се на етап подписване на договора) и включва: доставната цена в размер на лева, без ДДС, плюс 5 000.00 лева, без ДДС, които са предвидени за извънгаранционно обслужване.

7. Възложителят ще поръчва услуги и доставки, предмет на договора съобразно своите нужди. На Доставчика не са гарантирани количества за възлагане.

8. Доставчикът е представил/внесъл гаранция за изпълнение на настоящия Договор в размер на 2 105.00 лева, която се равнява на 5% (пет процента) от стойността на договора за съответната обособена позиция. Гаранцията за изпълнение на договора е с валидност, считано от датата на подписването му до изтичане на срока на действието му.

9. Задълженията на доставчика по отношение на гаранционния срок на стоките, предмет на договора, запазват действието си до изтичане на уговорения гаранционен срок.

10. В случай че доставчикът в офертата си се е позовал на капацитета на трето лице, за изпълнението на поръчката доставчикът и третото лице, чийто капацитет е използван за доказване на съответствие с критериите, свързани с икономическото и финансовото състояние, **носят солидарна отговорност.**

11. В случай че Доставчикът е обявил в офертата си ползването на подизпълнител/и, то той е длъжен да сключи договор/и за подизпълнение.

12. Контролиращ служител по договора от страна на Възложителя:

Заличена информация на основание ЗЗЛД и Регламент ЕС2016/679

13. Контролиращ служител по договора от страна на Доставчика:

Заличена информация на основание ЗЗЛД и Регламент ЕС2016/679

Настоящият Договор се сключи в два еднообразни екземпляра, по един за всяка от страните, въз основа и в съответствие с българското право.

Заличена информация на основание ЗЗЛД и Регламент ЕС2016/679

...../
Петър Запрянов Мачев
Управител
„Симак 2018“ ЕООД
Доставчик

/... /
Васил Бариев Тренев
Изпълнителен директор
„Софийска вода“ АД
Възложител

РАЗДЕЛ А: ТЕХНИЧЕСКО ЗАДАНИЕ – ПРЕДМЕТ НА ДОГОВОРА

1. ПРЕДМЕТ НА ДОГОВОРА

1.1. Предметът на договора е разделен на следните обособени позиции:

1.1.1. Първа обособена позиция: „Доставка, гаранционна и извънгаранционна поддръжка на 2 броя преносима система за видеозаснемане на водопроводи, канали и тръби с диаметър от Ø80 до Ø300 с ръчно водене на камерата“.

1.1.2. Втора обособена позиция: „Доставка, гаранционна и извънгаранционна поддръжка на 1 брой телескопична камера за бърза инспекция на канали с диаметър на обследвания канал – от 200 до 1500 мм“.

1.1.3. Трета обособена позиция: „Доставка, гаранционна и извънгаранционна поддръжка на 1 брой роботизирана количка“.

1.2. Конкретните стоки, предмет на Договора са посочени в Ценови таблици за всяка обособена позиция в Раздел Б: Цени и Данни.

2. ТЕХНИЧЕСКА СПЕЦИФИКАЦИЯ И ИЗИСКВАНИЯ КЪМ СТОКИТЕ

2.1. ЗА ПЪРВА ОБОСОБЕНА ПОЗИЦИЯ – „Доставка, гаранционна и извънгаранционна поддръжка на 2 броя преносима система за видеозаснемане на водопроводи, канали и тръби с диаметър от Ø80 до Ø300 с ръчно водене на камерата“:

2.1.1. Технически изисквания

2.1.1.1. Камера

- Две глави – аксиална (Axial) глава и глава с възможност за регулиране по вертикала, ротацията (Pan & Tilt) и най-малко 3х увеличение;
- Двете глави да са взаимозаменяеми и съвместими с накрайника на водещия кабел;
- Работен диапазон – от Ø80мм до най-малко Ø300 мм;
- Pan & Tilt главата да е оборудвана с водач за преодоляване на завои до 90°.

Следните характеристики се отнасят и за двете глави:

- Изработени от износоустойчив и корозоустойчив материал, съобразен с условията за работа в канализация
- Цветна картина
- Студено светодиодно осветление (LED) с регулиране на осветеността, осигуряващо качествено заснемане в целия работен диапазон
- Хоризонтална резолюция-не по-малко от 420 TV реда
- Функция за самопозициониране на изображението
- Водонепроницаема и покриваща стандарт IP 68 и насрещно налягане до 2 бара
- Широкоъгълен обектив

2.1.1.2. Кабел и Кабелен Барабан

- Дължина на кабела-минимална 50 м;
- Дебелина на кабела – минимална 9мм;
- Армировка и покритие, позволяващо експлоатация в агресивна среда и при механични натоварвания;
- Осигурени срещу разкачване, проникване на влага и мръсотия и механични натоварвания връзки на кабела с главата и контролния модул;
- Кабелът се навива върху кабелен барабан, монтиран на количка, снабдена с колела за лесно транспортиране;
- Кабелният барабан е снабден с механична блокировка против развиване на кабела;
- Здрава и лека метална конструкция на количката с предвидено място за закачване на контролния модул и с подходящо антикорозионно покритие за работа в агресивна среда;
- Интегриран механичен брояч на метрите с нулиране.

2.1.1.3. Команден модул

➤ Компактен преносим модул с възможност за монтиране и демонтиране върху кабелната количка;

➤ Модулът да е с TFT/LCD дисплей или еквивалент с възможност за включване на клавиатура и възможност за ръчно управление на камерата от него с минимален диагонал на екрана 8" и възможност за работа при ярка слънчева светлина;

➤ Възможност за текстова обработка върху записа в реално време (въвеждане на адрес, заснет участък и т.н.);

➤ Визуализация на метража върху екрана и записа;

➤ Вграден видеорекодер, записващ видео във формати MPEG 2, MPEG 4(.avi), PALили еквивалент с възможност за правене на снимки;

➤ Запис върху flash-памет или SD-card с капацитет не по-малък от 16 GB;

➤ Софтуер на български език;

➤ Корпус със степен на защита мин. IP54;

➤ USB вход за комуникация с други устройства и трансфер на данни;

➤ Комуникационен вход за камерата.

2.1.1.4. Захранване

➤ Пакет акумулаторни батерии с директно захранване от мрежата (220V), позволяващо автономна работа минимум 6 часа.

2.1.1.5. Аксесоари

➤ Предпазители за главите на камерата;

➤ Устройства за центриране и улесняване на придвижването на главата на камерата в канала, съобразени с всички диаметри на канала (колички).

2.2. ЗА ВТОРА ОБОСОБЕНА ПОЗИЦИЯ – „Доставка, гаранционна и извънгаранционна поддръжка на 1 брой телескопична камера за бърза инспекция на канали с диаметър на обследвания канал – от 200 до 1500 мм“:

2.2.1. Технически изисквания

2.2.1.1. Заснемаща глава с вградено осветление:

➤ Оптическо приближение – минимум 30x, дигитално приближение-минимум 11x;

➤ Цветна камера;

➤ Максимално разстояние на заснемане – от 20 до 50 m при съответните диаметри – от 200 до 1500 mm;

➤ Осветление – студено светодиодно, не по-малко от 1600 лумена, осигуряващо ясен образ и при максималния посочен диаметър;

➤ Корпус на главата-изработен от корозоустойчив материал със степен на защита IP68;

➤ Захранване-автономно (акумулаторни батерии) за директно зареждане от мрежата и осигуряващи продължителност на работата не по-малка от 6 часа;

➤ Безкабелен трансфер на данните от заснемащата глава към визуализиращото и записващото устройство.

2.2.1.2. Контролен модул с вградено записващо и визуализиращо устройство:

➤ Възможност за визуализация на заснемането в реално време върху устройство с LCD/TFT дисплей или еквивалент;

➤ Възможност за ръчна и автоматична настройка на фокуса;

➤ Записване на видео и снимки в собствена памет (не по малко от 10 Gb);

➤ Възможност за регулиране на позицията на главата на камерата във вертикална посока от контролния модул;

- Вход за трансфер на данни- USB;
- Диагонал на екрана – не по-малко от 7”;
- Екранът на устройството трябва да позволява безпроблемна работа с устройството и при директна слънчева светлина;
- Батерията на устройството трябва да осигурява минимум 6 часа работа.

2.2.1.3. Телескопичен прът

- Дължина на пръта в разгънато състояние – не по-малко от 9 метра;
- Максимална дължина на пръта в сгънато състояние-да не надвишава 2.2 метра;
- Прътът трябва да е изработен от лек, корозоустойчив и износоустойчив материал.

2.3. ЗА ТРЕТА ОБСОБЕНА ПОЗИЦИЯ – „Доставка, гаранционна и извънгаранционна поддръжка на 1 брой роботизирана количка“:

2.3.1. Технически изисквания

- Диаметри за обследване мин DN 100;
- Тегло мин. 9 кг.;
- Функция за управление;
- Непрекъснатост при регулирането на скоростта;
- Огъване на съгъваемия конектор в хоризонтална и вертикална посока;
- Клас на защита IP 68;
- Мониторинг на налягането;
- Измерване на наклон, температура;
- Кабел към роботизирана количка – мин. 200м;
- Съвместимост с камера, към лот 1.

3. ИЗИСКВАНИЯ КЪМ ДОСТАВКАТА

3.1. Място на доставка: „Софийска вода“ АД, гр. София, р-н Младост, ж.к.Младост 4, ул. Бизнес парк №1, сграда 2А и гр.София, терен Баталова воденица, ул. „Инж. Иван Иванов“ № 67.

3.2. Доставчикът осигурява за своя сметка транспорт във връзка с доставките, сервизното обслужване, ремонта и замяната на стоките, предмет на договора.

3.3. Стоките, предмет на Договора, трябва да отговарят на посочените по-горе технически изисквания и да са нови, неизползвани, последно поколение, произведени не по-рано от 2018 г. и с гарантиран произход.

3.4. Доставчикът доставя стоките, предмет на договора в рамките на 60 календарни дни. Срокът на доставка тече считано от датата на изпращане на поръчка от страна на Възложителя.

3.5. При доставка на Стоките, предмет на Договора, Доставчикът трябва да предостави пълната необходима съпътстваща техническа документация и инструкции за работа със Стоките на български език или в превод на български език.

3.6. Доставката на Стоките, предмет на Договора трябва да включва необходимите инструменти за сглобяване на Стоките за теренна работа.

3.7. Доставката на Стоките, предмет на Договора трябва да включва зарядни устройства за акумулаторите на всеки апарат поотделно, както и всички необходими кабели за връзка между елементите, осигуряващи нормалната им работа.

3.8. Доставените Стоки трябва да са годни за работа в среда с висока влажност.

3.9. Доставените Стоки трябва да са с възможност за дооборудване на комплектите с допълнителни аксесоари.

4. ГАРАНЦИОННО И ИЗВЪНГАРАНЦИОННО ОБСЛУЖВАНЕ

4.1. Гаранционният срок на Стоките, предмет на Договора е минимум 24 месеца, освен ако Доставчикът не е посочил по-дълъг гаранционен срок в Таблица Срокове от Раздел А.

4.2. Гаранционният срок на Стоките, предмет на договора, започва да тече от датата на приемо-предавателния протокол за доставените Стоки, подписан без възражения от страна на Възложителя.

4.3. В рамките на гаранционния срок, Доставчикът се задължава да осъществява пълна сервизна поддръжка на доставените Стоки.

4.4. В рамките на гаранционния срок на Стоките, предмет на договора, Доставчикът се задължава да извършва гаранционни ремонти и да подменя за своя сметка всички дефектни части от Стоките в срок не по-дълъг от 14 работни дни, считано от момента на писменото уведомяване от страна на Контролиращия служител или Представителя на Контролиращия служител. При задържане на Стока за гаранционен ремонт за период по-дълъг от 5 (пет) работни дни, Доставчикът се задължава да предостави съответна заместваща еквивалентна стока за ползване от Възложителя за периода на ремонта.

4.5. Гаранцията на Стоките, предмет на договора, е в сила при правилна експлоатация от страна на Възложителя.

4.6. При извършване на гаранционни и извънгаранционни ремонти Доставчикът използва само оригинални части на производителя на съответните Стоки.

4.7. В случай на повреда, възникнала в резултат на лошо качество на извършен ремонт или на вложените части, разходите за ремонта са за сметка на Доставчика.

4.8. Транспортът на Стоките до оторизирания сервиз на Доставчика е за сметка на Доставчика.

4.9. В случай на извънгаранционна повреда на стоките, предмет на договора, Доставчикът се задължава, след писмено уведомяване от страна на Контролиращия служител за възникнал проблем в съответната Стока, да диагностицира за своя сметка проблема и да му представи писмена оферта за ремонт и отстраняване на повредата, съдържаща броя сервизни часове и необходимите резервни части.

4.9.1. В случай че офертата бъде одобрена от Контролиращия служител, последният възлага писмено на Доставчика да извърши съответния извънгаранционен ремонт на Стоката, съобразно условията на Договора.

4.10. Срокът за извършване на всеки извънгаранционен ремонт на Стока, предмет на Договора, ще бъде съгласуван между Доставчика и Контролиращия служител, като не бива да надвишава 5 (пет) работни дни, и започва да тече от момента на писменото уведомяване от страна на Контролиращия служител.

4.11. При задържане на Стока за извънгаранционен ремонт за период по-дълъг от 5 (пет) работни дни, Доставчикът се задължава да предостави съответна заместваща еквивалентна стока за ползване от Възложителя за периода на ремонта.

4.12. Изпълнителят трябва да разполага със сервизна база, осигуряваща гаранционно и извънгаранционно обслужване.

5. ОБУЧЕНИЕ НА ПЕРСОНАЛА

5.1. В едноседмичен срок след първата доставка на Стоките предмет на Договора, Доставчикът следва да проведе обучение на 6 (шест) служители на Възложителя за работа със Стоките.

5.2. Възложителят не дължи допълнително заплащане на Доставчика при извършване на обучението.

6. ПОДИЗПЪАНИТЕЛ

6.1. Доставчикът сключва договор за подизпълнение с подизпълнителите, посочени в офертата при участие в процедурата.

6.2. В срок до 3 дни от сключването на договор за подизпълнение или на допълнително споразумение за замяна на посочен в офертата подизпълнител доставчикът изпраща копие на договора или на допълнителното споразумение на възложителя заедно с доказателства, че са изпълнени условията по чл.6б, ал.2 и 11 от ЗОП.

6.3. Подизпълнителите нямат право да превъзлагат една или повече от дейностите, които са включени в предмета на договора за подизпълнение.

6.4. Не е нарушение на забраната по предходната точка доставката на стоки, материали или оборудване, необходими за изпълнението на обществената поръчка, когато такава доставка не включва монтаж, както и сключването на договори за услуги, които не са част от договора за обществената поръчка, съответно от договора за подизпълнение.

6.5. При изпълнението на договора доставчикът и неговите подизпълнители са длъжни да спазват всички приложими правила и изисквания, свързани с опазване на околната среда, социалното и трудовото право, приложими колективни споразумения и/или разпоредби на международното екологично, социално и трудово право съгласно приложение №10 от ЗОП.

6.6. Когато частта от поръчката, която се изпълнява от подизпълнител, може да бъде предадена като отделен обект на доставчика или на възложителя, възложителят заплаща възнаграждение за тази част на подизпълнителя. Възложителят има право да откаже плащане, когато искането за плащане е оспорено, до момента на отстраняване на причината за отказа.

6.7. Разплащанията по предходната точка се осъществяват въз основа на искане, отправено от подизпълнителя до възложителя чрез доставчика, който е длъжен да го предостави на възложителя в 15-дневен срок от получаването му.

6.8. Към искането по предходната точка доставчикът предоставя становище, от което да е видно дали оспорва плащанията или част от тях като недължими.

6.9. Независимо от възможността за използване на подизпълнители отговорността за изпълнение на договора за обществена поръчка е на доставчика.

6.10. Замяна или включване на подизпълнител по време на изпълнението на договора се допуска по изключение, когато възникне необходимост, ако са изпълнени едновременно следните условия:

6.10.1. за новия подизпълнител не са налице основанията за отстраняване в процедурата;

6.10.2. новият подизпълнител отговаря на критериите за подбор, на които е отговарял предишният подизпълнител, включително по отношение на дела и вида на дейностите, които ще изпълнява, коригирани съобразно изпълнените до момента дейности.

6.11. При замяна или включване на подизпълнител доставчикът представя на възложителя всички документи, които доказват изпълнението на условията по предходната точка.

ПРЕДЛОЖЕНИЕ ЗА ИЗПЪЛНЕНИЕ НА ПОРЪЧКАТА

Долуподписаният/ата/ Петър Запрянов Манчев

/собствено бащино фамилно име /

в качеството си на Управител

/посочва се качеството на лицето/

в СИМАК 2018 ЕООД

/наименование на участника/

Относно: Процедура за възлагане на обществена поръчка ТТ001884 с предмет „Доставка, гаранционна и извънгаранционна поддръжка на системи за видеонаблюдение на канали и водопровод“ в частта за обособена позиция 1 и 2

УВАЖАЕМИ ДАМИ И ГОСПОДА,

След запознаване с всички документи и образци от документацията за участие в процедурата за възлагане на обществена поръчка, потвърждаваме, че в случай, че бъдем избрани за изпълнител, за обособената позиция, за която участваме, ще изпълним поръчката, съобразно заложените в проекта на договор и неговите раздели - срокове, технически спецификации и изисквания на възложителя.

Известна ми е отговорността по чл.313 от Наказателния кодекс за посочване на неверни данни.

Замличена информация на основание ЗЗЛД и Регламент ЕС2016/679

Дата: 03.01.2020

Подпис и печат:

Документът се подписва от законния представител на участника или от надлежно упълномощено лице

ТАБЛИЦА СРОКОВЕ
Втора обособена позиция

„Доставка, гаранционна и извънгаранционна поддръжка на 1 брой телескопична камера за бърза инспекция на канали с диаметър на обследвания канал – от 200 до 1500 мм“

№	Описание	Предложение на участника
1.	СРОК ЗА ГАРАНЦИОННО ОБСЛУЖВАНЕ НА СТОКИТЕ, ПРЕДМЕТ НА ДОГОВОРА (НЕ ПОКРАТЪК ОТ 24 МЕСЕЦА)	24 месеца

Замечена информация на основание ЗЗЛД и Регламент ЕС2016/679

Подпис на участника:

iPEK International GmbH/ See, Gewerbepark 22 /D-87477 Sulzberg

Симак 2018 ЕООД
Петър Манчев
Васил Левски 107
4003 Пловдив
България

Ваш реф.:
Гошо Точев 11.12.2019

Наш реф.:
Фикрет Озтюрк 16.12.2019

Дата:
16.12.2019

Реферанция: Изявление

Това писмо е в уверение на това, че фирма Симак 2018 ЕООД Васил Левски 107, 4003 Пловдив България, е официален и сертифициран представител на iPEK International GmbH/ Германия, на територията на България.

Фирма Симак 2018 ЕООД е оторизиран дистрибутор на iPEK в България.

Симак 2018 ЕООД осигурява обслужване и поддръжка на системите iPEK в споненатата област. Симак 2018 ЕООД има обучени сервизни инженери за поддръжка на продуктите на iPEK по необходимия начин.

Симак 2018 ЕООД е в списъка на партъорите, които мога да получават всички актуализации и изисквания от които се нуждаят продуктите на iPEK за последните технологични версии.

iPEK ще осигури на Симак 2018 ЕООД всяка информация, чертежи и поддръжка, която е необходима, за да може да продава и поддържа продуктите на iPEK.

Това писмо е валидно до 16.12.2020

iPEK International GmbH

Виктор Ферре
директор продажби – дистрибуция

iPEK International GmbH
See, Gewerbepark 22
D-87477 Sulzberg, GERMANY

www.ipek.at
ISG_info@idexcorp.com
+49 837692180-0
+49 837692180-21 fax
Geschäftsführer&:
Shane Leonard, Gilles Pelzer, Bret
Prybylski
Ust.-ID-Nr.: DE128 793 548
Steuer-Nr.: 127/129/30509
Finanzamt Kempten/ Immenstadt
HR Kempten HRB 3543
J.P. Morgan AG Frankfurt
BLZ 501 108 00
Kto-Nr.: 6161 5084 59
IBAN: DE26501108006161508459
SWIFT (BIC): DHASDEFX



iPEK International GmbH / See, Gewerbepark 22 / D-87477 Sulzberg

SIMAK 2018 EOOD
Petar Manchev
Vasil Levski 107
4003 Plovdiv
Bulgaria

Your ref:
Gosho Tochev 11.12.2019

Our ref:
Fikret Özlürk 16.12.2019

Date:
16.12.2019

Reference: Statement

This letter is to confirm that the company SIMAK 2018 EOOD Vasil Levski 107, 4003 Plovdiv Bulgaria, is an official and certified representative for iPEK International GmbH / Germany, in the Territory of Bulgaria.

SIMAK 2018 EOOD Company is an authorized iPEK distributor in Bulgaria.

SIMAK 2018 EOOD provide service and maintenance for iPEK systems in mentioned area SIMAK 2018 EOOD have trained Service engineers, to maintain iPEK products in a required manner.

SIMAK 2018 EOOD is a listed partner, who is receiving all updates and requirements which needed to keep iPEK products on the latest state of technology.

iPEK will provide SIMAK 2018 EOOD all necessary information, drawings and support that is required to be able to sell and maintain iPEK products.

This letter is valid till 16.12.2020

iPEK International GmbH

iPEK International GmbH
See, Gewerbepark 22
D-87477 Sulzberg, GERMANY

www.ipek.at
ISG_info@idexcorp.com

+49 8376 92180-0
+49 8376 92180-21 fax

Geschäftsführer:
Shane Leonard, Gilles Pelzer, Bret
Prybylski

Ust.-ID-Nr.: DE 128 793 548
Steuer-Nr.: 127/129/30509
Finanzamt Kempten / Immenstadt
HR Kempten HRB 3543

J.P. Morgan AG Frankfurt
BLZ 501 108 00
Kto-Nr.: 6161 5084 59

IBAN: DE26501108006161508459
SWIFT (BIC): CHASDEFX

Victor Ferre
Director of Sales – Distribution

Заличена информация на основание ЗЗЛД и Регламент ЕС2016/679

Заличена информация на основание ЗЗЛД и Регламент ЕС2016/679
Вярно с оригинал



quickview[®]



IPEK

IBEX

Пълната оценка на канализацията е от съществено значение за приоритизиране на дейностите за видеонаблюдение и поддръжка, планиране на почистването и рехабилитацията и спаването на регулаторните задължения.

Quick View HD прави по-лесно, по-бързо и по-достъпно за оценка на състоянието на канализацията, предлагайки продуктивност като:

HD видео

Безжични операции

Тъчскрийн управление

Моторизиран наклон

Hands-free стабилност

Отдалечено центриране

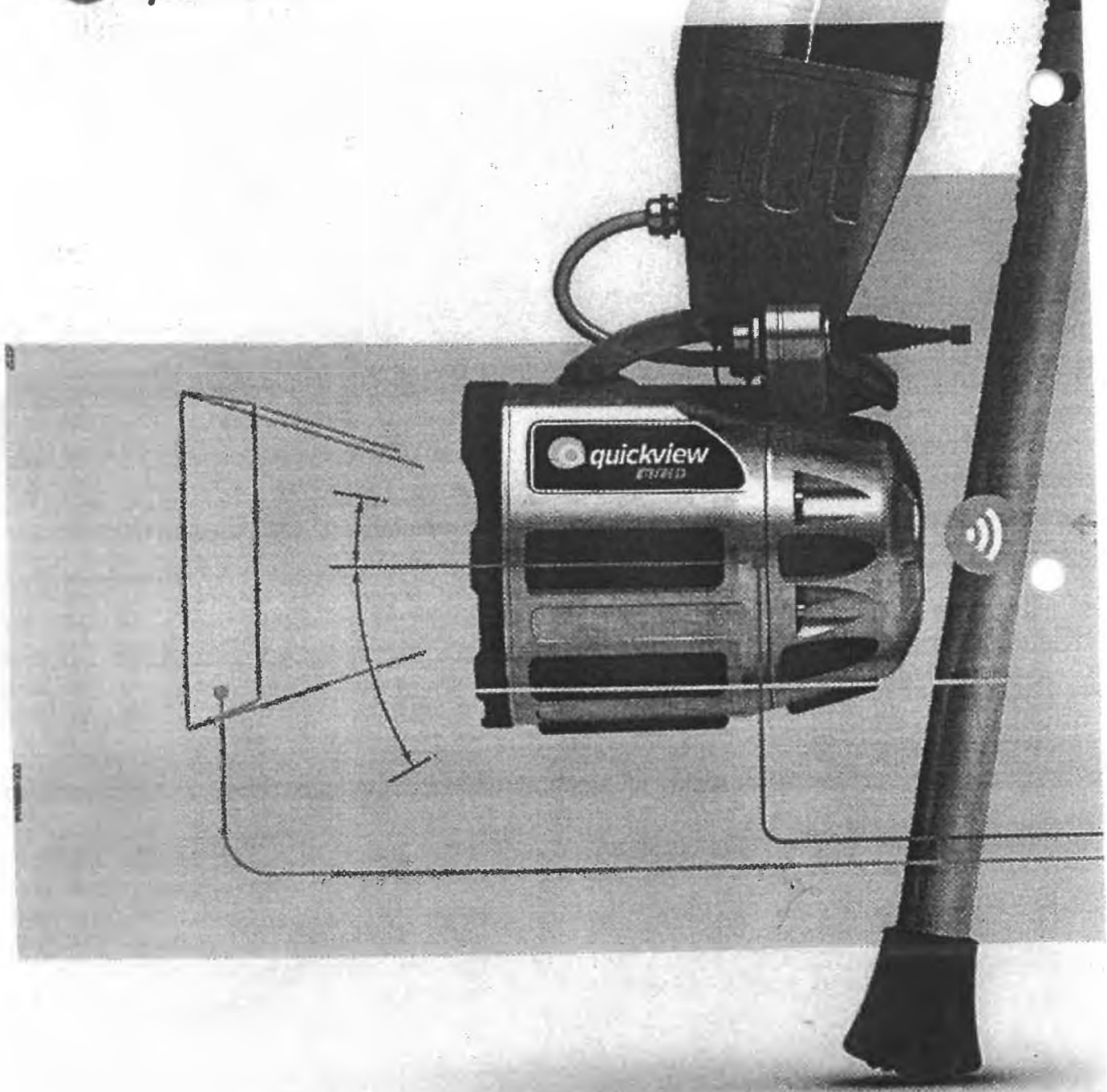

Quad Haloptic. Нашата патентована технология Haloptic ви дава по-голямо осветление навътре в тръбата с оптимално подравняване на всяко разстояние. Новата Quad Haloptic конфигурация използва четири офсетни двойки рефлектор / лампа, за да обгради напълно камерата с мощна светлина.

Smart Center. За да регулирате височината на камерата в шахтата, натиснете срещу газовата пружина на желаната височина; след това хватката ви задържа позицията ви.

Wi-Fi. Безжичното управление и видео премахват кабелите и позволяват споделяне на видео в реално време на няколко устройства.

Връзка. Свържете се с всяко AirHD Quickview в диапазона, или в контрол или режим "Само за преглед". Изтеглете актуализации на приложения, за да получите достъп до нови функции.

Status Bar. Наблюдавайте осветяването, увеличението и наклона на монитора, както и Wi-Fi сигнала и батерията (както за таблета, така и за камерата).

Capture. Запишете видео и заснемете неподвижни изображения в медийната библиотека.

HD Увеличение

Наклон

Осветление

Текстовото наслагване. Конфигурирайте екранното показване на текст, включително променливи като мащабиране, наклон и GPS координати. Променете цвета и позицията на текста.

Медийна библиотека. Прегледайте инязурите на медиите, след което прегледайте, опишете и споделете кадрите.

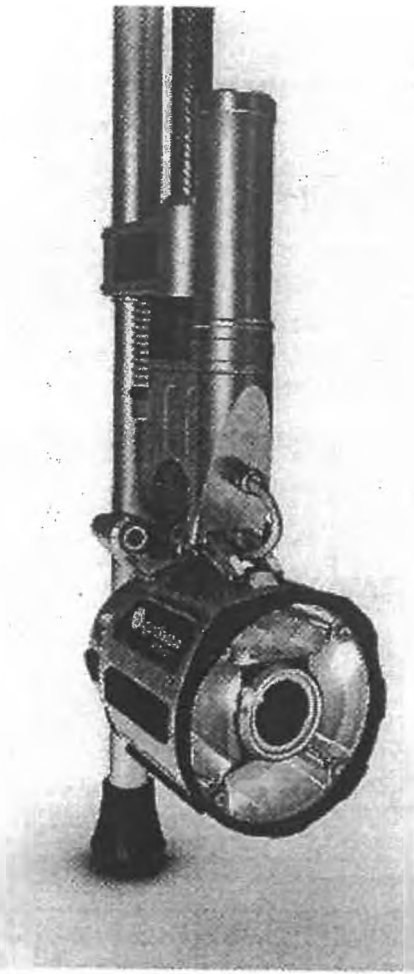

ENVIROSIGHT

quickview

Спецификации

видео система	камера 72.8-type CMOS увеличение 360x (30x оптически, 12x дигитално) резолюция 1280 x 720 pixels (2.38 megapixels) фокусни увеличение фокус (авто/ръчен) капак (авто/ръчен) режим на чувствителност - полезрение (хор.) 63.7 deg (wide) - 2.3 deg (tele) чувствителност 1.4 lux осветление
осветление	система Quad Halaptic (four LED/reflector pairs) тип на осветлението коаксиално, насочено тип на рефлектора proprietar
глава на камерата	дълбочина 10" (3 m) конструкция алуминий, гума, акрил сензори температура, налягане, акцион
безжична система	Wi-Fi стандарт IEEE 802.11b/g/n честота 2.400 - 2.483 GHz опериращи канали 1 - 11
подкрепа на центрирането	обхват на разширение 18.9" (480mm) съвместимост с диаметра на тръбата 6 - 48" (DN 150 - 1200) механизъм газова пружина с възвратно-поставително захващане
батерия/зарядно	брой батерии 2 капацитет на батериите 3.4 kwh. зарядно mains power
прът/ бипод	дължина (по време на транспорт/работа) 4'16" (номинално) стабилизация разглобяема hands-free поддръжка
app	поддръжани OS Android, iOS, Windows

Системни компоненти

- камерна глава
- прът
- елемент на центриране
- бипод
- батерия (2)
- зарядно
- кутия
- app (таблетът не е включен)

iPEK International GmbH · See, Gewerbepark 22 · 87477 Sulzberg · GERMANY
 +49 8376 921 800 +49 8376 921 8021 info@idexcorp.com www.ipek.at

cable-free video and control

QUICKVIEW airPACK

CUT THE CORD

Get rid of your QuickView's cable. This wireless device attaches easily to allow Wi-Fi control, viewing and recording from a touchscreen tablet.

rechargeable lithium-ion battery

auxiliary port

pole mount

power/status

Wi-Fi antenna

camera mount

camera connector



- Perform cable-free (wireless) zoom assessment.
- Control/view/record from a touchscreen tablet app.
- Swappable, rechargeable lithium-ion batteries.
- Attaches in seconds to HID and LED Haloptic models.



EASY ATTACHMENT

The airPack simply plugs into your Quickview camera head, and is secured between the pole and the camera with two cam locks.

TOUCHSCREEN TABLET INTERFACE

Installed on your tablet device, the airPack app gives you full touchscreen control of camera zoom and focus, as well as illumination level for LED cameras. In addition, the app displays real time video, let's you capture video and images, and allows text writing.



Envirosight

IPEK

РАЗДЕЛ Б: ЦЕНИ И ДАННИ

ЦЕНОВИ ДОКУМЕНТ

1. ОБЩИ ПОЛОЖЕНИЯ

- 1.1. Цените на стоките предмет на договора, са посочени в Ценовите таблици за съответната обособена позиция от този раздел.
- 1.2. Цените са в български лева, без ДДС и с точност до втория знак след десетичната запетая.
- 1.3. Единичните цени включват всички разходи, платими от „Софийска вода“ АД, във връзка с изпълнението на настоящия договор.
- 1.4. На Доставчика не са гарантирани количества или продължителност на дейностите.
- 1.5. Цените са постоянни за срока на договора.

2. НАЧИН НА ПЛАЩАНЕ

- 2.1. След доставката на поръчаните стоки, съгласно изискванията на договора, Доставчикът и Възложителят подписват приемо - предавателен протокол.
- 2.2. Доставчикът издава коректно попълнена фактура в срок до 5 (пет) дни въз основа на подписания без възражения от страна на Възложителя приемо - предавателен протокол.
- 2.3. Плащането се извършва по банков път съгласно чл.6 Плащане, ДДС и гаранция за изпълнение от раздел Г: Общи условия на договора.

3. ЦЕНОВИ ТАБЛИЦИ

ЦЕНОВА ТАБЛИЦА

Втора обособена позиция

„Доставка, гаранционна и извънгаранционна поддръжка на 1 брой телескопична камера за бърза инспекция на канали с диаметър на обследвания канал – от 200 до 1500 мм“

№	Наименование на стоката	Мярка	Цена в лева, без ДДС
1.	Телескопична камера за бърза инспекция на канали с диаметър на обследвания канал – от 200 до 1500 мм.	брой	32 100,00

Заложена информация на основание ЗЗЛД и Регламент ЕС2016/679

Подпис и печат на участника:

РАЗДЕЛ В: СПЕЦИФИЧНИ УСЛОВИЯ НА ДОГОВОРА

СПЕЦИФИЧНИ УСЛОВИЯ НА ДОГОВОРА

1. НЕУСТОЙКИ

1.1 В случай, че Доставчикът не достави Стоки, предмет на Договора в рамките на Максималния срок на доставка, той дължи на Възложителя неустойка в размер на 2% от стойността на съответните Стока(и) за всеки работен ден забавяне на доставката, но не повече от 20 % от нейната стойност.

1.2 Ако Доставчикът забави доставката на Стоки, предмет на Договора с повече от 10 работни дни, то ще се счита, че Доставчикът е в съществено неизпълнение на Договора, като в такъв случай Възложителят има право:

1.2.1 да прекрати едностранно Договора поради неизпълнение от страна на Доставчика, като задържи гаранцията за добро изпълнение и/или

1.2.2 да закупи недоставените Стоки от трета страна, като Доставчикът не получава заплащане за тази част от договора, а допълнителните разходи и/или щети, претърпяни от Възложителя в следствие на неизпълнението на Доставчика са за сметка на последния.

1.3 В случай, че Доставчикът достави стоки, които не съответстват на уговореното по този Договор, независимо дали в качествено или количествено отношение, и/или доставените Стоки са негодни да се ползват за целите посочени в Договора (включително ако са пукнати или счупени), Доставчикът дължи неустойка в размер на 20% от стойността на съответните Стоки.

1.4 В случаите по чл.1.3 от настоящия раздел, Възложителят, без да се ограничават други негови права, може по свое усмотрение да поиска от Доставчика да замени тези Стоки в указан от Възложителя срок или да ги закупи от друг Доставчик, като приспадне направените допълнителни разходи от гаранцията за изпълнение.

1.5 Доставчикът ще изплати неустойките, предвидени в Договора в срок до 5 (пет) работни дни от получаването на писмено уведомление от Възложителя за налагането на съответната неустойка.

1.6 Възложителят има право да удържи всяка дължима по този Договор неустойка чрез задържане на плащане, прихващане на насрещно дължими суми или задържане на сума от Гаранцията за изпълнение, като уведоми писмено ИЗПЪЛНИТЕЛЯ за това.

1.7 Плащането на неустойките, уговорени в този Договор, не ограничава правото на изправната Страна да търси реално изпълнение и/или обезщетение за понесени вреди и пропуснати ползи в по-голям размер, съгласно приложимото право.

2. САНКЦИИ, НАЛАГАНИ НА „СОФИЙСКА ВОДА“ АД

2.1 В случай, че в който и да е момент, във връзка с изпълнение на доставките в договора, поради действие или бездействие от страна на Доставчика и/или негови служители, на „Софийска вода“ АД бъдат наложени санкции по силата на действащото законодателство, Доставчикът се задължава да обезщети Възложителя по всички санкции в пълния им размер.

3. ГАРАНЦИЯ ЗА ИЗПЪЛНЕНИЕ НА ДОГОВОРА

3.1 Изпълнителят е внесъл/представил гаранция за изпълнение на настоящия Договор в размер на 5 % (пет процента) от стойността на договора, подчинена на Еднообразните правила за гаранции до поискване” (URDG – Uniform Rules for Demand (URDG – Uniform Rules for Demand Guarantees) на Международната търговска камара (ICC), Париж и тяхната последна действаща публикация и ревизия.

3.2 Гаранцията за изпълнение е със срок и валидност, съгласно предвиденото в договора.

3.3 Възложителят не дължи лихви на Доставчика за периода, през който гаранцията е престояла при него.

3.4 Достачикът отправя писмено искане за освобождаване на гаранцията за изпълнение до контролиращия служител от страна на възложителя. В случай че гаранцията за изпълнение е представена под формата на парична сума официалното писмо следва да съдържа актуална банкова сметка (IBAN номер), по която следва да бъде възстановена гаранцията, име, данни за контакт и подпис на представляващия изпълнителя.

3.5 Възложителят освобождава Гаранцията за изпълнение в срок до 45 (четиридесет и пет) дни след прекратяването на Договора в пълен размер, ако липсват основания за задържането от страна на Възложителя на каквато и да е сума по нея.

3.6 Ангажиментът на възложителя по освобождаването на предоставена банкова гаранция се изчерпва с връщането на нейния оригинал на доставчика, като възложителят не се ангажира и не дължи разходите за изготвяне на допълнителни потвърждения, изпращане на междубанкови SWIFT съобщения и заплащане на свързаните с това такси, в случай че обслужващата банка на доставчика има някакви допълнителни специфични изисквания.

3.7 Банковите разходи по откриването и поддържането на Гаранцията за изпълнение във формата на банкова гаранция, както и по усвояването на средства от страна на Възложителя, при наличието на основание за това, са за сметка на Доставчика.

3.8 Когато като Гаранция за изпълнение се представя застраховка, Доставчикът предава на Възложителя оригинален екземпляр на застрахователна полица, издадена в полза на Възложителя /в която Възложителят е посочен като трето ползващо се лице (бенефициер)/, която трябва да отговаря на следните изисквания:

3.8.1 да обезпечава изпълнението на този Договор чрез покритие на отговорността на Доставчика;

3.8.2 да бъде за изисквания в договора срок.

3.9 В случай че гаранцията е под формата на застраховка, застрахователната премия по същата следва да е платена изцяло при представянето ѝ на възложителя преди сключване на договора за обществената поръчка.

3.10 Разходите по сключването на застрахователния договор и поддържането на валидността на застраховката за изисквания срок, както и по всяко изплащане на застрахователно обезщетение в полза на Възложителя, при наличието на основание за това, са за сметка на Доставчика.

3.11 Гаранцията или съответната част от нея не се освобождава от Възложителя, ако в процеса на изпълнение на Договора е възникнал спор между Страните относно неизпълнение на задълженията на Доставчика и въпросът е отнесен за решаване пред съд. При решаване на спора в полза на Възложителя той може да пристъпи към усвояване на гаранциите.

3.12 Всички разходи по гаранцията за изпълнение са за сметка на доставчика, а разходите по евентуалното им усвояване - за сметка на възложителя.

3.13 В случай че доставчикът откаже да изплати неустойка, глоба или санкция, наложена съгласно изискванията на настоящия договор, възложителят има право да задържи плащане или да прихване сумите срещу насрещни дължими суми или да приспадне дължимата му сума от гаранцията за изпълнение на договора, внесена/представена от доставчика. Доставчикът е длъжен да поддържа стойността на гаранцията за изпълнение за срока на договора.

3.14 В случай че стойността на гаранцията за изпълнение се окаже недостатъчна, доставчикът се задължава в срок от 5 (пет) работни дни да заплати стойността на дължимата неустойка и да допълни своята гаранция за изпълнение до нейния пълен размер.

3.15 В случай че възложителят прекрати договора поради неизпълнение от страна на доставчика, то възложителят има право да задържи гаранцията за изпълнение, представена от доставчика.

РАЗДЕЛ Г: ОБЩИ УСЛОВИЯ НА ДОГОВОРА ЗА ДОСТАВКА

РАЗДЕЛ Г: ОБЩИ УСЛОВИЯ НА ДОГОВОРА ЗА ДОСТАВКА

Съдържание:

<i>Член:</i>	<i>Описание</i>
1.	ДЕФИНИЦИИ
2.	ОБЩИ ПОЛОЖЕНИЯ
3.	ЗАДЪЛЖЕНИЯ НА ДОСТАВЧИКА
4.	ЗАДЪЛЖЕНИЯ НА ВЪЗЛОЖИТЕЛЯ
5.	НЕУСТОЙКИ
6.	ПЛАЩАНЕ, ДДС И ГАРАНЦИЯ ЗА ОБЕЗПЕЧАВАНЕ НА ИЗПЪЛНЕНИЕТО
7.	КОНФИДЕНЦИАЛНОСТ
8.	ПУБЛИЧНОСТ
9.	СПЕЦИФИКАЦИЯ
10.	ДОСТЪП И ИНСПЕКТИРАНЕ
11.	ЗАГУБА ИЛИ ПОВРЕДА ПРИ ТРАНСПОРТИРАНЕ
12.	ОПАСНИ СТОКИ
13.	ДОСТАВКА
14.	ГАРАНЦИЯ ЗА КАЧЕСТВО
15.	ПРАВО НА ОТКАЗ
16.	ОБРАЗЦИ И МОСТРИ
17.	ДОСТЪП ДО ОБЕКТА И СЪОРЪЖЕНИЯ
18.	ЗАСТРАХОВАНЕ И ОТГОВОРНОСТ
19.	ПРЕОТСТЪПВАНЕ И ПРЕХВЪРЛЯНЕ НА ЗАДЪЛЖЕНИЯ
20.	РАЗДЕЛНОСТ
21.	ПРЕКРАТЯВАНЕ
22.	ПРИЛОЖИМО ПРАВО
23.	ФОРС МАЖОР
24.	ЗАЩИТА НА ЛИЧНИТЕ ДАННИ
25.	АНТИКОРУПЦИОННА КЛАУЗА

ОБЩИ УСЛОВИЯ НА ДОГОВОРА ЗА ДОСТАВКА

Общите условия на договора за доставка, са както следва:

1. ДЕФИНИЦИИ

Следните понятия следва да имат определеното им по-долу значение. Думи в единствено число следва да се приемат и в множествено и обратно, думи в даден род следва да се възприемат, в който и да е род, ако е необходимо при тълкуването на волята на страните по настоящия договор. Думите, които описват дадено лице, включват всички представлявани от това лице страни по договора, независимо дали са свързани лица по смисъла на Търговския закон или не, освен ако от контекста не е ясно, че са изключени.

Препращането към даден документ следва да се разбира като препращане към посочения документ, както и всички други документи, които го изменят и/ или допълват.

1.1. “Възложител” означава “Софийска вода” АД, което възлага изпълнението на доставките по договора.

1.2. “Доставчик” означава физическото или юридическо лице (техни обединения), посочено в договора като доставчик и неговите представители и правоприемници.

1.3. “Контролиращ служител” означава лицето, определено от Възложителя, за което Доставчикът е уведомен и което действа от името на Възложителя и като представител на Възложителя за целите на този договор.

1.4. “Договор” означава цялостното съглашение между Възложителя и Доставчика, състоящо се от следните части, които в случай на несъответствие при тълкуване имат предимство в посочения по – долу ред:

- Договор;
- Раздел А: Техническо задание – предмет на договора;
- Раздел Б: Цени и данни;
- Раздел В: Специфични условия;
- Раздел Г: Общи условия;

1.5. “Цена по договора” -означава цената, изчислена съгласно Раздел Б: Цени и данни.

1.6. “Максимална стойност на договора” -означава пределната сума, която не може да бъде надвишавана при възлагане и изпълнение на договора.

1.7. “Стоки” – означава всички стоки, които се доставят от Доставчика, както е описано в настоящия Договор.

1.8. “Обект” означава всяко местоположение (земя или сграда), където ще се извършват доставките, предмет на настоящия договор и всяко друго място, предоставено от Възложителя за целите на договора.

1.9. “Системи за безопасност на работата” означава комплект от документи на Възложителя или нормативни актове съгласно българското законодателство, които определят начините и методите за опазване здравето и безопасността при извършване на доставките, предмет на договора.

1.10. “Поръчка” означава официална поръчка от Възложителя до Доставчика с пълно описание, съгласно Договора, на стоките, цената и мястото на доставка.

1.11. “Срок на доставка” означава фактическият период на доставка на поръчаните стоки, считано от датата на поръчката до датата на реалната доставка на стоките до мястото, определено от Възложителя. Срокът на доставката ще се измерва в работни дни.

1.12. “Забавяне на доставката” означава броя дни забава след изтичане на срока на доставка.

1.13. “Дата на влизане в сила на договора” означава датата на подписване на договора, освен ако не е уговорено друго.

1.14. “Срок на Договора” означава предвидената продължителност на предоставяне на доставките, както е определено в договора.

1.15. “Неустойки” означава санкции или обезщетения, които могат да бъдат налагани на Доставчика, в случай, че доставките не бъдат извършени в съответствие с условията и сроковете в настоящия договор.

1.16. “Гаранция за обезпечаване на изпълнението” означава паричната сума или банковата гаранция, която Доставчикът предоставя на Възложителя, за да гарантира доброто изпълнение на договора.

2. ОБЩИ ПОЛОЖЕНИЯ

2.1. Предмет на настоящия Договор е ангажирането на Доставчика от страна на Възложителя да бъде негов неизключителен доставчик на Стоките за Срока на Договора срещу заплащане на Цената по Договора. Възложителят си запазва правото да закупува всяка една от посочените Стоки от други източници по свое усмотрение.

2.2. Заявените в Договора количества са примерни и са само с прогнозна цел. Те не дават гаранция за количествата поръчвани Стоки. Единичните цени на Стоките, вписани от Доставчика в Ценовите таблици към Договора, се прилагат за целия срок на договора.

2.3. Заглавията в този Договор са само с цел препращане и не могат да се ползват като водещи при тъкуването на клаузите, към които се отнасят.

2.4. Всяко съобщение, изпратено от някоя от страните до другата, следва да се изпраща чрез пратка с обратна разписка, по факс или имейл и ще се счита за получено от адресата от датата, отбелязана на обратната разписка, съответно от получаване на факса/ имейла, ако той е изпратен до правилния факс номер или имейл адрес на адресата.

2.5. Всяка страна трябва да уведоми другата за промяна или придобиване на нов адрес, телефонен или факс номер или имейл адрес за кореспонденция възможно най-скоро, но не по късно от 48 часа от такава промяна или придобиване.

2.6. Неуспехът или невъзможността на някоя от страните да изпълни, в който и да е момент, някое (някои) от условията на настоящия Договор, не трябва да се приема като отмяна на съответното условие (условия) или на правото да се прилагат условията на настоящия Договор.

2.7. Настоящият договор не учредява представителство или сдружение между страните по него и никоя от страните няма право да извършва разходи от името и за сметка на другата. В изпълнение на задълженията си по договора нито една от страните не следва да предприема каквото и да е действие, което би могло да накара трето лице да приеме, че действа като законен представител на другата страна.

2.8. Евентуален спор или разногласие във връзка с тъкуването или изпълнението на настоящия договор страните ще решават в дух на разбирателство и взаимен интерес. В случай, че това се окаже невъзможно, спорът ще бъде решен по съдебен ред, освен ако страните не подпишат арбитражно споразумение.

2.9. Номерът и Датата на влизане в сила на Договора трябва да бъдат цитирани във всяка кореспонденция.

2.10. Всички задължения или разходи, възникнали за Доставчика в резултат на възлагането на настоящия Договор се приема, че са включени в офертата на Доставчика.

2.11. Доставчикът се задължава да обезщети изцяло Възложителя за всички щети и пропуснати ползи, както и да възстанови в пълния им размер санкциите, наложени от съд или административен орган, ведно с дължимите лихви, направените разноски, разходи, предявени към Възложителя във връзка с изпълнението на настоящия договор и дължащи се на действия, бездействия или забава на необходими действия на Доставчика и/или негови поддоставчици при или по повод изпълнението на доставките.

2.12. Някоя клауза извън чл.7 КОНФИДЕНЦИАЛНОСТ не продължава действието си след изтичане срока или прекратяването на договора, освен ако изрично не е определено друго в договора.

3. ЗАДЪЛЖЕНИЯ НА ДОСТАВЧИКА

Без да се ограничава действието на специфичните условия на Договора, общите задължения на Доставчика са, както следва:

3.1. За срока на Договора Доставчикът се задължава да изпълнява задълженията си по настоящия договор точно и с грижата на добър търговец.

3.2. За срока на Договора Доставчикът се задължава да отдели на Възложителя такава част от своя персонал, време, внимание и способности, каквато е необходима за точното изпълнение на задълженията на Доставчика по Договора.

3.3. Доставчикът трябва да се съобразява с инструкциите на Възложителя, както и да пази добросъвестно интересите на Възложителя, във всеки един момент.

3.4. Доставчикът доставя Стоките съгласно изискванията на настоящия Договор.

3.5. Доставчикът договаря подходящи условия с подизпълнители, когато е допуснато ползването на подизпълнители, които условия да отговарят на разпоредбите на настоящия договор. Доставчикът носи отговорност за изпълнението на доставките, включително и за тези, изпълнени от подизпълнителите.

3.6. Доставчикът спазва и предприема необходимото, така че неговите служители и подизпълнители да спазват точно изискванията на приложимото право по повод на здравословните и безопасни условия на труда и изискванията на Възложителя за безопасност при работа.

3.7. Доставчикът трябва да изпраща фактури за плащания съгласно чл.6 ПЛАЩАНЕ, ДДС И ГАРАНЦИЯ ЗА ОБЕЗПЕЧАВАНЕ НА ИЗПЪЛНЕНИЕТО.

3.8. Доставчикът трябва да предоставя на Възложителя документи и/или сертификати, които доказват качеството на Стоките, доставяни на Възложителя.

3.9. Доставчикът осигурява за своя сметка всичко необходимо за изпълнението на предмета на настоящия Договор, освен ако писмено не е уговорено друго.

3.10. При изпълнение на Договора, Доставчикът предприема всички необходими действия да не възпрепятства дейността на Възложителя или на други доставчици, или да се ограничават права на трети лица, или да се уврежда имущество, независимо дали то принадлежи на Възложителя или не.

3.11. Доставчикът се задължава да не допуска съхраняване и/или ползване на обекта на напитки с алкохолно съдържание и/или други вещества, които могат да препятстват нормалното изпълнение на работите, както и да допуска

до строителната площадка/до обекта, на който се предоставят услугите само квалифицирани работници, които не са употребили алкохол и са в добро здравословно състояние, позволяващо им да изпълняват нормално задълженията си.

4. ЗАДЪЛЖЕНИЯ НА ВЪЗЛОЖИТЕЛЯ

Без да се ограничават специфичните задължения на Възложителя съгласно договора, общите му задължения са, както следва:

4.1. Възложителят определя Контролиращ служител, за което своевременно уведомява Доставчика. Възложителят може да заменя Контролиращия служител за срока на договора по свое усмотрение.

4.2. Контролиращият служител може да упражнява правата на Възложителя съгласно договора, с изключение на правата, свързани с прекратяване и/или изменение на договора. Ако съгласно условията на назначаването си Контролиращият служител следва да получава изрично упълномощаване от Възложителя за упражняването на дадено правомощие, следва да се приеме, че такова му е дадено и липсата му не може да се противопостави на Доставчика.

4.3. Контролиращият служител може да определи Представителя на контролиращия служител, като писмено уведомява Доставчика за това.

4.4. Представителят на Контролиращия служител не може да упражнява правата на Възложителя по договора, свързани с прекратяване и/или изменение на договора.

5. НЕУСТОЙКИ

Неустойките за забава при изпълнение на доставките и/или доставка на некачествени стоки са определени в Раздел В: Специфични условия на договора.

6. ПЛАЩАНЕ, ДДС И ГАРАНЦИЯ ЗА ОБЕЗПЕЧАВАНЕ НА ИЗПЪЛНЕНИЕТО

6.1. След като напълно се увери в доставката на Стоките съобразно изискуемото качество и количество и в уговорения срок, Възложителят трябва да заплати на Доставчика дължимата сума по цената (цените), вписана/и в Ценовата таблица в РАЗДЕЛ Б: ЦЕНИ И ДАННИ от този Договор и повторена в Поръчката (Поръчките).

6.2. След доставка на стоките, Доставчикът изготвя приемо-предавателен протокол и го предоставя на Възложителя за одобрение.

6.3. Плащането се извършва в четиридесет и пет дневен срок от датата на представяне от Доставчика на коректно съставена фактура в резултат на подписан без възражения приемо-предавателен протокол.

6.4. Контактите между Възложителя и Доставчика във връзка с ежедневното изпълнение на Договора трябва да се осъществяват между Контролиращия служител или Представителя на контролиращия служител и Доставчика.

6.5. Възложителят може да задържи плащане или да прихване суми срещу насрещни дължими суми без допълнителни разходи за него, в случай че има основание за това.

6.6. Всички суми, посочени в Договора, са без ДДС, освен ако изрично не е посочено друго. ДДС, което се дължи по повод на тези суми, се начислява допълнително към тях.

6.7. Задържането и освобождаването на Гаранцията за обезпечаване на изпълнението на Договора се осъществява съобразно условията и сроковете, посочени в Раздел В: Специфични условия на договора.

7. КОНФИДЕНЦИАЛНОСТ

7.1. Освен с писмено съгласие на другата страна, никоя от страните не може да използва договора или информация, придобита по повод на договора, за цели извън изрично предвидените в договора.

7.2. Освен с писмено съгласие на другата страна, никоя страна не може по време на договора или след това да разкрива и/или да разрешава разкриването на трети лица на всякаква информация, свързана с дейността на другата страна, както и друга конфиденциална информация, която е получена или е могла да бъде получена по време на договора.

7.3. В случай, че Възложителят поиска, Доставчикът прави необходимото така, че неговите служители или подизпълнители да поемат директни задължения към Възложителя по повод на конфиденциалността във форма, приемлива за Възложителя.

8. ПУБЛИЧНОСТ

Освен ако не е необходимо за подписването или е уговорено като необходимо за изпълнението на договора, Доставчикът не публикува по своя инициатива и не разрешава публикуването, заедно или с друго лице, на информация, статия, снимка, илюстрация или друг материал от какъвто и да е вид по повод на договора или дейността на Възложителя преди предварителното представяне на материала на Възложителя и получаването на неговото писмено съгласие. Такова съгласие от Възложителя важи само за конкретното публикуване, което е изрично поискано.

9. СПЕЦИФИКАЦИЯ

9.1. Доставчикът се задължава да изпълнява доставките съгласно Раздел А: Техническо задание – предмет на договора, спецификациите, чертежите, мострите или други описания на доставките, част от договора.

9.2. Ако Доставчикът изпълни доставки, които не отговарят на изискванията на договора, Възложителят може да откаже да приеме тези доставки и да търси обезщетение за претърпени вреди и пропуснати ползи. Възложителят може да предостави на Доставчика възможност да повтори изпълнението на неприетите доставки преди да потърси други доставчици.

10. ДОСТЪП И ИНСПЕКТИРАНЕ

Възложителят има право да инспектира в подходящо време съоръженията и сградите на Доставчика, както и помещенията на Поддоставчиците, за производство на Стоките. За тази цел Доставчикът трябва да осигури достъп на Възложителя до своите помещения.

11. ЗАГУБА ИЛИ ПОВРЕДА ПРИ ТРАНСПОРТИРАНЕ

11.1. Доставчикът трябва да уведоми Възложителя за всяка загуба или повреда на Стоките, включително частична загуба, дефекти или невъзможност да достави цялата или част от партидата.

11.2. Рискът от случайно повреждане или погиване – пълно или частично - на Стоките при транспортирането им, включително до мястото на доставка и предаването им на Възложителя се носи от Доставчика.

12. ОПАСНИ СТОКИ

12.1. Всяка информация, притежавана от или на разположение на Доставчика, която се отнася до всякакви потенциални опасности при транспортиране, предаване или използване на доставяните Стоки, трябва незабавно да бъде съобщена на Възложителя.

12.2. Доставчикът трябва да предостави подробна информация за всички рискове за персонала на Възложителя, произтичащи от специфичното използване на Стоките, предмет на настоящия договор.

12.3. Доставчикът трябва да маркира опасните Стоки с международен символ(и) за опасност и да изпише името на материала им на български език. Транспортните и всички други документи трябва да включват декларация относно опасността и наименованието на материала на български език. Стоките трябва да бъдат придружавани от информация за възможни аварийни ситуации на български език под формата на писмени инструкции, етикети или означения. Доставчикът трябва да спазва изискванията на българското законодателство и на международните споразумения, свързани с пакетирането, поставянето на етикети и транспортирането на опасните Стоки.

12.4. Доставчикът трябва да представи инструкции за безопасно използване на всички Стоки, доставяни на Възложителя или използвани от Доставчика или от неговите Поддоставчици на обекта. Инструкциите трябва да включват минимум следното.

12.4.1. информация за опасностите от използване на Стоките;

12.4.2. оценка на риска от използване на Стоките;

12.4.3. описание на контролните мерки, които трябва да се вземат;

12.4.4. подробности за необходимо предпазно облекло;

12.4.5. подробности за максималните граници на излагане на открито или за приложимите стандарти на излагане на открито, приложими за съответния материал;

12.4.6. всякакви препоръки за следене на здравето състояние;

12.4.7. препоръки, свързани с осигуряване, поддръжка, почистване и тестване на респираторно защитни и на вентилационни съоръжения.

12.4.8. препоръки за боравене с отпадъци, включително и начини на депониране.

12.5. Информацията, която Доставчикът предоставя по горепосочените точки, трябва да се изпраща преди доставката на Стоките.

13. ДОСТАВКА

13.1. Стоките трябва да се доставят от Доставчика до мястото, посочено в Договора или в поръчката, освен ако писмено не е уговорено друго между страните.

13.2. Собствеността и рискът от повреждане или загуба на Стоките се носи от Доставчика до тяхното доставяне на мястото, посочено в Договора или в Поръчката (поръчките), и приемане от оторизиран представител на Възложителя.

13.3. Доставчикът трябва да предприеме необходимите действия всички Стоки да бъдат надлежно пакетирани, така че да достигнат местоназначението си в добро състояние. Всички Стоки трябва да бъдат доставяни и разтоварвани на мястото, на датата и в часа, посочени в Поръчката (поръчките) или в Договора.

13.4. Всички Стоки, доставяни на Възложителя, трябва да се придружават от известие за доставка, съдържащо Ком. номера на Поръчката (поръчките) и Спецификацията (спецификациите). Известието за доставка трябва да бъде подписано от Възложителя като доказателство за приемането на Стоките.

13.5. Датата (датите) и часът на доставка на Стоките трябва да бъдат определени в Поръчката (поръчките), освен ако не е уговорено друго между страните. Часът на доставка се определя от моментните обстоятелства, освен ако изрично не е уговорено друго между страните. Доставчикът трябва да предостави инструкции или всякаква друга необходима информация, които да позволят на Възложителя да приеме доставката на Стоките.

13.6. Възложителят си запазва правото да отмени всяка Поръчка или всяка неизпълнена част от нея, в случай, че Доставчикът не достави поръчаните Стоки на уговорената дата. В случай на необходимост от повторно поръчване Възложителят може да поръча Стоките от друг доставчик, като всички допълнителни разходи, произтичащи от това, се поемат от Доставчика.

13.7. Количествата доставяни Стоки трябва да отговарят на съответните количества, поръчвани от Възложителя освен ако не е уговорено друго. Възложителят може по свое усмотрение да приеме или не частична доставка на Стоките.

13.8. Когато Доставчикът изисква от Възложителя да връща опаковките на Стоките, разходите по връщането се поемат от Доставчика. Разходите по връщането се възстановяват на Възложителя в срок до 30 (тридесет) дни, считано от датата на изпращане на опаковките от страна на Възложителя.

13.9. Когато Доставчикът доставя Стоките с МПС, наличните празни опаковки могат да бъдат върнати със същото МПС. Всички опаковки, които подлежат на връщане, трябва да бъдат маркирани като такива.

14. ГАРАНЦИЯ ЗА КАЧЕСТВО

14.1. Доставчикът гарантира, че качеството на Стоките съответства на изискванията на действащото българско законодателство към момента на доставка на Стоките, както и на спецификациите към договора.

14.2. Освен ако друго не е уговорено, без да се ограничават други негови права, Доставчикът трябва във възможно най-кратък срок, но не повече от 10 (десет) дни от датата на уведомяване от страна на Възложителя за дефект или неизпълнение на задължения по Договора, да поправи или замени всички Стоки, които са били или са станали дефектни в срок от 12 (дванадесет) месеца от датата на пускането им в експлоатация или 18 (осемнадесет) месеца от датата на доставянето им. Срокът се удължава пропорционално, ако подобни дефекти се появят след подмяната при правилна експлоатация и се дължат на дефектен дизайн, на погрешни инструкции от страна на Доставчика, или Стоките са некачествени или дефектни поради начина на производство, или има друго нарушение на дадените гаранции на Възложителя.

14.3. В случай, че Доставчикът не поправи даден дефект или не подмени дадени дефектни Стоки в срок до 10 (десет) дни от датата на уведомяване от страна на Възложителя, то Възложителят може да поправи или по собствено усмотрение да подмени тези стоки за сметка на Доставчика.

15. ПРАВО НА ОТКАЗ

15.1. В случай, че Доставчикът достави Стоки, които не съответстват на уговореното по този Договор и на Поръчката (поръчките), независимо дали по качество или по количество, или не са годни да се ползват съобразно целите на Договора или по друг начин не съответстват на уговореното в Договора, Възложителят, без да се ограничават други негови права, има правото да откаже приемането на тези Стоки.

15.2. Възложителят може да предостави възможност на Доставчика да замени неприетите Стоки с други, съответстващи на Договора и Поръчката (поръчките), преди да ги закупи от друго място.

15.3. Възложителят връща на Доставчика всички неприети Стоки за негова сметка.

16. ОБРАЗЦИ И МОСТРИ

16.1. Доставчикът трябва при поискване от страна на Възложителя да предостави образци, мостри и инструкции за ползване на Стоките. Подобно предоставяне по никакъв начин не освобождава Доставчика от неговите отговорности по Договора.

16.2. Доставчикът не трябва да се отклонява от нито една одобрена мостра или образец, без предварително да е получил писмено съгласие за това от страна на Възложителя.

17. ДОСТЪП ДО ОБЕКТА И СЪОРЪЖЕНИЯТА

17.1. Ако това е необходимо за изпълнението на предмета на Договора, Възложителят трябва да предостави достъп до обект на оторизирани представители на Доставчика. Достъпът се предоставя след предварително предизвестие от страна на Доставчика.

17.2. Доставчикът предприема необходимите действия неговите служители да не навлизат в други части на Обекта и да ползват само посочените от Възложителя пътища, маршрути и сгради.

18. ЗАСТРАХОВАНЕ И ОТГОВОРНОСТ

18.1. Доставчикът носи пълна имуществена отговорност за вреди, причинени по повод изпълнението на договора, както следва:

18.1.1. Нараняване или смърт на някое лице (служител на Възложителя, служител на Доставчика или наето от него лице или на трети лица при или във връзка с изпълнението на договора);

18.1.2. Повреда или погиване имуществото на Възложителя или на трети лица при или във връзка с изпълнението на договора.

Тази отговорност обхваща и претенциите на трети лица, съдебни процедури, имуществени и/или неимуществени вреди, разноски и всякакви други разходи, свързани с гореизложеното.

18.2. Доставчикът следва да притежава всички задължителни застраховки, съгласно действащата нормативна уредба, както и поддържа валидни застраховки за своя сметка за срока на договора.

18.3. Застрахователните полици се представят на Възложителя при поискване.

19. ПРЕОТСТЪПВАНЕ И ПРЕХВЪРЯНЕ НА ЗАДЪЛЖЕНИЯ

19.1. Договорът не може да бъде прехвърлен или преотстъпен като цяло на трето лице.

20. РАЗДЕЛНОСТ

В случай, че някоя разпоредба или последваща промяна в договора се окаже недействителна, останалите разпоредби продължават да бъдат валидни и подлежащи на изпълнение.

21. ПРЕКРАТЯВАНЕ

21.1. Възложителят може (без да се накърняват други права или задължения по договора) да прекрати договора без каквито и да е компенсации или обезщетения с писмено известие до Доставчика при следните обстоятелства:

21.1.1. ако Доставчикът и/или служителите на Доставчика виновно и/или нееднократно предоставят невярна информация или сведения, значително нарушат правилата за безопасност и здраве при работа, продължително и/или съществено не изпълняват задълженията си по договора. Конкретните случаи на значително нарушаване на правилата за безопасност и здраве при работа, както и случаите на продължително и/или съществено неизпълнение на задълженията по договора от страна на Доставчика, които могат да доведат до прекратяване на договора по реда на настоящата точка, са описани в Раздел В: Специфични условия на договора.

21.1.2. ако за Доставчика е открито производство по несъстоятелност.

21.2. Всяка страна има право едностранно да прекрати Договора изцяло или отчасти, в случай че другата страна е в неизпълнение на Договора и не поправи това положение в четиринадесетдневен срок от получаването на писмено уведомление за това неизпълнение от изправната страна.

21.3. В случай, че Възложителят прекрати Договора поради неизпълнение от страна на Доставчика, то Възложителят има право да задържи изцяло гаранцията за обезпечаване на изпълнение, внесена от Доставчика.

21.4. Възложителят има право да прекрати договора с едномесечно писмено предизвестие. Възложителят не носи отговорност за разходи след срока на предизвестията.

21.5. Страните могат да прекратят договора по всяко време по взаимно съгласие.

21.6. Прекратяването на договора не влияе на правата на всяка от страните, възникнали преди или на датата на прекратяване. При прекратяване на договора всяка страна връща на другата цялата информация, материали и друга собственост.

21.7. При изтичане или прекратяване на договора Доставчикът се задължава да съдейства на нов Доставчик за поемане изпълнението на договор. Направените от Доставчика разходи за това се поемат от Възложителя, след неговото предварително одобрение.

22. ПРИЛОЖИМО ПРАВО

Към този договор ще се прилагат и той ще се тълкува съобразно разпоредбите на българското право.

23. ФОРС МАЖОР

23.1. При възникване на форсмажорни обстоятелства по смисъла на чл.306 от Търговския закон на Република България, водещи до неизпълнение на договора страната, която се позовава на такова обстоятелство трябва да уведоми другата в какво се състои непреодолимата сила и възможните последици от нея за изпълнението на договора.

Страните трябва да направят това уведомление до 3 (три) дни от настъпването на обстоятелствата.

24. ЗАЩИТА НА ЛИЧНИТЕ ДАННИ - В съответствие с изискванията, заложи в Общия Регламент за защита на личните данни (Регламент (ЕС) 2016/679) (Регламента), пораждащ пряко действие, считано от 25.05.2018г.:

24.1. Изпълнителят, в качеството си на обработващ личните данни, предоставени му от Възложителя – администратор на лични данни, по силата на настоящия договор, няма право да включва друг обработващ данните без предварителното конкретно или общо писмено разрешение на Възложителя. В случай на общо писмено разрешение, Изпълнителят е длъжен да информира Възложителя за всякакви планирани промени за включване или замяна на други лица, обработващи данни, като по този начин даде възможност на Възложителя да оспори тези промени.

24.2. Във връзка с обработването на лични данни Изпълнителят е длъжен:

24.2.1. да обработва личните данни само по документирано нареждане на Възложителя;

24.2.2. да гарантира, че лицата, оправомощени да обработват личните данни, са поели ангажимент за поверителност или са задължени по закон да спазват поверителност;

24.2.3. да вземе всички необходими мерки съгласно чл. 32 от Регламента, гарантиращи сигурността на обработването на данните;

24.2.4. да спазва условията за включване на друг обработващ лични данни;

24.2.5. като взема предвид естеството на обработването, да подпомага Възложителя, доколкото е възможно, чрез подходящи технически и организационни мерки при изпълнението на задължението му като администратор да отговори на искания за упражняване на предвидените в глава III от Регламента права на субектите на данни;

24.2.6. да подпомага Възложителя да гарантира изпълнението на задълженията съгласно чл. 32—36 от Регламента, като отчита естеството на обработване и информацията, до която е осигурен достъп на Изпълнителя - обработващ лични данни;

24.2.7. да заличи или върне на Възложителя всички лични данни след приключване на услугите по обработване и да заличи съществуващите копия, за което да представи на Възложителя декларация;

24.2.8. да осигури достъп на Възложителя до цялата информация, необходима за доказване на изпълнението на посочените тук задължения, да съдейства при извършването на одити, включително проверки, от страна на Възложителя или друг одитор, оправомощен от Възложителя;

24.2.9. незабавно да уведоми Възложителя, ако счита, че дадено нареждане нарушава Регламента или други разпоредби относно защитата на данни.

24.3. В случай, че Изпълнителят - обработващ лични данни, включва друг обработващ лични данни за извършването на специфични дейности по обработване от името на Възложителя, на това друго лице се налагат същите задължения за защита на данните, както задълженията между Възложителя и Изпълнителя, предвидени в настоящия договор и по-специално, да предостави достатъчно гаранции за прилагане на подходящи технически и организационни мерки, така че обработването да отговаря на изискванията на Регламента. Когато другият обработващ лични данни не изпълни задължението си за защита на данните, първоначалният обработващ данните продължава да носи пълна отговорност пред Възложителя за изпълнението на задълженията на този друг обработващ лични данни.

25. АНТИКОРУПЦИОННА КЛАУЗА

25.1. При изпълнение на настоящия договор, страните се задължават да спазват стриктно приложимите закони, забраняващи подкупването на лица, заемащи публични длъжности, и физически лица, търговията с влияние, прането на пари, които по-конкретно могат да доведат до недопускане до обществена поръчка, включително Закона за чуждестранните корупционни практики на САЩ от 1977 г.; Закона за подкупите на Обединеното Кралство от 2010 г., Френския антикорупционен закон „Сапен“ от 2016 г., както и Закона за противодействие на корупцията и за отнемане на незаконно придобитото имущество, Закона за мерките срещу изпиране на пари, както и всички други приложими нормативни и административни актове.

25.2. Страните се задължават да внедрят и изпълняват всички необходими и разумни политики и мерки с цел предотвратяване на корупция.

25.3. Изпълнителят декларира, че доколкото му е известно, законните му представители, директори, служители, представители и всяко лице, което извършва услуги, съгласно този договор за или от името на Възложителя и/или други дружества от групата Веолия, не е и няма пряко или косвено да предлага, дава, съгласява се да дава, разрешава, иска или приема даването на пари или друга облага, или да предоставя предимство или подарък на лице, компания или предприятие, включително държавни чиновници или служители, представители на политически партии, кандидати за политически длъжности,

лице, заемащо длъжност в административен орган или орган на законодателната или съдебна власт, за или от името на страна, държавна агенция или държавна компания, длъжностно лице от публична организация или международна организация, за целите на корупционно влияние върху такова лице в заеманата от него служебна длъжност, или за целите на възнаграждаване на или склоняване към неточно изпълнение на съответно задължение или дейност от лице, за да се постигне или запази даден бизнес за Възложителя и/или други дружества от групата Веолия или да се извлече полза при осъществяването на бизнес за Възложителя и/или други дружества от групата Веолия.

25.4. Изпълнителят приема да уведомява Възложителя за всяко нарушаване на условие от този член в разумен срок.

25.5. В случай че Възложителят уведоми Изпълнителят, че има основателни причини да счита, че Изпълнителят е нарушил условие от този раздел:

25.5.1. Възложителят има право да спре изпълнението на настоящия Договор без предизвестие, доколкото Възложителят счита за необходимо да разследва съответното поведение, без това да води до възникването на каквито и да било задължения или отговорност пред Изпълнителят за такова спиране;

25.5.2. Изпълнителят се задължава да предприеме всички разумни стъпки, за да предотврати загубата или унищожаването на документални доказателства във връзка със съответното поведение.

25.6. Ако Изпълнителят наруши някое условие на настоящия раздел:

25.6.1. Възложителят може незабавно да прекрати този Договор без предизвестие и без да има каквито и да било задължения.

25.6.2. Изпълнителят се задължава да обезщети Възложителя, до максималната степен, позволена от закона, за загуби, вреди или разходи, понесени от Възложителя, възникващи от такова нарушение.