

ДОГОВОР 8459

Доставка на електромагнитни сонди

Настоящият договор се сключи на 22.11.2019г. в гр. София на основание Решение СН-289/28.10.2019г. на Възложителя за избор на изпълнител на обществена поръчка с № ТТ001820.

между:

„СОФИЙСКА ВОДА“ АД, регистрирано в Търговския регистър при Агенция по вписванията с ЕИК 130175000, представлявано от Васил Тренев, наричано за краткост в този договор **Възложител**

и

„КЮБИКО“ ЕООД, регистрирано в Търговския регистър при Агенция по вписванията, седалище и адрес на управление: гр. София, кв. Полигона, ул. "Михаил Тенев" №6, с ЕИК203460924, представлявано от Димитър Иванов в качеството му/й на Управител, наричано за краткост в този договор **Изпълнител**.

Възложителят възлага, а Изпълнителят приема и се задължава да извършва услугите, предмет на обществената поръчка за: **„Доставка на електромагнитни сонди“** с номер **ТТ001820**, съгласно одобрено от възложителя техническо - финансово предложение на изпълнителя, което е неразделна част от настоящия Договор.

Възложителят и Изпълнителят се договориха за следното:

1. В този Договор думите и изразите имат същите значения, както са посочени съответно в Раздел Г: „Общи условия на договора“.
2. Следните документи трябва да се съставят, четат и тълкуват като част от настоящия Договор, и в случай на несъответствие при тълкуване имат предимство в посочения по – долу ред:
 - 2.1. Договор;
 - 2.2. Раздел А: Техническо задание – предмет на договора;
 - 2.3. Раздел Б: Цени и данни;
 - 2.4. Раздел В: Специфични условия на договора;
 - 2.5. Раздел Г: Общи условия на договора за услуги;
3. Досатавчикът приема и се задължава да извършва доставките, предмет на настоящия Договор, в съответствие с изискванията на Договора.
4. В съответствие с качеството на извършваните доставки, Възложителят се задължава да заплаща на Изпълнителя съгласно единичните цени по Договора, вписани в ценовата таблица към настоящия Договор, по времето и начина, посочени в Раздел Б: Цени и данни и в Раздел Г: Общи условия на договора.
5. Срок на договора: Срокът за възлагане на поръчки по договора е 24 месеца, считано от датата на първата поръчка по договора.
 - 5.1. Срокът на действие на договора приключва 1 месец след изтичане на срока за възлагане на поръчки.
 - 5.2. В случай, че до дата 13.05.2019 г. не е изпратена първата поръчка по договора, срокът за възлагане започва да тече от същата дата.
 - 5.3. В случай, че договора е подписан след посочената в предходната точка дата, срокът за възлагане започва да тече считано от датата на подписването му.
6. Възложителят ще поръчва стоки, предмет на договора съобразно своите нужди. На доставчика не са гарантирани количества на възлаганите доставки по договора.
 - 6.1. Прогнозна стойност на договора - през посочения по-горе срок за възлагане, възложителят има право да възлага доставки на обща стойност, ненадвишаваща прогнозната стойност на договора, без стойността на опциите, а именно: 200 000 лв. без ДДС.

7. Изменения на договора:

- 7.1. Договорът може да бъде изменен съобразно чл.116 от ЗОП.
 - 7.2. Когато възложителят не разполага с текущ договор за възлагане на доставки, предмет на настоящия договор и при наличие на взаимно съгласие между страните, срокът на действие на настоящия договор може да бъде продължен до сключване на нов договор, но с не повече от 12 месеца, за което страните подписват допълнително споразумение.
 - 7.2.1. През периода на продължения срок на договора, възложителят има право да възлага доставки по предмета на договора на обща стойност в размер до 100 000.00 лв., без ДДС.
 - 7.3. В случай на изчерпване на стойността, посочена в чл.6. по-горе, преди изтичане на срока на договора и при наличие за възложителя на текущи нужди от стоки, предмет на договора, при взаимно съгласие на страните, възложителят има право да възлага, при условията на договора и за посочения срок на договора, необходимите му доставки на обща стойност до 40 000.00 лева без ДДС, която се равнява на 20 % от стойността посочена в чл.6.1. на проекта - договора.
 - 7.3.1. В случаите на такова изменение възложителят има право да изиска допълнителна гаранция за изпълнение, в размер на процента на гаранцията за изпълнение по договора, приложен върху прогнозната стойност на опцията.
 - 7.4. В случаите на продължаване на срока на договора при условията на чл.7.1., изпълнителят удължава валидността на представената гаранция за изпълнение и в случай, че възложителят изиска, представя/внося допълнителна, в посочения в чл.7.2.1. размер.
 - 7.5. Доставчикът има възможност да предлага на възложителя по-ниски цени или по-изгодни за възложителя условия от заложените по договора в ценовата таблица. Доставчикът изпраща писмено предложението си, което се одобрява от контролиращия служител по договора от страна на Възложителя.
8. Всички клаузи, касаещи гаранционните условия на стоките/услугите, предмет на договора, остават в сила до изтичане на уговорения в договора гаранционен срок.
 9. Изпълнителят е представил/внесъл гаранция за изпълнение на настоящия Договор съгласно чл.111 от ЗОП, в размер на 3% от максималната стойност на договора без стойността на опциите, посочена в по т.6 от този раздел. 70% от гаранцията за изпълнение на договора е с валидност за срока на договора. Останалите 30% от стойността на гаранцията се задържат за срок до изтичане на гаранционния срок на последната доставена стока по договора.
 10. В случай че Доставчикът в офертата си се е позовал на капацитета на трето лице, за изпълнението на поръчката Доставчикът и третото лице, чийто капацитет е използван за доказване на съответствие с критериите, свързани с икономическото и финансовото състояние, **носят солидарна отговорност.**
 11. В случай че Доставчикът е обявил в офертата си ползването на подизпълнител/и, то той е длъжен да сключи договор/и за подизпълнение.
 12. * Контролиращ служител по договора от страна на Възложителя: Пламен Рачев

13. *Контролиращ служител по договора от страна на Доставчика:

.....
Настоящият Договор се сключи в два еднообразни екземпляра, по един за всяка от страните, въз основа и в съответствие с българското право.

*Информацията е заличена
съгласно чл.5 и чл.6 от
Регламент (ЕС) 2016/679*

*Информацията е заличена
съгласно чл.5 и чл.6 от
Регламент (ЕС) 2016/679*

До

* Попълва се от Възложителя на етап подписване на договора.

*Информацията е заличена
съгласно чл.5 и чл.6 от
Регламент (ЕС) 2016/679*

РАЗДЕЛ А: ТЕХНИЧЕСКО ЗАДАНИЕ – ПРЕДМЕТ НА ДОГОВОРА

1. ТЕХНИЧЕСКО ЗАДАНИЕ - ПРЕДМЕТ НА ДОГОВОРА

1.1. Предметът на договора е доставка на следното оборудване:

Доставка на електромагнитни сонди с автономно ел.захранване и импулсен изход данни

1.2. Стоките, предмет на договора са посочени в ценовата таблица от раздел Б: Цени и данни.

1.3. Стоките предмет на договора се доставят до обекти на „Софийска вода“ АД, намиращи се на територията на Столична община.

1.4. На Доставчика не са гарантирани количества на поръчаните стоки, предмет на договора и продължителност на дейностите.

1.5. Неразделна част от договора е представеното в хода на процедурата техническо предложение от доставчика.

1.6. Доставчикът е длъжен да разполага с всички приложими документи за стоките, изискуеми, съгласно действащите към момента на доставката нормативни изисквания (например документи, удостоверяващи, че същите са одобрени и могат да бъдат използвани в ЕС, инструкции за употреба на български език и други подобни).

1.7. Ако при поискване, тези документи не бъдат представени, Възложителят има право да забави или да откаже плащане на Доставчика до получаване на посочените по-горе документи или да откаже приемане на стоките, при което стоките се считат за недоставени, с всички произтичащи от това последици за Доставчика в случай на неспазване на срока за доставка.

1.8. Стоките предмет на договора следва да бъдат сертифицирани за разпространение и употреба на територията на Европейския съюз.

2. ТЕХНИЧЕСКА СПЕЦИФИКАЦИЯ И ИЗИСКВАНИЯ КЪМ СТОКИТЕ, ПРЕДМЕТ НА ДОГОВОРА

2.1. Сондите да позволяват монтаж на тръби с номинален диаметър от 200 мм до 1500 мм;

2.2. Електромагнитната сонда трябва да се монтира и демонтира без прекъсване на водоснабдяването;

2.3. Електронната сензорна глава трябва да бъде монтирана на върха на носещия прът. Цялата тази конструкция трябва да се монтира директно върху тръбата чрез щуцер или водовземна скоба с 1" (25.4 mm) вътрешно сечение с резба;

2.4. Измерване на минималната скорост от 0,02 m/s;

2.5. Измерване на обратните потоци и изчисляване на мрежовите потоци;

2.6. Стандарт PN16 или по-добър за целия уред и монтажа му към тръбопровода;

2.7. Точност на уредите

2.7.1. Всеки уред да осигури точност на всеки измерван параметър не по-малка от $\pm 2,0\%$.

2.7.2. Обхват на измерваните параметри - скоростните сензори да измерват минимум в диапазон 0,2÷2,5 м/сек. със изискваната точност;

2.8. Работа с оптимални параметри при минимална електропроводимост на водата - 50 $\mu\text{S}/\text{sm}$;

2.9. Отвор за измерване на налягането 1/4" (1/4 inch BSP);

2.10. Изолирани изводи за цифрови импулси /Дигитален изход/;

2.11. Минимум 3 канала за данни - двупосочни потоци и налягане;

2.12. Вътрешна батерия с продължителност на работа минимум 3 години при постоянно измерване;

2.13. Възможност за подмяна на батерията от Възложителя, без намеса на доставчик и/или производител;

- 2.14. Комуникация и програмиране на уредите - компютърна връзка с уреда за десктоп, лаптоп, таблет или смартфон – чрез едно или няколко от:
 - 2.14.1. Инфрачервен порт;
 - 2.14.2. Блутут (Bluetooth);
 - 2.14.3. USB порт;
- 2.15. Комплектовка на уредите
 - 2.15.1. Кабел за комуникация и програмиране – 1 на всеки 20 уреда, но не по-малко от 1 при първа доставка.
 - 2.15.2. Кабел за връзка с логер (импулсен изход)
- 2.16. Влагозащита – като минимум всички уреди и компоненти, както и връзките между тях, трябва да покриват стандарт IP68 или еквивалент.
- 2.17. Температурен обхват
 - 2.17.1. Работна температура – от -10°C до +50°C
 - 2.17.2. Температура на съхранение – от -20°C до +70°C
- 2.18. Софтуер за работа с уредите
 - 2.18.1. Предоставяне на електронен носител (мин. 2 бр.), без ограничение на времето за ползване и броя компютри, на които да се инсталира.
 - 2.18.2. Софтуера да е съвместим с операционна система Windows 7, 8.1, 10. Да може да се инсталира на десктоп, лаптоп и таблет.
 - 2.18.3. Софтуера да има опции за английски и/или български език.
 - 2.18.4. Доставчикът следва да осигури съвместимост на софтуера с доставяните уреди, като не се дължат допълнителни разходи за целия период на гаранционното обслужване. Предоставеният софтуер следва да може да бъде прилаган в пълната си функционалност за минимум 5 години, считано от изтичане на гаранционния срок на последния доставен уред, без да се налага допълнително заплащане.
 - 2.18.5. Инструкция на български език за боравене със софтуера.
- 2.19. Обучение на личния състав за работа със софтуера: Доставчикът се задължава да разполага с технически обучен персонал, който при поискване от Възложителя да осигурява обучения на служители на Възложителя за работа със Стоките, консултации, технически решения и становища относно монтажа и експлоатацията на оборудването, предмет на договора Програмата за обучение се съгласува предварително с Контролиращия служител.
- 2.20. Сертификати - всеки уред трябва да бъде придружен със сертификат за калибриране в сертифицирана по европейско законодателство лаборатория.
- 2.21. Доставчикът е длъжен да осигури възможност за рециклирането на излезли от експлоатация уреди, батерии и друго оборудване, предмет на договора.

3. ИЗИСКВАНИЯ КЪМ ДОСТАВКИТЕ НА СТОКИТЕ И СРОК НА ДОСТАВКА

- 3.1. Възложителят изпраща поръчка за доставка към Доставчика. В поръчката са указани необходимото количество, цена, място на доставка и друга необходима информация за извършване на доставката.
- 3.2. Доставчикът трябва в деня, предхождащ деня на доставката на стоките, да се свърже с лицето за контакти, указано в поръчката и да уточни деня и часа на доставката, както и превозното средство.
- 3.3. Доставчикът доставя стоки, отговарящи на всички изисквания и условия, заложили в настоящия договор и на изискванията на действащото българско законодателство, в рамките на сроковете за доставка.
- 3.4. Сроктът за доставка на Стоките от Ценовата таблица е до 20 (двадесет)

работни дни от датата на поръчката от страна на Възложителя, освен ако Доставчикът не е посочил по-кратък срок в подадената от него оферта.

- 3.5. Възложителят приема от Доставчика доставените Стоки, отговарящи на изискванията на Договора, като подписват без възражения приемо-предавателен протокол.
- 3.6. В случай, че доставената Стока е повредена и/или не отговаря на разфасовката и/или не отговаря на техническите изисквания в договора, лицето приемащо Стоката има право, чрез съставен констативен протокол, да върне Стоката на Доставчика. Доставчикът трябва да подмени върнатите стоки за своя сметка. Датата, на която Доставчикът заменя неприетите Стоки с такива, отговарящи на изискванията на договора, ще се счита за дата на доставка на поръчаните Стоки. В случай, че тази дата е след срока за доставка на поръчаните стоки (считано от датата на поръчката), Доставчикът дължи неустойка за забава съгласно Раздел В: Специфични условия.
- 3.7. При доставка, всяка стока от Ценовата таблица трябва да бъде придружена с протокол от успешно преминал първоначален тест за коректна работа и точност на уреда в оторизирана лаборатория.

4. ГАРАНЦИОНЕН СРОК НА СТОКИТЕ ПРЕДМЕТ НА ДОГОВОРА

- 4.1. Доставчикът осигурява гаранционно обслужване на стоките, предмет на Договора.
- 4.2. Гаранционният срок на стоките от Ценовата таблица е минимум 2 (две) години, освен ако Доставчикът не е посочил по-дълъг срок в подадената от него оферта.
- 4.3. Гаранционният срок на Стоките от Ценовата таблица започва да тече от датата на доставка на съответната стока, с подписване от двете страни на Приемо-предавателен протокол без възражения.
- 4.4. Доставчикът осигурява гаранционна поддръжка от оторизиран сервиз.
- 4.5. В рамките на гаранционния срок, Доставчикът се задължава да осъществява пълна гаранционна поддръжка.
- 4.6. По време на гаранционното обслужване, Доставчикът използва само оригинални части на производителя на съответните стоки.
- 4.7. Доставчикът приема стоки за ремонт и връща ремонтираните от адреса, на който са монтирани. Доставчикът осигурява заместваща стока за периода, в който взетата за ремонт стока е при него. Заместващата стока следва да отговаря на изискванията заложи в настоящия договор.
- 4.8. В случай на повреда, възникнала в резултат на лошо качество на извършен гаранционен ремонт или на вложени части, при наличие на дефект в стоката или в случай, че доставената стока не отговаря на изискванията, заложи в договора, разходите са за сметка на Доставчика.

5. ИЗВЪНГАРАНЦИОННО ОБСЛУЖВАНЕ НА СТОКИТЕ ПРЕДМЕТ НА ДОГОВОРА

- 5.1. В рамките срока на договора при възникнала необходимост и поискване от Възложителя, Доставчикът се задължава да осъществява срещу заплащане от Възложителя и извънгаранционни обслужване и ремонт (когато са извън обхвата на гаранционните условия по договора), при следните условия:
 - 5.1.1. За положения труд се заплаща по пазарни цени към момента на осъществяване на ремонта.
 - 5.1.2. За вложени оригинални резервни части се заплаща съгласно валидните в момента на извършване на услугата пазарни цени за резервните части или по-ниски.
 - 5.1.3. Доставчикът извършва извънгаранционното обслужване и ремонт на стоките, предмет на договора след предварително предоставяне

на калкулация с информация за цените по т.5.1.1. и т.5.1.2. от настоящия раздел и одобрение от страна на Контролиращия служител или Представителя на контролиращия служител.

- 5.2. Упълномощеният представител на Доставчика съгласува с Контролиращия служител обема (вкл. брой сервизни часове и необходими резервни части, с техните гаранционни срокове), приблизителната стойност и срока за ремонт/профилактика на стоката, преди започване на същинският ремонт. След одобрение от страна на Контролиращия служител на Възложителя, Доставчикът пристъпва към извършване на извънгаранционното обслужване и ремонт.
- 5.3. За извършения ремонт се подписва двустранен приемо-предавателен протокол.
- 5.4. Срокът за извършване на всеки евентуален извънгаранционен ремонт на Стока, предмет на Договора, ще бъде съгласуван с писмено известие в зависимост от проблема между Доставчика и Контролиращия служител и започва да тече от момента на писменото уведомяване от страна на Контролиращия служител.
- 5.5. Възложителят дължи на Доставчика заплащане само за реалния брой сервизни часове, за които е отстранен проблема, в рамките на съгласувания срок за извършване на ремонта.

6. СЛЕДГАРАНЦИОНЕН СРОК НА СТОКИТЕ ПРЕДМЕТ НА ДОГОВОРА

- 6.1. Доставчикът се задължава, след изтичане на гаранционното обслужване на стоките и след писмено искане от страна на Възложителя, да осигури следгаранционно обслужване на стоките, предмет на Договора, за което Доставчикът следва да представи оферта и/или да сключи договор.
- 6.2. Следгаранционният срок на стоките от Ценовата таблица е минимум 3 (три) години, освен ако Доставчикът не е посочил по-дълъг срок в подадената от него оферта.
- 6.3. Доставчикът се задължава да спазва клаузите, касаещи следгаранционното обслужване, посочени в настоящия договор, в случай, че извършва такава.

7. ВРЕМЕ ЗА РЕАКЦИЯ В ГАРАНЦИОННИЯ И СЛЕДГАРАНЦИОННИЯ СРОК

- 7.1. В срок до 3 работни дни след официално уведомяване от страна на Възложителя, Доставчикът трябва да се запознае с възникнал проблем със съответната стока (включително при необходимост на място) и даде становище по проблема и срок за отстраняването му, ненадвишаващ 20 работни дни.
- 7.2. При констатиран след доставката дефект на доставени стоки, както и при наличие на доставени стоки, които не отговарят на изискванията посочени в Договора, Доставчикът трябва да замени съответните стоки с отговарящи на изискванията на договора, до 15 работни дни, считано от датата на писменото уведомяване от Възложителя.
- 7.3. Доставчикът се задължава, след писмено уведомяване от страна на Възложителя, да приеме обратно излезлите от експлоатация стоки и съпътстващо оборудване, предмет на договора, без Възложителя да дължи възнаграждение за това. Предаването на излезлите от експлоатация стоки ще се извършва с протокол, подписан от двете страни.

7.3.1. Възложителят не дължи допълнително заплащане на Доставчика при изпълнение на услугите по тази точка.

8. ВЪЗДЕЙСТВИЕ НА СТОКИТЕ ВЪРХУ КАЧЕСТВОТО НА ВОДАТА

- 8.1. Когато се използват в условията, за които са предназначени, стоките (техните компоненти), които влизат или могат да влязат в контакт с питейна вода не трябва да представляват токсична опасност, не трябва да поддържат микробиологичен растеж, нито да предизвикват неприятен вкус, мирис или оцветяване на водата.

3.8. Концентрациите на вещества, химикали и биологични агенти, разтворили се от материалите/стоките при контакта им с питейна вода, както и величините на съответните органолептични и физически параметри не трябва да надвишават максималните стойности, съгласно НАРЕДБА №9 за качеството на водата, предназначена за питейно-битови цели.

8. ПОДИЗПЪЛНИТЕЛ

8.1. Изпълнителят сключва договор за подизпълнение с подизпълнителите, посочени в офертата при участие в процедурата.

8.2. В срок до 3 дни от сключването на договор за подизпълнение или на допълнително споразумение за замяна на посочен в офертата подизпълнител изпълнителят изпраща копие на договора или на допълнителното споразумение на възложителя заедно с доказателства, че са изпълнени условията по чл.66, ал.2 и 11 от ЗОП.

8.3. Подизпълнителите нямат право да превъзлагат една или повече от дейностите, които са включени в предмета на договора за подизпълнение.

8.4. Не е нарушение на забраната по предходната точка доставката на стоки, материали или оборудване, необходими за изпълнението на обществената поръчка, когато такава доставка не включва монтаж, както и сключването на договори за услуги, които не са част от договора за обществената поръчка, съответно от договора за подизпълнение.

8.5. При изпълнението на договора изпълнителят и техните подизпълнители са длъжни да спазват всички приложими правила и изисквания, свързани с опазване на околната среда, социалното и трудовото право, приложими колективни споразумения и/или разпоредби на международното екологично, социално и трудово право съгласно приложение №10 от ЗОП.

8.6. Когато частта от поръчката, която се изпълнява от подизпълнител, може да бъде предадена като отделен обект на изпълнителя или на възложителя, възложителят заплаща възнаграждение за тази част на подизпълнителя. Възложителят има право да откаже плащане по този член, когато искането за плащане е оспорено, до момента на отстраняване на причината за отказа.

8.7. Разплащанията по предходната точка се осъществяват въз основа на искане, отправено от подизпълнителя до възложителя чрез изпълнителя, който е длъжен да го предостави на възложителя в 15-дневен срок от получаването му.

8.8. Към искането по предходната точка изпълнителят предоставя становище, от което да е видно дали оспорва плащанията или част от тях като недължими.

8.9. Независимо от възможността за използване на подизпълнители отговорността за изпълнение на договора за обществена поръчка е на изпълнителя.

8.10. При услуги, чието изпълнение се предоставя в обект на възложителя, след сключване на договора и най-късно преди започване на изпълнението му, изпълнителят уведомява възложителя за името, данните за контакт и представителите на подизпълнителите, посочени в офертата. Изпълнителят уведомява възложителя за всякакви промени в предоставената информация в хода на изпълнението на поръчката.

8.11. Замяна или включване на подизпълнител по време на изпълнението на договора се допуска по изключение, когато възникне необходимост, ако са изпълнени едновременно следните условия:

8.11.1. за новия подизпълнител не са налице основанията за отстраняване в процедурата;

8.11.2. новият подизпълнител отговаря на критериите за подбор, на които е отговарял предишният подизпълнител, включително по отношение на дела и вида на дейностите, които ще изпълнява, коригирани съобразно изпълнените до момента дейности.

8.12. При замяна или включване на подизпълнител изпълнителят представя на възложителя всички документи, които доказват изпълнението на условията по предходната точка.

ТАБЛИЦА СРОКОВЕ

№	Описание	Предложение на участника
1	Срок за доставка на стоките - до 20 (двадесет) работни дни	15 (петнадесет) работни дни
2	Гаранционен срок на стоките - минимум 2 (две) години	2(две) години
3	Следгаранционен срок на стоките - минимум 3 (три) години	3 (три) години

Подпис на участника:

.....

РАЗДЕЛ Б: ЦЕНИ И ДАННИ

1. ОБЩИ ПОЛОЖЕНИЯ

- 1.1.** Цените на стоките, предложени в ценовите таблици са в български лева, без ДДС и с точност до втория знак след десетичната запетая.
- 1.2.** Единичните цени по договора включват всички договорни задължения на Доставчика, включително транспортните разходи до обектите на доставка, намиращи се на територията на гр. София.
- 1.3.** На Доставчика не са гарантирани количества или продължителност на дейностите.
- 1.4.** Цените на стоките ще са постоянни за срока на договора.

2. НАЧИН НА ПЛАЩАНЕ

- 2.1.** След всяка доставка на поръчаните стоки, съгласно изискванията на Договора, Доставчикът и Възложителят подписват приемо-предавателен протокол.
- 2.2.** Доставчикът издава коректно попълнена фактура в срок до 5 (пет) дни след подписването без възражения от страна на Възложителя на приемо-предавателен протокол.
- 2.3.** Плащането се извършва съгласно чл.6 Плащане, ДДС и гаранция за изпълнение от раздел Г: Общи условия на договора.

3. ЦЕНОВА ТАБЛИЦА

ЦЕНОВА ТАБЛИЦА

(ОТДЕЛЕН запечатан непрозрачен плик „Предлагани ценови параметри“)

№	Описание	Мярка	Единична цена в лева, без ДДС за 1 брой
1	Електромагнитна сонда – включително оборудвана с всичко необходимо за въвеждането ѝ в експлоатация.	брой	3967,30 лв.

Подпис и печат на участника:

.....

РАЗДЕЛ В: СПЕЦИФИЧНИ УСЛОВИЯ НА ДОГОВОРА

1. НЕУСТОЙКИ

- 1.1. В случай, че Доставчикът не изпълнява своите задължения по договора, Доставчикът се задължава да заплати на Възложителя неустойка в съответствие с посоченото в настоящия Договор.
- 1.2. В случай, че Доставчикът не достави поръчани Стоки в рамките на срока на доставка, той дължи на Възложителя неустойка в размер на 2% (два процента) от стойността на недоставените Стоки за всеки работен ден забавяне на доставката, но не повече от 30% (тридесет процента) от стойността на поръчаните Стоки.
- 1.3. В случай, че Доставчикът забави доставката на поръчани Стоки с повече от 15 (петнадесет) работни дни, то ще се счита, че Доставчикът е в съществено неизпълнение на Договора. В този случай Възложителят има право да прекрати едностранно Договора поради неизпълнение от страна на Доставчика, и да наложи на Доставчика неустойка съгласно чл.1.5 от настоящия раздел.
- 1.4. Текстовете в чл.1.2 и чл.1.3 от този раздел се прилагат и при неспазване на срока за подмяна на несъответстващи с изискванията на договора стоки с такива, които отговарят на изискванията.
- 1.5. В случай, че Доставчикът едностранно прекрати настоящия договор, без да има правно основание за това, той дължи на Възложителя неустойка в размер на 30% (тридесет процента) от стойността на договора без ДДС.
- 1.6. При доставяне на стоки, които не отговарят на изискванията на Договора, доставчикът дължи 1% от стойността на стоките за всеки ден, в който то не са работили, докато Доставчикът ги замени с такива, отговарящи на изискванията, но не повече от 30% от общата им стойност.
- 1.7. В случаите по чл.1.3 и чл.1.6 от този раздел Възложителят, без да се ограничават други негови права, може по свое усмотрение да поиска от Доставчика да замени тези Стоки в указан от Възложителя срок или да ги закупи от друг Доставчик, като приспадне направените разходи от гаранцията за изпълнение.
- 1.8. При забавяне на подмяната на стока в рамките на гаранционното обслужване в предвидените в Договора срокове и съгласно условията на Договора, Доставчикът дължи неустойка на Възложителя в размер на 3% (три процента) от стойността на подлежащите за подмяна стоки за всеки работен ден забавяне, но не повече от 30% (тридесет процента) от стойността на съответните Стоки без ДДС.
- 1.9. Ако Доставчикът забави подмяната на стоки в рамките на гаранционното обслужване с повече от 15 (петнадесет) работни дни след изтичане на срока за подмяната, то ще се счита, че Доставчикът е в съществено неизпълнение на Договора. В такъв случай Възложителят има право:
 - 1.9.1. да прекрати едностранно Договора поради неизпълнение от страна на Доставчика, да задържи гаранцията за изпълнение на Доставчика, и да наложи на Доставчика неустойка в размер на 5% (пет процента) от стойността на Договора и/или
 - 1.9.2. да закупи неподменените Стоки от трета страна, като Доставчикът дължи възстановяване на пълната стойност на съответните Стоки, както и всички разходи и/или щети и/или пропуснати ползи, претърпени от Възложителя в следствие на неизпълнението на Доставчика. Възложителят има право да приспадне съответните разходи по тази точка от гаранцията за изпълнение на Договора.
- 1.10. В случай, че при поискване от Възложителя, Доставчикът не осигури обучение на служители на Възложителя за работа със Стоките (вкл. софтуер), консултация, техническо решение и становище относно монтажа и експлоатацията на оборудването, предмет на обществената поръчка,

Възложителят има право да наложи неустойка в размер на 0.5% от стойността на договора за всеки ден забавяне считано от петия ден, след изтичане на определения от Възложителя срок за изпълнение на неговото искане.

- 1.11. Доставчикът е длъжен да изплати наложената му неустойка в срок до 5 (пет) дни от получаването на писмено уведомление от Възложителя за налагането на съответната неустойка.

2. САНКЦИИ, НАЛАГАНИ НА "СОФИЙСКА ВОДА" АД

Ако в който и да е момент, поради действие или бездействие от страна на Изпълнителя и/или негови служители, на "Софийска вода" АД бъдат наложени санкции по силата на действащото законодателство, Изпълнителят се задължава да обезщети Възложителя по всички санкции в пълния им размер.

3. ГАРАНЦИЯ ЗА ИЗПЪЛНЕНИЕ НА ДОГОВОРА

- 3.1 Гаранцията за изпълнение е със срок и валидност, съгласно предвиденото в договора.
- 3.2 Възложителят не дължи лихви на Изпълнителя за периода, през който гаранцията е престояла при него.
- 3.3 Изпълнителят отправя исканията за освобождаване на гаранцията за изпълнение към контролиращия служител по договора. В случай че гаранцията за изпълнение е представена под формата на парична сума, официалното писмо следва да съдържа актуална банкова сметка (IBAN номер), по която следва да бъде възстановена гаранцията, име, данни за контакт и подпис на представляващия изпълнителя.
- 3.4 Ангажиментът на Възложителя по освобождаването на предоставена банкова гаранция се изчерпва с връщането на нейния оригинал на Изпълнителя, като Възложителят не се ангажира и не дължи разходите за изготвяне на допълнителни потвърждения, изпращане на междубанкови SWIFT съобщения и заплащане на свързаните с това такси, в случай че обслужващата банка на Изпълнителя има някакви допълнителни специфични изисквания.
- 3.5 Банковите разходи по откриването и поддържането на Гаранцията за изпълнение във формата на банкова гаранция, както и по усвояването на средства от страна на Възложителя, при наличието на основание за това, са за сметка на Изпълнителя.
- 3.6 Когато като Гаранция за изпълнение се представя застраховка, Изпълнителят предава на Възложителя оригинален екземпляр на застрахователна полица, издадена в полза на Възложителя / в която Възложителят е посочен като трето ползващо се лице (бенефициер)/, която трябва да отговаря на следните изисквания:
 - 3.6.1. Да обезпечава изпълнението на този Договор чрез покритие на отговорността на Изпълнителя;
 - 3.6.2. Да бъде за изисквания в договора срок.
- 3.7 В случай че гаранцията е под формата на застраховка, застрахователната премия по същата следва да е платена изцяло при представянето ѝ на възложителя преди сключване на договора за обществената поръчка.
- 3.8 Разходите по сключването на застрахователния договор и поддържането на валидността на застраховката за изисквания срок, както и по всяко изплащане на застрахователно обезщетение в полза на Възложителя, при наличието на основание за това, са за сметка на Изпълнителя;

- 3.9** Гаранцията или съответната част от нея не се освобождава от Възложителя, ако в процеса на изпълнение на Договора е възникнал спор между Страните относно неизпълнение на задълженията на Изпълнителя и въпроса е отнесен за решаване пред съд. При решаване на спора в полза на Възложителя той може да пристъпи към усвояване на гаранциите;
- 3.10** В случай че изпълнителят откаже да изплати неустойка, глоба или санкция, наложена съгласно изискванията на настоящия договор, възложителят има право да задържи плащане или да прихване сумите срещу насрещни дължими суми или да приспадне дължимата му сума от гаранцията за изпълнение на договора, внесена/представена от Изпълнителя. Изпълнителят е длъжен да поддържа стойността на гаранцията за изпълнение за срока на договора.
- 3.11** В случай че стойността на гаранцията за изпълнение се окаже недостатъчна, Изпълнителят се задължава в срок от 5 (пет) работни дни да доплати стойността на дължимата неустойка и да възстанови своята гаранция за изпълнение до нейния пълен размер.
- 3.12** В случай че Възложителят прекрати договора поради неизпълнение от страна на Изпълнителя, то Възложителят има право да задържи изцяло гаранцията за изпълнение, внесена от Изпълнителя.

РАЗДЕЛ Г: ОБЩИ УСЛОВИЯ НА ДОГОВОРА ЗА ДОСТАВКА

РАЗДЕЛ Г: ОБЩИ УСЛОВИЯ НА ДОГОВОРА ЗА ДОСТАВКА

Съдържание:

Член: Описание

1. ДЕФИНИЦИИ
2. ОБЩИ ПОЛОЖЕНИЯ
3. ЗАДЪЛЖЕНИЯ НА ДОСТАВЧИКА
4. ЗАДЪЛЖЕНИЯ НА ВЪЗЛОЖИТЕЛЯ
5. НЕУСТОЙКИ
6. ПЛАЩАНЕ, ДДС И ГАРАНЦИЯ ЗА ОБЕЗПЕЧАВАНЕ НА ИЗПЪЛНЕНИЕТО
7. КОНФИДЕНЦИАЛНОСТ
8. ПУБЛИЧНОСТ
9. СПЕЦИФИКАЦИЯ
10. ДОСТЪП И ИНСПЕКТИРАНЕ
11. ЗАГУБА ИЛИ ПОВРЕДА ПРИ ТРАНСПОРТИРАНЕ
12. ОПАСНИ СТОКИ
13. ДОСТАВКА
14. ГАРАНЦИЯ ЗА КАЧЕСТВО
15. ПРАВО НА ОТКАЗ
16. ОБРАЗЦИ И МОСТРИ
17. ДОСТЪП ДО ОБЕКТА И СЪОРЪЖЕНИЯ
18. ЗАСТРАХОВАНЕ И ОТГОВОРНОСТ
19. ПРЕОТСТЪПВАНЕ И ПРЕХВЪРЛЯНЕ НА ЗАДЪЛЖЕНИЯ
20. РАЗДЕЛНОСТ
21. ПРЕКРАТЯВАНЕ
22. ПРИЛОЖИМО ПРАВО
23. ФОРС МАЖОР
24. ЗАЩИТА НА ЛИЧНИТЕ ДАННИ

ОБЩИ УСЛОВИЯ НА ДОГОВОРА ЗА ДОСТАВКА

Общите условия на договора за доставка, са както следва:

1. ДЕФИНИЦИИ

Следните понятия следва да имат определеното им по-долу значение. Думи в единствено число следва да се приемат и в множествено и обратно, думи в даден род следва да се възприемат, в който и да е род, ако е необходимо при тълкуването на волята на страните по настоящия договор. Думите, които описват дадено лице, включват всички представлявани от това лице страни по договора, независимо дали са свързани лица по смисъла на Търговския закон или не, освен ако от контекста не е ясно, че са изключени.

Препращането към даден документ следва да се разбира като препращане към посочения документ, както и всички други документи, които го изменят и/ или допълват.

- 1.1. **"Възложител"** означава "Софийска вода" АД, което възлага изпълнението на доставките по договора.
- 1.2. **"Доставчик"** означава физическото или юридическо лице (техни обединения), посочено в договора като доставчик и неговите представители и правоприменници.
- 1.3. **"Контролиращ служител"** означава лицето, определено от Възложителя, за което Доставчикът е уведомен и което действа от името на Възложителя и като представител на Възложителя за целите на този договор.
- 1.4. **"Договор"** означава цялостното съглашение между Възложителя и Доставчика, състоящо се от следните части, които в случай на несъответствие при тълкуване имат предимство в посочения по – долу ред:
 - Договор;
 - Раздел А: Техническо задание – предмет на договора;
 - Раздел Б: Цени и данни;
 - Раздел В: Специфични условия;
 - Раздел Г: Общи условия;
- 1.5. **"Цена по договора"** -означава цената, изчислена съгласно Раздел Б: Цени и данни.
- 1.6. **"Максимална стойност на договора"** -означава пределната сума, която не може да бъде надвишавана при възлагане и изпълнение на договора.
- 1.7. **"Стоки"** – означава всички стоки, които се доставят от Доставчика, както е описано в настоящия Договор.
- 1.8. **"Обект"** означава всяко местоположение (земя или сграда), където ще се извършват доставките, предмет на настоящия договор и всяко друго място, предоставено от Възложителя за целите на договора.
- 1.9. **"Системи за безопасност на работата"** означава комплект от документи на Възложителя или нормативни актове съгласно българското законодателство, които определят начините и методите за опазване здравето и безопасността при извършване на доставките, предмет на договора.

- 1.10. "Поръчка"** означава официална поръчка от Възложителя до Доставчика с пълно описание, съгласно Договора, на стоките, цената и мястото на доставка.
- 1.11. "Срок на доставка"** означава фактическият период на доставка на поръчаните стоки, считано от датата на поръчката до датата на реалната доставка на стоките до мястото, определено от Възложителя. Срокът на доставката ще се измерва в работни дни.
- 1.12. "Забавяне на доставката"** означава броя дни забава след изтичане на срока на доставка.
- 1.13. "Дата на влизане в сила на договора"** означава датата на подписване на договора, освен ако не е уговорено друго.
- 1.14. "Срок на Договора"** означава предвидената продължителност на предоставяне на доставките, както е определено в договора.
- 1.15. "Неустойки"** означава санкции или обезщетения, които могат да бъдат налагани на Доставчика, в случай, че доставките не бъдат извършени в съответствие с условията и сроковете в настоящия договор.
- 1.16. "Гаранция за обезпечаване на изпълнението"** означава паричната сума или банковата гаранция, която Доставчикът предоставя на Възложителя, за да гарантира доброто изпълнение на договора.

2. ОБЩИ ПОЛОЖЕНИЯ

- 2.1. Предмет на настоящия Договор е ангажирането на Доставчика от страна на Възложителя да бъде негов неизключителен доставчик на Стоките за Срока на Договора срещу заплащане на Цената по Договора. Възложителят си запазва правото да закупува всяка една от посочените Стоки от други източници по свое усмотрение.
- 2.2. Заявените в Договора количества са примерни и са само с прогнозна цел. Те не дават гаранция за количествата поръчвани Стоки. Единичните цени на Стоките, вписани от Доставчика в Ценовите таблици към Договора, се прилагат за целия срок на договора.
- 2.3. Заглавията в този Договор са само с цел препращане и не могат да се ползват като водещи при тълкуването на клаузите, към които се отнасят.
- 2.4. Всяко съобщение, изпратено от някоя от страните до другата, следва да се изпраща чрез пратка с обратна разписка, по факс или имейл и ще се счита за получено от адресата от датата, отбелязана на обратната разписка, съответно от получаване на факса/ имейла, ако той е изпратен до правилния факс номер или имейл адрес на адресата.
- 2.5. Всяка страна трябва да уведоми другата за промяна или придобиване на нов адрес, телефонен или факс номер или имейл адрес за кореспонденция възможно най-скоро, но не по късно от 48 часа от такава промяна или придобиване.
- 2.6. Неуспехът или невъзможността на някоя от страните да изпълни, в който и да е момент, някое (някои) от условията на настоящия Договор, не трябва да се приема като отмяна на съответното условие (условия) или на правото да се прилагат условията на настоящия Договор.
- 2.7. Настоящият договор не учредява представителство или сдружение между

страните по него и никоя от страните няма право да извършва разходи от името и за сметка на другата. В изпълнение на задълженията си по договора нито една от страните не следва да предприема каквото и да е действие, което би могло да накара трето лице да приеме, че действа като законен представител на другата страна.

- 2.8. Евентуален спор или разногласие във връзка с тълкуването или изпълнението на настоящия договор страните ще решават в дух на разбирателство и взаимен интерес. В случай, че това се окаже невъзможно, спорът ще бъде решен по съдебен ред, освен ако страните не подпишат арбитражно споразумение.
- 2.9. Номерът и Датата на влизане в сила на Договора трябва да бъдат цитирани във всяка кореспонденция.
- 2.10. Всички задължения или разходи, възникнали за Доставчика в резултат на възлагането на настоящия Договор се приема, че са включени в офертата на Доставчика.
- 2.11. Доставчикът се задължава да обезщети изцяло Възложителя за всички щети и пропуснати ползи, както и да възстанови в пълния им размер санкциите, наложени от съд или административен орган, ведно с дължимите лихви, направените разноски, разходи, предявени към Възложителя във връзка с изпълнението на настоящия договор и дължащи се на действия, бездействия или забава на необходими действия на Доставчика и/или негови поддоставчици при или по повод изпълнението на доставките.
- 2.12. Никоя клауза извън чл.7 КОНФИДЕНЦИАЛНОСТ не продължава действието си след изтичане срока или прекратяването на договора, освен ако изрично не е определено друго в договора.

3. ЗАДЪЛЖЕНИЯ НА ДОСТАВЧИКА

Без да се ограничава действието на специфичните условия на Договора, общите задължения на Доставчика са, както следва:

- 3.1. За срока на Договора Доставчикът се задължава да изпълнява задълженията си по настоящия договор точно и с грижата на добър търговец.
- 3.2. За срока на Договора Доставчикът се задължава да отдели на Възложителя такава част от своя персонал, време, внимание и способности, каквато е необходима за точното изпълнение на задълженията на Доставчика по Договора.
- 3.3. Доставчикът трябва да се съобразява с инструкциите на Възложителя, както и да пази добросъвестно интересите на Възложителя, във всеки един момент.
- 3.4. Доставчикът доставя Стоките съгласно изискванията на настоящия Договор.
- 3.5. Доставчикът договаря подходящи условия с подизпълнители, когато е допуснато ползването на подизпълнители, които условия да отговарят на разпоредбите на настоящия договор. Доставчикът носи отговорност за изпълнението на доставките, включително и за тези, изпълнени от подизпълнителите.
- 3.6. Доставчикът спазва и предприема необходимото, така че неговите служители и

подизпълнители да спазват точно изискванията на приложимото право по повод на здравословните и безопасни условия на труда и изискванията на Възложителя за безопасност при работа.

- 3.7. Доставчикът трябва да изпраща фактури за плащания съгласно чл.6 ПЛАЩАНЕ, ДДС И ГАРАНЦИЯ ЗА ОБЕЗПЕЧАВАНЕ НА ИЗПЪЛНЕНИЕТО.
- 3.8. Доставчикът трябва да предоставя на Възложителя документи и/или сертификати, които доказват качеството на Стоките, доставяни на Възложителя.
- 3.9. Доставчикът осигурява за своя сметка всичко необходимо за изпълнението на предмета на настоящия Договор, освен ако писмено не е уговорено друго.
- 3.10. При изпълнение на Договора, Доставчикът предприема всички необходими действия да не възпрепятства дейността на Възложителя или на други доставчици, или да се ограничават права на трети лица, или да се уврежда имущество, независимо дали то принадлежи на Възложителя или не.
- 3.11. Доставчикът се задължава да не допуска съхраняване и/или ползване на обекта на напитки с алкохолно съдържание и/или други вещества, които могат да препятстват нормалното изпълнение на работите, както и да допуска до строителната площадка/до обекта, на който се предоставят услугите само квалифицирани работници, които не са употребили алкохол и са в добро здравословно състояние, позволяващо им да изпълняват нормално задълженията си.

4. ЗАДЪЛЖЕНИЯ НА ВЪЗЛОЖИТЕЛЯ

Без да се ограничават специфичните задължения на Възложителя съгласно договора, общите му задължения са, както следва:

- 4.1. Възложителят определя Контролиращ служител, за което своевременно уведомява Доставчика. Възложителят може да заменя Контролиращия служител за срока на договора по свое усмотрение.
- 4.2. Контролиращият служител може да упражнява правата на Възложителя съгласно договора, с изключение на правата, свързани с прекратяване и/или изменение на договора. Ако съгласно условията на назначаването си Контролиращият служител следва да получава изрично упълномощаване от Възложителя за упражняването на дадено правомощие, следва да се приеме, че такова му е дадено и липсата му не може да се противопостави на Доставчика.
- 4.3. Контролиращият служител може да определи Представител на контролиращия служител, като писмено уведомява Доставчика за това.
- 4.4. Представителят на Контролиращия служител не може да упражнява правата на Възложителя по договора, свързани с прекратяване и/или изменение на договора.

5. НЕУСТОЙКИ

Неустойките за забава при изпълнение на доставките и/или доставка на некачествени стоки са определени в Раздел В: Специфични условия на договора.

6. ПЛАЩАНЕ, ДДС И ГАРАНЦИЯ ЗА ОБЕЗПЕЧАВАНЕ НА ИЗПЪЛНЕНИЕТО

- 6.1.** След като напълно се увери в доставката на Стоките съобразно изискуемото качество и количество и в уговорения срок, Възложителят трябва да заплати на Доставчика дължимата сума по цената (цените), вписана/и в Ценовата таблица в РАЗДЕЛ Б: ЦЕНИ И ДАННИ от този Договор и повторена в Поръчката (Поръчките).
- 6.2.** След доставка на стоките, Доставчикът изготвя приемо-предавателен протокол и го предоставя на Възложителя за одобрение.
- 6.3.** Плащането се извършва в четиридесет и пет дневен срок от датата на представяне от Доставчика на коректно съставена фактура в резултат на подписан без възражения приемо- предавателен протокол.
- 6.4.** Контактите между Възложителя и Доставчика във връзка с ежедневното изпълнение на Договора трябва да се осъществяват между Контролиращия служител или Представителя на контролиращия служител и Доставчика.
- 6.5.** Възложителят може да задържи плащане или да прихване суми срещу насрещни дължими суми без допълнителни разходи за него, в случай че има основание за това.
- 6.6.** Всички суми, посочени в Договора, са без ДДС, освен ако изрично не е посочено друго. ДДС, което се дължи по повод на тези суми, се начислява допълнително към тях.
- 6.7.** Задържането и освобождаването на Гаранцията за обезпечаване на изпълнението на Договора се осъществява съобразно условията и сроковете, посочени в Раздел В: Специфични условия на договора.

7. КОНФИДЕНЦИАЛНОСТ

- 7.1.** Освен с писмено съгласие на другата страна, никоя от страните не може да използва договора или информация, придобита по повод на договора, за цели извън изрично предвидените в договора.
- 7.2.** Освен с писмено съгласие на другата страна, никоя страна не може по време на договора или след това да разкрива и/или да разрешава разкриването на трети лица на всякаква информация, свързана с дейността на другата страна, както и друга конфиденциална информация, която е получена или е могла да бъде получена по време на договора.
- 7.3.** В случай, че Възложителят поиска, Доставчикът прави необходимото така, че неговите служители или подизпълнители да поемат директни задължения към Възложителя по повод на конфиденциалността във форма, приемлива за Възложителя.

8. ПУБЛИЧНОСТ

Освен ако не е необходимо за подписването или е уговорено като необходимо за изпълнението на договора, Доставчикът не публикува по своя инициатива и не разрешава публикуването, заедно или с друго лице, на информация, статия, снимка, илюстрация или друг материал от какъвто и да е вид по повод на договора или дейността на Възложителя преди предварителното представяне на материала на Възложителя и получаването на неговото писмено съгласие.

Такова съгласие от Възложителя важи само за конкретното публикуване, което е изрично поискано.

9. СПЕЦИФИКАЦИЯ

- 9.1.** Доставчикът се задължава да изпълнява доставките съгласно Раздел А: Техническо задание – предмет на договора, спецификациите, чертежите, мострите или други описания на доставките, част от договора.
- 9.2.** Ако Доставчикът изпълни доставки, които не отговарят на изискванията на договора, Възложителят може да откаже да приеме тези доставки и да търси обезщетение за претърпени вреди и пропуснати ползи. Възложителят може да предостави на Доставчика възможност да повтори изпълнението на неприетите доставки преди да потърси други доставчици.

10. ДОСТЪП И ИНСПЕКТИРАНЕ

Възложителят има право да инспектира в подходящо време съоръженията и сградите на Доставчика, както и помещенията на Поддоставчиците, за производство на Стоките. За тази цел Доставчикът трябва да осигури достъп на Възложителя до своите помещения.

11. ЗАГУБА ИЛИ ПОВРЕДА ПРИ ТРАНСПОРТИРАНЕ

- 11.1.** Доставчикът трябва да уведоми Възложителя за всяка загуба или повреда на Стоките, включително частична загуба, дефекти или невъзможност да достави цялата или част от партидата.
- 11.2.** Рискът от случайно повреждане или погиване – пълно или частично - на Стоките при транспортирането им, включително до мястото на доставка и предаването им на Възложителя се носи от Доставчика.

12. ОПАСНИ СТОКИ

- 12.1.** Всяка информация, притежавана от или на разположение на Доставчика, която се отнася до всякакви потенциални опасности при транспортиране, предаване или използване на доставяните Стоки, трябва незабавно да бъде съобщена на Възложителя.
- 12.2.** Доставчикът трябва да предостави подробна информация за всички рискове за персонала на Възложителя, произтичащи от специфичното използване на Стоките, предмет на настоящия договор.
- 12.3.** Доставчикът трябва да маркира опасните Стоки с международен символ(и) за опасност и да изпише името на материала им на български език. Транспортните и всички други документи трябва да включват декларация относно опасността и наименованието на материала на български език. Стоките трябва да бъдат придружавани от информация за възможни аварийни ситуации на български език под формата на писмени инструкции, етикети или означения. Доставчикът трябва да спазва изискванията на българското законодателство и на международните споразумения, свързани с пакетирането, поставянето на етикети и транспортирането на опасните Стоки.
- 12.4.** Доставчикът трябва да представи инструкции за безопасно използване на всички Стоки, доставяни на Възложителя или използвани от Доставчика или от неговите Поддоставчици на обекта. Инструкциите трябва да включват минимум следното.

- 12.4.1.** информация за опасностите от използване на Стоките;
 - 12.4.2.** оценка на риска от използване на Стоките;
 - 12.4.3.** описание на контролните мерки, които трябва да се вземат;
 - 12.4.4.** подробности за необходимо предпазно облекло;
 - 12.4.5.** подробности за максималните граници на излагане на открито или за приложимите стандарти на излагане на открито, приложими за съответния материал;
 - 12.4.6.** всякакви препоръки за следене на здравето състояние;
 - 12.4.7.** препоръки, свързани с осигуряване, поддръжка, почистване и тестване на респираторно защитни и на вентилационни съоръжения.
 - 12.4.8.** препоръки за боравене с отпадъци, включително и начини на депониране.
- 12.5.** Информацията, която Доставчикът предоставя по горепосочените точки, трябва да се изпраща преди доставката на Стоките.

13. ДОСТАВКА

- 13.1.** Стоките трябва да се доставят от Доставчика до мястото, посочено в Договора или в поръчката, освен ако писмено не е уговорено друго между страните.
- 13.2.** Собствеността и рискът от повреждане или загуба на Стоките се носи от Доставчика до тяхното доставяне на мястото, посочено в Договора или в Поръчката (поръчките), и приемане от оторизиран представител на Възложителя.
- 13.3.** Доставчикът трябва да предприеме необходимите действия всички Стоки да бъдат надлежно пакетирани, така че да достигнат местоназначението си в добро състояние. Всички Стоки трябва да бъдат доставяни и разтоварвани на мястото, на датата и в часа, посочени в Поръчката (поръчките) или в Договора.
- 13.4.** Всички Стоки, доставяни на Възложителя, трябва да се придружават от известие за доставка, съдържащо Ком. номера на Поръчката (поръчките) и Спецификацията (спецификациите). Известието за доставка трябва да бъде подписано от Възложителя като доказателство за приемането на Стоките.
- 13.5.** Датата (датите) и часът на доставка на Стоките трябва да бъдат определени в Поръчката (поръчките), освен ако не е уговорено друго между страните. Часът на доставка се определя от моментните обстоятелства, освен ако изрично не е уговорено друго между страните. Доставчикът трябва да предостави инструкции или всякаква друга необходима информация, които да позволят на Възложителя да приеме доставката на Стоките.
- 13.6.** Възложителят си запазва правото да отмени всяка Поръчка или всяка неизпълнена част от нея, в случай, че Доставчикът не достави поръчаните Стоки на уговорената дата. В случай на необходимост от повторно поръчване Възложителят може да поръча Стоките от друг доставчик, като всички допълнителни разходи, произтичащи от това, се поемат от Доставчика.
- 13.7.** Количествата доставяни Стоки трябва да отговарят на съответните количества, поръчвани от Възложителя освен ако не е уговорено друго. Възложителят може по свое усмотрение да приеме или не частична доставка на Стоките.
- 13.8.** Когато Доставчикът изисква от Възложителя да връща опаковките на Стоките, разходите по връщането се поемат от Доставчика. Разходите по връщането се възстановяват на Възложителя в срок до 30 (тридесет) дни, считано от датата на изпращане на опаковките от страна на Възложителя.

13.9. Когато Доставчикът доставя Стоките с МПС, наличните празни опаковки могат да бъдат върнати със същото МПС. Всички опаковки, които подлежат на връщане, трябва да бъдат маркирани като такива.

14. ГАРАНЦИЯ ЗА КАЧЕСТВО

14.1. Доставчикът гарантира, че качеството на Стоките съответства на изискванията на действащото българско законодателство към момента на доставка на Стоките, както и на спецификациите към договора.

14.2. Освен ако друго не е уговорено, без да се ограничават други негови права, Доставчикът трябва във възможно най-кратък срок, но не повече от 10 (десет) дни от датата на уведомяване от страна на Възложителя за дефект или неизпълнение на задължения по Договора, да поправи или замени всички Стоки, които са били или са станали дефектни в срок от 12 (дванадесет) месеца от датата на пускането им в експлоатация или 18 (осемнадесет) месеца от датата на доставянето им. Срокът се удължава пропорционално, ако подобни дефекти се появят след подмяната при правилна експлоатация и се дължат на дефектен дизайн, на погрешни инструкции от страна на Доставчика, или Стоките са некачествени или дефектни поради начина на производство, или има друго нарушение на дадените гаранции на Възложителя.

14.3. В случай, че Доставчикът не поправи даден дефект или не подмени дадени дефектни Стоки в срок до 10 (десет) дни от датата на уведомяване от страна на Възложителя, то Възложителят може да поправи или по собствено усмотрение да подмени тези стоки за сметка на Доставчика.

15. ПРАВО НА ОТКАЗ

15.1. В случай, че Доставчикът достави Стоки, които не съответстват на уговореното по този Договор и на Поръчката (поръчките), независимо дали по качество или по количество, или не са годни да се ползват съобразно целите на Договора или по друг начин не съответстват на уговореното в Договора, Възложителят, без да се ограничават други негови права, има правото да откаже приемането на тези Стоки.

15.2. Възложителят може да предостави възможност на Доставчика да замени неприетите Стоки с други, съответстващи на Договора и Поръчката (поръчките), преди да ги закупи от друго място.

15.3. Възложителят връща на Доставчика всички неприети Стоки за негова сметка.

16. ОБРАЗЦИ И МОСТРИ

16.1. Доставчикът трябва при поискване от страна на Възложителя да предостави образци, мостри и инструкции за ползване на Стоките. Подобно предоставяне по никакъв начин не освобождава Доставчика от неговите отговорности по Договора.

16.2. Доставчикът не трябва да се отклонява от нито една одобрена мостра или образец, без предварително да е получил писмено съгласие за това от страна на Възложителя.

17. ДОСТЪП ДО ОБЕКТА И СЪОРЪЖЕНИЯТА

17.1. Ако това е необходимо за изпълнението на предмета на Договора, Възложителят трябва да предостави достъп до обект на оторизирани

представители на Доставчика. Достъпът се предоставя след предварително предизвестие от страна на Доставчика.

- 17.2.** Доставчикът предприема необходимите действия неговите служители да не навлизат в други части на Обекта и да ползват само посочените от Възложителя пътища, маршрути и сгради.

18. ЗАСТРАХОВАНЕ И ОТГОВОРНОСТ

- 18.1.** Доставчикът носи пълна имуществена отговорност за вреди, причинени по повод изпълнението на договора, както следва:

18.1.1. Нараняване или смърт на някое лице (служител на Възложителя, служител на Доставчика или наето от него лице или на трети лица при или във връзка с изпълнението на договора;

18.1.2. Повреда или погиване имуществото на Възложителя или на трети лица при или във връзка с изпълнението на договора.

Тази отговорност обхваща и претенциите на трети лица, съдебни процедури, имуществени и/или неимуществени вреди, разноски и всякакви други разходи, свързани с гореизложеното.

- 18.2.** Доставчикът следва да притежава всички задължителни застраховки, съгласно действащата нормативна уредба, както и поддържа валидни застраховки за своя сметка за срока на договора.

- 18.3.** Застрахователните полици се представят на Възложителя при поискване.

19. ПРЕОТСТЪПВАНЕ И ПРЕХВЪРЛЯНЕ НА ЗАДЪЛЖЕНИЯ

- 19.1.** Договорът не може да бъде прехвърлен или преотстъпен като цяло на трето лице.

20. РАЗДЕЛНОСТ

В случай, че някоя разпоредба или последваща промяна в договора се окаже недействителна, останалите разпоредби продължават да бъдат валидни и подлежащи на изпълнение.

21. ПРЕКРАТЯВАНЕ

- 21.1.** Възложителят може (без да се накърняват други права или задължения по договора) да прекрати договора без каквито и да е компенсации или обезщетения с писмено известие до Доставчика при следните обстоятелства:

21.1.1. ако Доставчикът и/или служителите на Доставчика виновно и/или нееднократно предоставят невярна информация или сведения, значително нарушат правилата за безопасност и здраве при работа, продължително и/или съществено не изпълняват задълженията си по договора. Конкретните случаи на значително нарушаване на правилата за безопасност и здраве при работа, както и случаите на продължително и/или съществено неизпълнение на задълженията по договора от страна на Доставчика, които могат да доведат до прекратяване на договора по реда на настоящата точка, са описани в Раздел В: Специфични условия на договора.

21.1.2. ако за Доставчика е открито производство по несъстоятелност.

- 21.2.** Всяка страна има право едностранно да прекрати Договора изцяло или отчасти, в случай че другата страна е в неизпълнение на Договора и не поправи това

положение в четиринадесетдневен срок от получаването на писмено уведомление за това неизпълнение от изправната страна.

- 21.3.** В случай, че Възложителят прекрати Договора поради неизпълнение от страна на Доставчика, то Възложителят има право да задържи изцяло гаранцията за обезпечаване на изпълнение, внесена от Доставчика.
- 21.4.** Възложителят има право да прекрати договора с едномесечно писмено предизвестие. Възложителят не носи отговорност за разходи след срока на предизвестиято.
- 21.5.** Страните могат да прекратят договора по всяко време по взаимно съгласие.
- 21.6.** Прекратяването на договора не влияе на правата на всяка от страните, възникнали преди или на датата на прекратяване. При прекратяване на договора всяка страна връща на другата цялата информация, материали и друга собственост.
- 21.7.** При изтичане или прекратяване на договора Доставчикът се задължава да съдейства на нов Доставчик за поемане изпълнението на договор. Направените от Доставчика разходи за това се поемат от Възложителя, след неговото предварително одобрение.

22. ПРИЛОЖИМО ПРАВО

Към този договор ще се прилагат и той ще се тълкува съобразно разпоредбите на българското право.

23. ФОРС МАЖОР

- 23.1.** При възникване на форсмажорни обстоятелства по смисъла на чл.306 от Търговския закон на Република България, водещи до неизпълнение на договора страната, която се позовава на такова обстоятелство трябва да уведоми другата в какво се състои непреодолимата сила и възможните последици от нея за изпълнението на договора.

Страните трябва да направят това уведомление до 3 (три) дни от настъпването на обстоятелствата.

24. ЗАЩИТА НА ЛИЧНИТЕ ДАННИ

- 24.1.** В съответствие с изискванията, заложи в Общия Регламент за защита на личните данни (Регламент (ЕС) 2016/679) (Регламента), пораждащ пряко действие, считано от 25.05.2018г.:
- 24.2.** Изпълнителят, в качеството си на обработващ личните данни, предоставени му от Възложителя – администратор на лични данни, по силата на настоящия договор, няма право да включва друг обработващ данните без предварителното конкретно или общо писмено разрешение на Възложителя. В случай на общо писмено разрешение, Изпълнителят е длъжен да информира Възложителя за всякакви планирани промени за включване или замяна на други лица, обработващи данни, като по този начин даде възможност на Възложителя да оспори тези промени. Във връзка с обработването на лични данни Изпълнителят е длъжен:
- а) да обработва личните данни само по документирано нареждане на Възложителя;
 - б) да гарантира, че лицата, оправомощени да обработват личните данни, са поели ангажимент за поверителност или са задължени по закон да спазват поверителност;
 - в) да вземе всички необходими мерки съгласно чл. 32 от Регламента, гарантиращи сигурността на обработването на данните;

- г) да спазва условията за включване на друг обработващ лични данни;
- д) като взема предвид естеството на обработването, да подпомага Възложителя, доколкото е възможно, чрез подходящи технически и организационни мерки при изпълнението на задължението му като администратор да отговори на искания за упражняване на предвидените в глава III от Регламента права на субектите на данни;
- е) да подпомага Възложителя да гарантира изпълнението на задълженията съгласно чл. 32—36 от Регламента, като отчита естеството на обработване и информацията, до която е осигурен достъп на Изпълнителя - обработващ лични данни;
- ж) да заличи или върне на Възложителя всички лични данни след приключване на услугите по обработване и да заличи съществуващите копия, за което да представи на Възложителя декларация;
- з) да осигури достъп на Възложителя до цялата информация, необходима за доказване на изпълнението на посочените тук задължения, да съдейства при извършването на одити, включително проверки, от страна на Възложителя или друг одитор, оправомощен от Възложителя;
- з) незабавно да уведоми Възложителя, ако счита, че дадено нареждане нарушава Регламента или други разпоредби относно защитата на данни.

24.3. В случай, че Изпълнителят - обработващ лични данни, включва друг обработващ лични данни за извършването на специфични дейности по обработване от името на Възложителя, на това друго лице се налагат същите задължения за защита на данните, както задълженията между Възложителя и Изпълнителя, предвидени в настоящия договор и по-специално, да предостави достатъчно гаранции за прилагане на подходящи технически и организационни мерки, така че обработването да отговаря на изискванията на Регламента. Когато другият обработващ лични данни не изпълни задължението си за защита на данните, първоначалният обработващ данните продължава да носи пълна отговорност пред Възложителя за изпълнението на задълженията на този друг обработващ лични данни.

**ДЕКЛАРАЦИЯ
ЗА СЪГЛАСИЕ С КЛАУЗИТЕ В ПРОЕКТА НА ДОГОВОР**

Долуподписаният/ата/ Димитър Василев Иванов

/собствено бащино фамилно име /

в качеството си на Управител

/посочва се качеството на лицето/

В Кюбико ЕООД

/наименование на участника/

Относно: Процедура за възлагане на обществена поръчка с предмет: **„Доставка на електромагнитни сонди“**

С подаването на настоящия документ декларираме, че приемаме условията и че в случай че бъдем избрани за изпълнител на обществената поръчка ще подпишем, Проектно-договора, включително раздели А, Б, В, Г и приложенията, с които сме се запознали в качеството ни на участник от получената документация за участие в настоящата процедура.

Известна ми е отговорността по чл.313 от Наказателния кодекс за посочване на неверни данни.

Документът се подписва от законния представител на участника или от надлежно упълномощено лице.

Подпис: _____

**Информацията е заличена
съгласно чл.5 и чл.6 от
Регламент (ЕС) 2016/679**



**ДЕКЛАРАЦИЯ
ЗА СРОКА НА ВАЛИДНОСТ НА ОФЕРТАТА**

Долуподписаният/ата/ Димитър Василев Иванов

/собствено бащино фамилно име /

в качеството си на Управител

/посочва се качеството на лицето/

в Кюбико ЕООД

/наименование на участника/

Относно: Процедура за възлагане на обществена поръчка с предмет: **„Доставка на електромагнитни сонди“**

ДЕКЛАРИРАМ, ЧЕ:

С подаване на настоящата оферта декларираме, че сме съгласни валидността на нашата оферта да бъде **6 (шест) * месеца**.

**Изискването на възложителят е минимум 5 месеца считано от датата определена за краен срок за получаване на оферти.*

Известна ми е отговорността по чл.313 от Наказателния кодекс за посочване на неверни данни.

Документът се подписва от законния представител на участника или от надлежно упълномощено лице.

Подпис:

Информацията е заличена
съгласно чл.5 и чл.6 от
Регламент (ЕС) 2016/679



Декларация за съответствие

Долуподписаният, **Димитър Василев Иванов,**
/собствено, бащино, фамилно име/

в качеството ми на **Управител**
/посочва се качеството на лицето/

в **Кюбико ЕООД**
/наименование на участника/

декларирам на собствена отговорност, че продуктът елекромагнитен разходомер, тип „сонда“, модел: CS3820,
/наименование, вид, идентификация/

произведен в **Cinisello Balsamo (MI), Италия** от **Isoil Industria Spa**
/адрес и име на производителя/

за който се отнася тази декларация са сертифицирани за разпространение и употреба на територията на Европейския съюз

Декларирам, че ми е известна отговорността, която нося съгласно чл. 313 от НК.

Подпис:

Информацията е заличена
съгласно чл.5 и чл.6 от
Регламент (ЕС) 2016/679

ТАБЛИЦА СРОКОВЕ

№	Описание	Предложение на участника
1	Срок за доставка на стоките - до 20 (двадесет) работни дни	15 (петнадесет) работни дни
2	Гаранционен срок на стоките - минимум 2 (две) години	2 (две) години
3	Следгаранционен срок на стоките - минимум 3 (три) години	3 (три) години

Подпис на участника:

*Информацията е заличена
съгласно чл.5 и чл.6 от
Регламент (ЕС) 2016/679*

www.qubia.com

QUBIQO

Кюбико ЕООД
1784 София
ул. Михаил Тенев 6
етаж 6, офис 6.1

тел. +359 2 963 11 11
info@qubiqo.com
qubiqo.com

ДО „Софийска Вода” АД

ТЕХНИЧЕСКО ПРЕДЛОЖЕНИЕ

Фирма: КЮБИКО ЕООД

Настоящото техническо предложение е подготвено съобразно изискванията на документацията за участие за процедура № ТТ001820 – „Доставка на електромагнитни сонди”.

Производител на всички стоки описани в техническото предложени е:

Isoil Industria Spa
20092, Cinisello Balsamo (MI),
Италия
Tel: +39 02 66027-1
Fax: +39 02 6123202
www.isoil.it

Подпис: 
Управител: Д. Ива

Информацията е заличена
съгласно чл.5 и чл.6 от
Регламент (ЕС) 2016/679

Дата: 01.04.2019

1. Общо описание

Електромагнитният разходомер тип „сонда“, модел CS3820 е уред за измерване на двупосочен разход на вода в напорни тръбопроводи. Монолитният дизайн на устройствата, без подвижни части прави технологията изключително надеждна, а методът на инсталация позволява измервания с висока точност в широк набор от диаметри с едно и също устройство. Сондите се предлагат в два варианта – с електрически преобразувател на водно количество, който генерира импулси или с вторичен прибор с дислей и опция за GPRS комуникация. И в двата случая вградената батерия, осигуряват автономно захранване за период до 5 години. Допълнително предимство е бързата връзка в долния край на устройството, която позволява измерване на налягане без нужда от разпробиване на тръбопровода. Най-голямото предимство на технологията е бързия и лесен монтаж под налягане посредством щуцер 1" без нужда от прекъсване на водоснабдяването.



2. Принцип на работа

Принципа на работа на сондите се базира на закона на Фарадай за електромагнитната индукция. Вградената в уреда бобина образува постоянно магнитно поле в точката на потапяне, а двата електрода разположени в долния край на уреда измерват ниското напрежение генерирано при движението на водата, което е пропорционално на скоростта на флуида. Предварително зададения вътрешен диаметър на тръбопровода позволява изчисляването на моментния разход на вода.



3. Размери

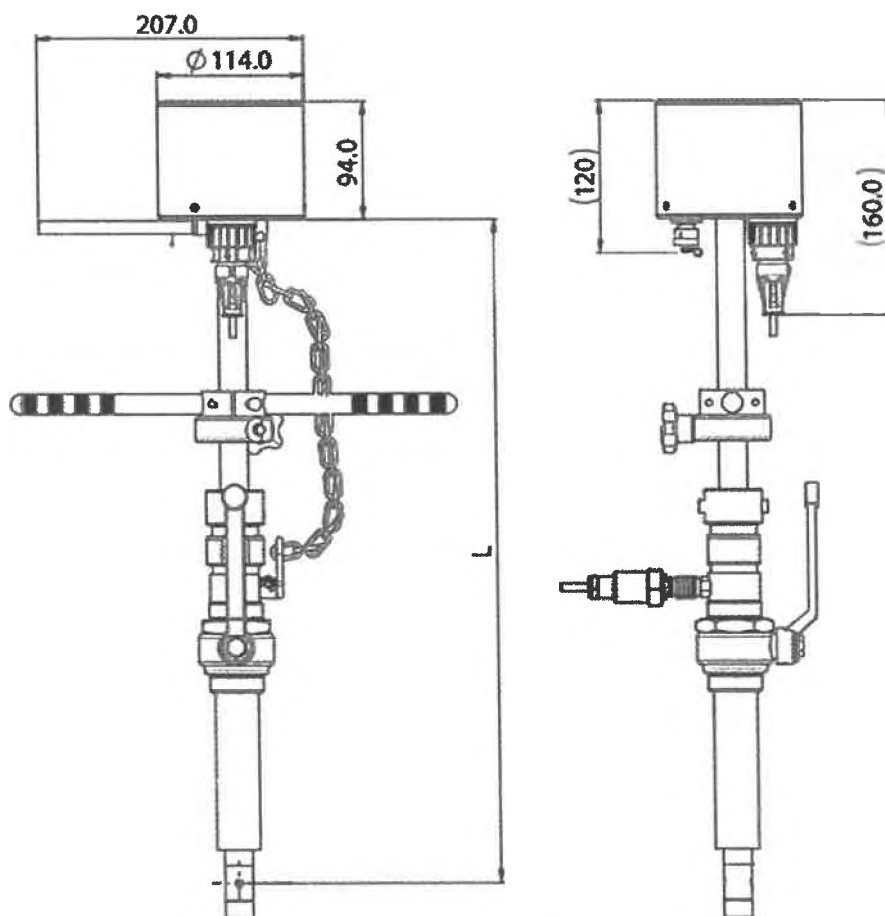

РАЗМЕР	МАХ ДЪЛБОЧИНА	L [mm]
ТИП 0	150 mm	510
ТИП 1	300 mm	660
ТИП 2	500 mm	860
ТИП 3	700 mm	1060
ТИП 4	1000 mm	1360
ТИП 5	2000 mm	2360

4. Съставни части

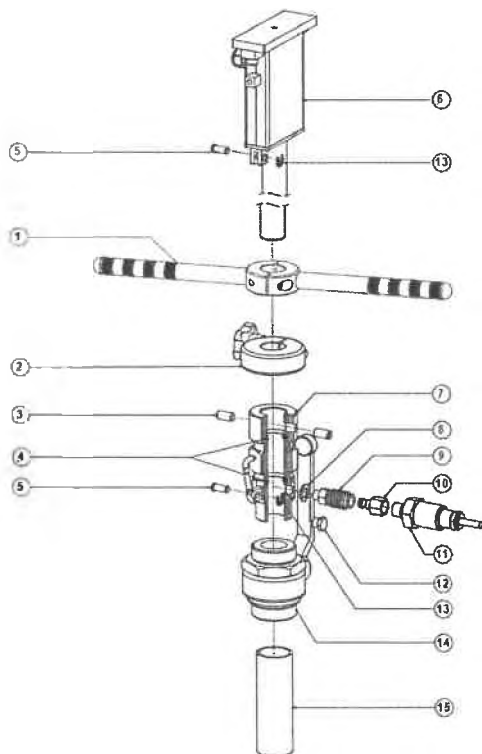

ПОЗИЦИЯ	ОПИСАНИЕ	К-ВО.
1	РЪКОХВАТКА	1
2	ФИКСАТОР ЗА ДЪЛЖ. НА	1
3	M10X12 - ФИКСИРАЩИ БОЛТОВЕ	2
4	O-RING FKM 4087 28,8X3.53	2
5	PIN INSERT	2
6	MS 3800 СЕНЗОР	1
7	ПОДВИЖЕН КОРПУС	1
8	АЛУМИНИЕВА ШАЙБА 10X16	1
9	ЖЕНСКИ КОНЕКТОР	1
10	МЪЖКИ КОНЕКТОР	1
11	СЕНЗОР ЗА НАЛЯГАНЕ	1
12	ТАПА НА ИЗВОДА ЗА НАЛЯГАНЕ	1
13	ЗЕГЕР ШАЙБА Ø 6mm	2
14	ВЕНТИЛ С РЕЗБА 1" - БРОНЗОВ	1
15	ПРЕДПАЗЕН КОЖУХ	1

Позиция за монтаж на сензора:

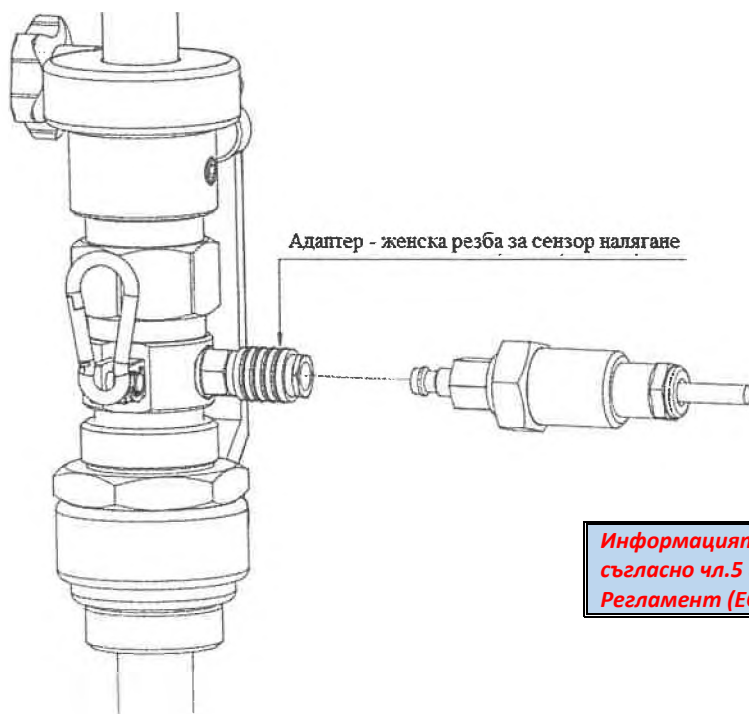

Информацията е заличена
съгласно чл.5 и чл.6 от
Регламент (ЕС) 2016/679

5. Точност на измерването

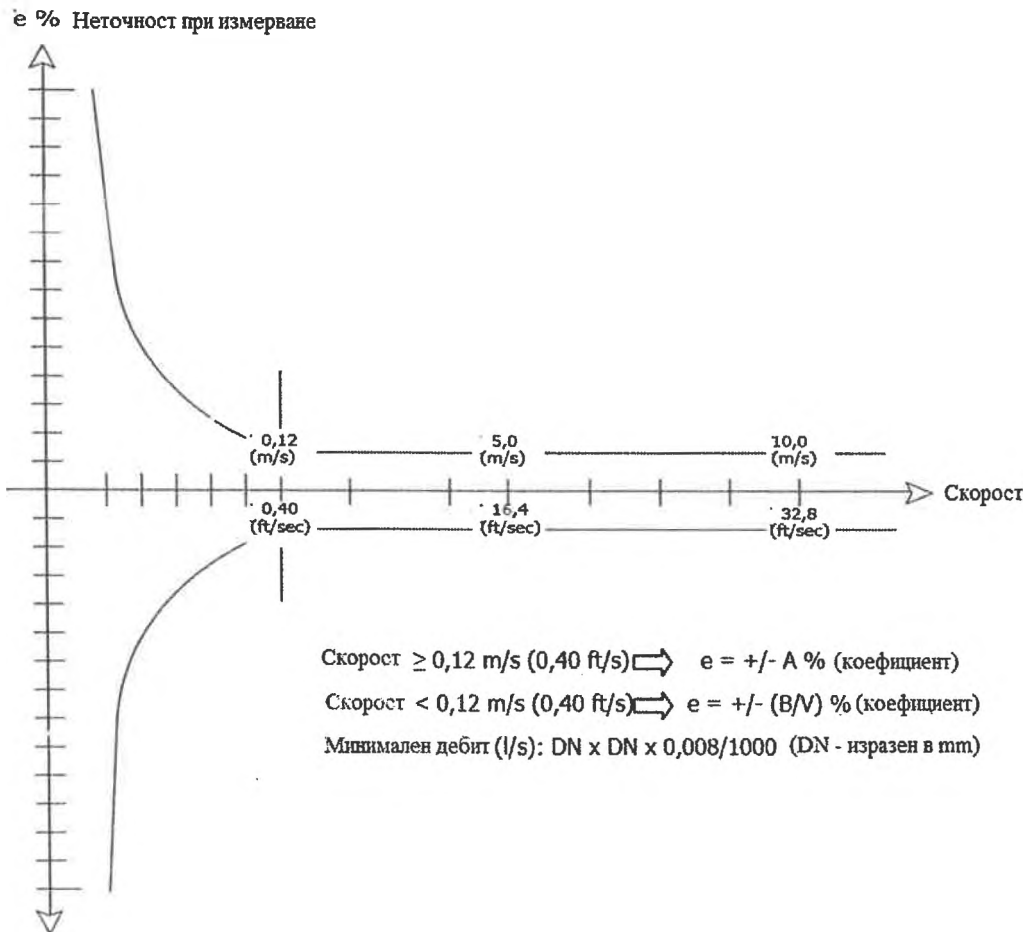

Стойност на коефициент:

- $A = 2$
- $B = 0,24$ м/с

6. Общи технически характеристики

Размер на сондите	от 80 мм до 8000 мм
Минимална проводимост на флуида	20 mS/cm
Минимална скорост на отчитане	0,01 м/с
Точност	+/- 2,0% при скорости от 0,1 м/с до 5,0 м/с;
Материал на тялото	Неръждаема стомана
Позиция на електродите	Странично
Обхват на измерване	от DN80 до DN8000 (при монтаж на 1/8 от размера на тръбопровода)
Номинално налягане	25 бара
Присъединяване	1" мъжка резба
Степен на водонепроницаемост	IP68
Захранване	7,2 V литиева батерия
Вторичен прибор	Уред за генерирани на импулсни изходи или Вграден дейта логер с дисплей и GPRS комуникация
Входове и изходи на вторичния прибор	Два дигитален изход, Два аналогови изход, един аналогов вход
Вградена памет	2Gb (при вторичен прибор дейта логер)
Настройка	Посредством USB кабел

7. Съответствие с Раздел А: Техническо Задание – Предмет на договора

№	Показател	Съответствие
2.1.	Сондите да позволяват монтаж на тръби с номинален диаметър от 200 мм до 1500 мм	да
2.2.	Електромагнитната сонда трябва да се монтира и демонтира без прекъсване на водоснабдяването	да
2.3.	Електронната сензорна глава трябва да бъде монтирана на върха на носещия прът. Цялата тази конструкция трябва да се монтира директно върху тръбата чрез щуцер или водовземна скоба с 1" (25.4 mm) вътрешно сечение с резба	да
2.4.	Измерване на минималната скорост от 0,02 m/s	да
2.5.	Измерване на обратните потоци и изчисляване на мрежовите потоци	да
2.6.	Стандарт PN16 или по-добър за целия уред и монтажа му към тръбопровода	да
2.7.	Точност на уредите	
2.7.1.	Всеки уред да осигури точност на всеки измерван параметър не по-малка от $\pm 2,0\%$.	да
2.7.2.	Обхват на измерваните параметри - скоростните сензори да измерват минимум в диапазон 0,2÷2,5 м/сек. със изискваната точност	да
2.8.	Работа с оптимални параметри при минимална електропроводимост на водата – 50 $\mu\text{S}/\text{sm}$	да - 20 $\mu\text{S}/\text{sm}$
2.9.	Отвор за измерване на налягането 1/4" (1/4 inch BSP)	да
2.10.	Изолирани изводи за цифрови импулси /Дигитален изход/	да
2.11.	Минимум 3 канала за данни - двупосочни потоци и налягане	да
2.12.	Вътрешна батерия с продължителност на работа минимум 3 години при постоянно измерване	да
2.13.	Възможност за подмяна на батерията от Възложителя, без намеса на доставчик и/или производител	да
2.14.	Комуникация и програмиране на уредите - компютърна връзка с уреда за десктоп, лаптоп, таблет или смартфон – чрез едно или няколко от	
2.14.1.	Инфрачервен порт	n/a
2.14.2.	Блутут (Bluetooth)	n/a
2.14.3.	USB порт	да
2.15.	Комплектовка на уредите	n/a
2.15.1.	Кабел за комуникация и програмиране – 1 на всеки 20 уреда, но не по-малко от 1 при първа доставка	да
2.15.2.	Кабел за връзка с логер (импулсен изход)	да
2.16.	Влагозащита – като минимум всички уреди и компоненти, както и връзките между тях, трябва да покриват стандарт IP68 или еквивалент	да
2.17.	Температурен обхват	
2.17.1.	Работна температура – от -10°C до +50°C	да - -20°C до +50°C
2.17.2.	Температура на съхранение – от -20°C до +70°C	да
2.18.	Софтуер за работа с уредите	

№	Показател	Съответствие
2.18.1.	Предоставяне на електронен носител (мин. 2 бр.), без ограничение на времето за ползване и броя компютри, на които да се инсталира	да
2.18.2.	Софтуера да е съвместим с операционна система Windows 7, 8.1, 10. Да може да се инсталира на десктоп, лаптоп и таблет	да
2.18.3.	Софтуера да има опции за английски и/или български език	да - английски
2.18.4.	Доставчикът следва да осигури съвместимост на софтуера с доставяните уреди, като не се дължат допълнителни разходи за целия период на гаранционното обслужване. Предоставеният софтуер следва да може да бъде прилаган в пълната си функционалност за минимум 5 години, считано от изтичане на гаранционния срок на последния доставен уред, без да се налага допълнително заплащане	да
2.18.5.	Инструкция на български език за боравене със софтуера	да
2.19.	Обучение на личния състав за работа със софтуера: Доставчикът се задължава да разполага с технически обучен персонал, който при поискване от Възложителя да осигурява обучения на служители на Възложителя за работа със Стоките, консултации, технически решения и становища относно монтажа и експлоатацията на оборудването, предмет на договора Програмата за обучение се съгласува предварително с Контролиращия служител	да
2.20.	Сертификати - всеки уред трябва да бъде придружен със сертификат за калибриране в сертифицирана по европейско законодателство лаборатория	да
2.21.	Доставчикът е длъжен да осигури възможност за рециклирането на излезли от експлоатация уреди, батерии и друго оборудване, предмет на договора	да

Декларация за контакт с питейна вода

Долуподписаният, **Димитър Василев Иванов,**
/собствено, бащино, фамилно име/

в качеството ми на **Управител**
/посочва се качеството на лицето/

в **Кюбико ЕООД**
/наименование на участника/

декларирам на собствена отговорност, че всички части на продукта елекромагнитен разходомер, тип „сонда“, модел: CS3820, които могат да влязат в контакт с питейната вода при монтаж са произведени от неръждаема стомана клас 304 и като такива са годни за контакт с питейна вода и няма да представляват токсична опасност, няма да поддържат микробиологичен растеж, нито да предизвикват неприятен вкус, мирис или оцветяване на водата. Концентрациите на вещества, химикали и биологични агенти, разтворили се от материалите/стоките при контакта им с питейна вода, както и величините на съответните органолептични и физически параметри няма да надвишават максималните стойности, съгласно Наредба №9 за качеството на водата, предназначена за питейно-битови цели
/наименование, вид, идентификация/

Декларирам, че ми е известна отговорността, която нося съгласно чл. 313 от НК.

Подпис

**Информацията е заличена
съгласно чл.5 и чл.6 от
Регламент (ЕС) 2016/679**

Дата:.....**01.04.2019**.....



Опис на на представените документи в офертата за участие		
№	Наименование на документа	Документът е представен (отбелязва се с ДА или НЕ)
1.	Единен европейски документ за обществени поръчки (ЕЕДОП) за участника в съответствие с изискванията на закона и условията на възложителя, а когато е приложимо – ЕЕДОП за всеки от участниците в обединението, което не е юридическо лице, за всеки подизпълнител и за всяко лице, чиито ресурси ще бъдат ангажирани в изпълнението на поръчката;	Да
2.	Декларация относно правно-организационната форма, под която участникът осъществява дейността си, както и списък на всички задължени лица по смисъла на чл.54, ал.2 и чл. 55, ал.3 от ЗОП, независимо от наименованието на органите, в които участват, или длъжностите, които заемат;(по образец)	Да
3.	Документи за доказване на предприетите мерки за надеждност по чл. 56 от ЗОП, когато е приложимо;	Неприложимо
4.	В случай че участникът е обединение, което не е юридическо лице, следва да представи копие от документ, от който да е видно правното основание за създаване на обединението	Неприложимо
5.	Техническо предложение:	
6.	Документ за упълномощаване, когато лицето, което подава офертата, не е законният представител на участника;	Неприложимо
7.	Декларация за съгласие с клаузите на приложения проект на договор (по образец);	Да
8.	Декларация за срока на валидност на офертата (по образец). Офертите трябва да са със срок на валидност най-малко 150 дни, считано от датата, определена за краен срок за получаване на офертите;	Да
9.	Декларация от участника, че стоките предмет на договора са сертифицирани за разпространение и употреба на територията на Европейския съюз.	Да
10.	Попълнена Таблица „Срокове“ за стоките от Ценовата таблица, от раздел А: Техническо задание (по образец), подписана от участника.	Да

11.	Техническо предложение с пълно описание на техническите характеристики на Стоките от Ценовата таблица, с които участникът участва в процедурата. Техническото предложение трябва да бъде изготвено съобразно изискванията на документацията за участие, включително на изискванията на Раздел А: Техническо задание – предмет на договора. В техническото предложение на участника следва да бъдат посочени и производителя, марката и модела на съответните Стоки. В техническото предложение не следва да се посочват цени.	Да
12.	Декларация от участника, че стоките и техните компоненти, с които участва в процедурата, които влизат или могат да влязат в контакт с питейна вода няма да представляват токсична опасност, няма да поддържат микробиологичен растеж, нито да предизвикват неприятен вкус, мирис или оцветяване на водата. Концентрациите на вещества, химикали и биологични агенти, разтворили се от материалите/стоките при контакта им с питейна вода, както и величините на съответните органолептични и физически параметри няма да надвишават максималните стойности, съгласно Наредба №9 за качеството на водата, предназначена за питейно-битови цели.	Да
13.	Опис на представените документи в офертата за участие (по образец).	Да
14.	ОТДЕЛЕН запечатан непрозрачен плик „Предлагани ценови параметри, който трябва да съдържа ценово предложение, отговарящо на изискванията на документацията за участие.	Да

Подпис на участника:

Информацията е заличена
съгласно чл.5 и чл.6 от
Регламент (ЕС) 2016/679



ЦЕНОВА ТАБЛИЦА

(ОТДЕЛЕН запечатан непрозрачен плик „Предлагани ценови параметри“)

№	Описание	Мярка	Единична цена в лева, без ДДС за 1 брой
1	Електромагнитна сонда – включително оборудвана с всичко необходимо за въвеждането ѝ в експлоатация.	брой	3 967,30

Подпис и печат на

Информацията е заличена
съгласно чл.5 и чл.6 от
Регламент (ЕС) 2016/679



СПОРАЗУМЕНИЕ,
към договор № 8459,
за съвместно осигуряване опазването на околната среда,
при доставка на продукти и услуги, възложени от "Софийска вода" АД

На 22.11.2018 г., на основание чл.9 от Закона за опазване на околната среда и съгласно изискванията на БДС EN ISO 14001:2015, се сключи настоящето Споразумение между:

Възложителя – "Софийска вода" АД и

Изпълнителя – „КЮБИКО“ ЕООД

Координирането на съвместното прилагане на настоящето Споразумение, при извършване на дейности, предмет на договор, се възлага на **контролиращи служители:**

(от страна на) **Възложителя** – Пламен Рачев „Мениджър ДМА и ПМА“, prachev@sofiyskavoda.bg

.....

(от страна на) **Изпълнителя** – Венко Георгиев 0888 814165.....
(име, длъжност, тел.)

.....

(име, длъжност, тел.)

„Софийска вода“ АД се стреми към непрекъснато подобрене на своите работни процеси в предоставянето на „ВиК“ услуги, като едновременно с това се ангажира с осигуряване опазването на околната среда.

Настоящото Споразумение изисква спазването от страна на **Изпълнителя** на приложимите законодателни изисквания при доставката на продукти и услуги и възприетите правила за работа на територията на експлоатираните от **Възложителя** площадки.

1. **Изпълнителят** се задължава да спазва изискванията по Споразумението от страна на **всички свои служители на обекта, на фирмите подизпълнители, на които са възложили работата си и на всички физически и юридически лица, които се намират на територията на Възложителя.**

ОБМЕН НА ИНФОРМАЦИЯ:

- 2. **Възложителят и Изпълнителят** обменят информация своевременно, по въпроси засягащи управлението на рисковете и аспектите по ОС, предложения за подобрене или инциденти по ОС.
- 3. Служителите на **Изпълнителя** преминават начален инструктаж по ОС на територията на **Възложителя** при първо посещение на обекта.
- 4. Преди първа доставка на стоки и услуги, **Изпълнителят** осигурява на **Възложителя** всички изискуеми документи (сертификат за съответствие, за качество, информационни листа, инструкции и други) за съответната стока/услуга и му ги предоставя.
- 5. **Изпълнителят** доставя стоките в оригинални, ненарушени опаковъчни единици, надлежно обозначени и етикетирани.

УПРАВЛЕНИЕ НА ОТПАДЪЦИ:

- 6. **Изпълнителят** пази чистота на мястото на доставката на продуктите и услугите.
- 7. **Изпълнителят** не смесва различни видове отпадъци.
- 8. **Изпълнителят** не допуска изхвърляне на отпадъци извън съдовете за разделно събиране - цветни контейнери за отпадъци от опаковки и специализирани съдове за битови и опасни отпадъци.
- 9. **Изпълнителят** не допуска на обектите неизправни моторни превозни средства (МПС) и машини.
- 10. **Изпълнителят** не допуска теч на масла и горива от МПС.

ИЗВЪНРЕДНИ СИТУАЦИИ:

- 11. **Изпълнителят** осигурява мерки за предотвратяване на извънредни ситуации, свързани със замърсяване на ОС.
- 12. **Изпълнителят** осигурява на служителите си технически средства за овладяване на възникнала извънредна ситуация следи за коректната им употреба при необходимост.

13. Изпълнителят запознава служителите си за действията, които е необходимо да предприемат с цел намаляване въздействието върху ОС при възникнала извънредна ситуация.
14. Изпълнителят своевременно предоставя информация на Възложителят при възникнала извънредна ситуация.
15. Изпълнителят предприема незабавни действия по почистване и отстраняване на последствията от създадалата се извънредна ситуация.

16. НАРУШЕНИЯ ПО СПОРАЗУМЕНИЕТО

17. Изпълнителят отстранява причините за нарушенията по настоящото Споразумение, така че то да не се случва повторно.
 18. Изпълнителя се съгласява да заплати размера на наложената/ите неустойка/и, която/които е/са определени в Договора, при констатиране от страна на Възложителя нарушения по която и да е от точките от Споразумението.
- Настоящото споразумение се подписва в два еднообразни екземпляра, по един за всяка от страните.

И **Информацията е заличена
съгласно чл.5 и чл.6 от
Регламент (ЕС) 2016/679**

Дата:

22.11.2018



**Информацията е заличена
съгласно чл.5 и чл.6 от
Регламент (ЕС) 2016/679**

Дата:

22.11.2018