

ДОГОВОР № 8116

Настоящият договор се сключи на 21.12.2018г., в гр. София на основание Решение ДР-697/13.11.2018г. на Възложителя за избор на доставчик на обществена поръчка с № ТТ001777

между:

„СОФИЙСКА ВОДА“ АД, регистрирано в Търговския регистър при Агенция по вписванията с ЕИК 130175000, представлявано от Васил Борисов Тренев, в качеството му на Изпълнителен директор, **наричано за краткост в този договор Възложител**

и

„ЦЕРЬ – ТРЕЙД“ ЕООД, регистрирано в Търговския регистър при Агенция по вписванията, седалище и адрес на управление: гр. София 1220, ул. „Локомотив“ №1, с ЕИК 203839059, представлявано от Иван Господинов Желязков в качеството му на Управител, **наричано за краткост в този договор Доставчик.**

Възложителят възлага, а Доставчикът приема и се задължава да извършва доставките, предмет на **втора обособена позиция** от обществената поръчка за: **„Доставка, демонтаж и монтаж на силови и измервателни трансформатори“** с номер **ТТ001777**, съгласно одобрено от възложителя техническо - финансово предложение на доставчика, което е неразделна част от настоящия Договор.

Възложителят и Доставчикът се договори за следното:

1. В този Договор думите и изразите имат същите значения, както са посочени съответно в Раздел Г: „Общи условия на договора“.
2. Следните документи трябва да се съставят, четат и тълкуват като част от настоящия Договор, и в случай на несъответствие при тълкуване имат предимство в посочения по – долу ред:
 - 2.1. Раздел А: Техническо задание – предмет на договора;
 - 2.2. Раздел Б: Цени и данни;
 - 2.3. Раздел В: Специфични условия на договора;
 - 2.4. Раздел Г: Общи условия на договора за доставка;
3. Доставчикът приема и се задължава да извършва доставките, предмет на настоящия Договор, в съответствие с изискванията на Договора.
4. В съответствие с качеството на извършваните доставки, Възложителят се задължава да заплаща на Доставчика съгласно единичните цени по Договора, вписани в ценовата таблица за обособената позиция към настоящия Договор, по времето и начина, посочени в Раздел Б: Цени и данни и в Раздел Г: Общи условия на договора.
5. Договорът се сключва за срок от 36 месеца и влиза в сила считано от датата на подписването му.
6. Възложителят ще поръчва стоки, предмет на договора съобразно своите нужди. На доставчика не са гарантирани количества на възлаганите доставки по договора.
7. За посочения по-горе срок за възлагане, възложителят има право да възлага доставки на обща стойност, ненадвишаваща **прогнозната стойност** на съответната обособена позиция/ договор, без стойността на опциите, а именно:
 - 7.1. **За първа обособена позиция:** – 210 000 лв. без ДДС;
 - 7.2. **За втора обособена позиция:** – 45 000 лв. без ДДС.
8. Изменения на договора:
 - 8.1. Когато възложителят не разполага с текущ договор за възлагане на дейностите, предмет на настоящия договор и при наличие на взаимно съгласие между страните, сроковете на възлагане и действие на настоящия договор могат да бъдат продължени до сключване на нов договор, но с не повече от 12 месеца, за което страните подписват допълнително споразумение. През периода на продължения срок на договора, възложителят има право да възлага услуги и доставки по предмета на договора на обща стойност, както следва:
 - 8.1.1. **За първа обособена позиция:** 70 000.00 лева без ДДС;

8.1.2. За втора обособена позиция: 15 000.00 лева без ДДС,

към които се прибавя остатъчната (неизразходваната) прогнозна/максимална стойност на договора (когато е налична такава).

- 8.2.** В случай на изчерпване на прогнозната/максималната стойност на договора преди изтичане на срока за възлагане и наличие за възложителя на текущи нужди от стоки, предмет на договора, при наличие на взаимно съгласие между страните, възложителят има право да възлага при условията на договора необходимите му услуги и доставки на обща стойност до 20% от съответната прогнозна стойност на договора, както следва:

8.2.1. За първа обособена позиция: 42 000.00 лева без ДДС;

8.2.2. За втора обособена позиция: 9 000.00 лева без ДДС.

- 8.3.** В случаите на посочените изменения възложителят има право да изиска допълнителна гаранция за изпълнение, в размер на процента на гаранцията за изпълнение по договора, приложен върху прогнозната стойност на съответната опция, както и удължаване срока на гаранцията за изпълнение за периода на продължения срок на договора.
- 9.** Доставчикът е представил/внесъл гаранция за изпълнение на настоящия Договор в размер на 1350.00 лева, която се равнява на 3% (три процента) от прогнозната стойност на договора за обособената позиция, без да се включва стойността на опциите. Гаранцията за изпълнение на договора е с валидност, считано от датата на подписването му до изтичане на срока на действието му.
- 10.** Задълженията на доставчика по отношение на гаранционния срок на стоките, предмет на договора, запазват действието си до изтичане на уговорения гаранционен срок.
- 11.** В случай че доставчикът в офертата си се е позовал на капацитета на трето лице, за изпълнението на поръчката доставчикът и третото лице, чийто капацитет е използван за доказване на съответствие с критериите, свързани с икономическото и финансовото състояние, **носят солидарна отговорност.**
- 12.** В случай че Доставчикът е обявил в офертата си ползването на подизпълнител/и, то той е длъжен да сключи договор/и за подизпълнение.
- 13.** Контролиращ служителя по договора от страна на Възложителя:
- 14.** Контролиращ служителя по договора от страна на Доставчика:

Настоящият Договор се сключи в два еднообразни екземпляра, по един за всяка от страните, въз основа и в съответствие с българското право.



Заличена информация на основание Закона за защита на личните данни

.....
Иван Господинов Желязков
Управител
„ЦЕРБ – ТРЕЙД“ ЕООД
Доставчик



...../...../
Васил Василев Грозев
Изпълнителен директор
„Софийска вода“ АД
Възложител

РАЗДЕЛ А: ТЕХНИЧЕСКО ЗАДАНИЕ – ПРЕДМЕТ НА ДОГОВОРА

1. ПРЕДМЕТ НА ДОГОВОРА

- 1.1. Предметът на договора е разделен на следните обособени позиции:
- 1.1.1. **За първа обособена позиция:** Доставка, демонтаж и монтаж на силови трансформатори.
 - 1.1.2. **За втора обособена позиция:** Доставка, демонтаж и монтаж на измервателни трансформатори.
- 1.2. Място на изпълнение: DDP обекти на Софийска вода АД, на територията на Столична община, съгласно Incoterms 2010.
- 1.3. Изпълнителят извършва доставките и услугите, предмет на договора, съобразно посочените цени в Ценовата таблица от раздел Б: Цени и данни, както и съгласно заложените други изисквания по Договора.
- 1.4. Изпълнителят извършва доставките и услугите, предмет на договора, съобразно посочените срокове в Приложение 2 Таблица „Техническо предложение“ за всяка обособена позиция.
- 1.5. Всички трансформатори, които се доставят по този договор, трябва да бъдат нови и да са придружени с необходимите сертификати и декларации за съответствие, както и със съответните технически паспорти.
- 1.5.1. Освен посочените документи в горната точка, всеки трансформатор от **първа обособена позиция**, трябва да бъде придружен с чертежи с нанесени размери, включително разположение и означение на проходните изводи на капака и инструкции на български език за: монтаж, провеждане на изпитвания преди въвеждане в експлоатация, поддържане и експлоатация и ревизия.
- 1.6. След монтаж на всеки един трансформатор от **първа обособена позиция**, Изпълнителят представя:
- 1.6.1. протоколи от изпитвания на трансформаторното масло (съгласно международните норми вкл. националните им приложения) от акредитирана независима лаборатория, както и
 - 1.6.2. протоколи от типови изпитвания на английски или български език съгласно приложимите БДС EN 60076 или еквивалент, с приложен списък на проведените изпитвания.
- 1.7. След монтаж на всеки един трансформатор от **втора обособена позиция**, Изпълнителят представя протокол от акредитирана лаборатория за извършени лабораторни проверки, съгласно нормативните изисквания.
- 1.8. Монтажът на трансформаторите трябва да се извърши в съответствие с Правилника за безопасност при работа в електрически уредби и на електрически и топлофикационни централи и Наредба №16-116 за техническа експлоатация на енергообзавеждането.
- 1.9. След монтажа, Изпълнителя следва да проведе измервания на:
- 1.9.1. стойностите на коефициента на трансформация, измерени за всички отклонения от намотка ВН;
 - 1.9.2. стойностите на изолационното съпротивление на намотките R15, след което да издаде протокол от измерванията.
- 1.10. Изпълнителят трябва да осигури необходимата транспортна и подемна техника за извършване на демонтажа и монтажа на трансформаторите. Транспортирането на демонтираните съоръжения е отговорност на Възложителя.
- 1.11. **За първа обособена позиция**, в случай на аварийни ситуации, Изпълнителят следва да реагира (да установи на място състоянието на съоръжението) в срок до 24 часа от уведомяването му по факс/имейл.
- 1.11.1. В случай на дефектирала стока от **първа обособена позиция**, подмяната/ремонта, не може да превишава сроковете посочени в Приложение 2 „Таблица техническо предложение“.
 - 1.11.2. Изпълнителят извършва доставките и услугите, предмет на договора, в рамките на посочения в Приложение 2 „Таблица техническо предложение“ за съответната обособена позиция максимален срок на доставка.

- 1.12. Гаранционния срок на стоките предмет на договора, е в рамките на посочения в Приложение 2 „Таблица техническо предложение“ за съответната обособена позиция. Гаранционният срок започва да тече, считано от датата на монтиране на съответния трансформатор, удостоверяен с подписан без възражения от страна на Възложителя приемо-предавателен протокол. Гаранцията включва всички повреди или дефекти, които не са по вина на Възложителя.
- 1.13. Възложителят възлага изпълнението на работата/поръчва необходимото му количество Стоки от Изпълнителя чрез поръчка, изпратена по факс/имейл, а ги приема с Приемо-предавателен протокол, подписан без възражения, при съответствие на извършеното /доставеното с изискванията на Договора.
- 1.14. При несъответствие на извършената работа /доставените стоки с изискванията на договора, Възложителят подписва констативен протокол, без да приема работата/стоката.
- 1.15. Датата, на която Изпълнителят отстрани констатирани в работата му недостатъци/ замени неприети по предходния член Стоки с такива, отговарящи на изискванията на договора, ще се счита за дата на изпълнение/доставка на поръчаните Стоки. В случай, че тази дата е след срока за изпълнение/доставка (считано от датата на поръчката), Изпълнителят дължи неустойка за забава по чл.1.2 от Раздел В.
- 1.16. Изпълнителят доставя поръчаните Стоки/извършва възложените му дейности на мястото, указано в съответната поръчка на Възложителя, като преди всяка доставка/започване на изпълнение Изпълнителят или негов представител се свързва с лицето за контакти, указано в съответната поръчка и се уточнява относно осъществяването на доставката/изпълнението на дейностите.
- 1.17. Техническите изисквания за стоките от **първа обособена позиция** са посочени в ПРИЛОЖЕНИЕ 1 и ПРИЛОЖЕНИЕ 2 Таблица „Техническо предложение“ към настоящия раздел.
- 1.18. Техническите изисквания за стоките от **втора обособена позиция** са посочени в ПРИЛОЖЕНИЕ 2 Таблица „Техническо предложение“ към настоящия раздел.
- 1.19. Местоположение на трансформаторите
- 1.19.1. Трансформаторите са монтирани на леснодостъпни места.
- 1.19.2. Специална техника (кран) за демонтажно/монтажните дейности следва да се предвиди за трансформаторите монтирани на стълб (поз. 28, 29, 30 и 32 от ПРИЛОЖЕНИЕ 2).
- 1.19.3. Адресите на трансформатори от поз. 36 до 45 вкл. от ПРИЛОЖЕНИЕ 2 за **първа обособена позиция** - Таблица „Техническо предложение“ са посочени в таблицата, както следва:

36	ПСПВ Бистрица Ул.„Хотнишки водопад“N2
37	ПСПВ Бистрица Ул.„Хотнишки водопад“N2
38	ПСПВ Бистрица Ул.„Хотнишки водопад“N2
39	ПСПВ Бистрица Ул.„Хотнишки водопад“N2
40	ПСПВ Панчарево ул. Гауди, 1137 Панчарево
41	ПСПВ Панчарево ул. Гауди, 1137 Панчарево
42	ПС Бъкстон, ул. „Ралевица“, северна страна на ул.„Околовръстен път“, северно от гуми център“MARGEL”
43	ПС Бъкстон, ул. „Ралевица“, северна страна на ул.„Околовръстен път“, северно от гуми център“MARGEL”
44	резервоар Драгалевци бул.„Черни връх“, северно от кръговото на ул.„Околовръстен път“
45	ТП помпи Изток – ИКЕА Източно до магазин ИКЕА ул. „арх. Никола Лазаров“, 1756 в.з. Малинова долина

2. ПОДИЗПЪЛНИТЕЛ

- 2.1. Изпълнителят сключва договор за подизпълнение с подизпълнителите, посочени в офертата при участие в процедурата.
- 2.2. В срок до 3 дни от сключването на договор за подизпълнение или на допълнително споразумение за замяна на посочен в офертата подизпълнител изпълнителят изпраща копие на договора или на допълнителното споразумение на възложителя заедно с доказателства, че са изпълнени условията по чл.66, ал.2 и 11 от ЗОП.
- 2.3. Подизпълнителите нямат право да превъзлагат една или повече от дейностите, които са включени в предмета на договора за подизпълнение.
- 2.4. Не е нарушение на забраната по предходната точка доставката на стоки, материали или оборудване, необходими за изпълнението на обществената поръчка, когато такава доставка не включва монтаж, както и сключването на договори за услуги, които не са част от договора за обществената поръчка, съответно от договора за подизпълнение.
- 2.5. При изпълнението на договора изпълнителите и техните подизпълнители са длъжни да спазват всички приложими правила и изисквания, свързани с опазване на околната среда, социалното и трудовото право, приложими колективни споразумения и/или разпоредби на международното екологично, социално и трудово право съгласно приложение №10 от ЗОП.
- 2.6. Когато частта от поръчката, която се изпълнява от подизпълнител, може да бъде предадена като отделен обект на изпълнителя или на възложителя, възложителят заплаща възнаграждение за тази част на подизпълнителя. Възложителят има право да откаже плащане по този член, когато искането за плащане е оспорено, до момента на отстраняване на причината за отказа.
- 2.7. Разплащанията по предходната точка се осъществяват въз основа на искане, отправено от подизпълнителя до възложителя чрез изпълнителя, който е длъжен да го предостави на възложителя в 15-дневен срок от получаването му.
- 2.8. Към искането по предходната точка изпълнителят предоставя становище, от което да е видно дали оспорва плащанията или част от тях като недължими.
- 2.9. Независимо от възможността за използване на подизпълнители отговорността за изпълнение на договора за обществена поръчка е на изпълнителя.
- 2.10. При обществени поръчки за **СТРОИТЕЛСТВО**, както и за **УСЛУГИ**, чието изпълнение се предоставя в обект на възложителя, след сключване на договора и най-късно преди започване на изпълнението му, изпълнителят уведомява възложителя за името, данните за контакт и представителите на подизпълнителите, посочени в офертата. Изпълнителят уведомява възложителя за всякакви промени в предоставената информация в хода на изпълнението на поръчката.
- 2.11. Замяна или включване на подизпълнител по време на изпълнението на договора се допуска по изключение, когато възникне необходимост, ако са изпълнени едновременно следните условия:
 - 2.11.1. за новия подизпълнител не са налице основанията за отстраняване в процедурата;
 - 2.11.2. новият подизпълнител отговаря на критериите за подбор, на които е отговарял предишният подизпълнител, включително по отношение на дела и вида на дейностите, които ще изпълнява, коригирани съобразно изпълнените до момента дейности.
- 2.12. При замяна или включване на подизпълнител изпълнителят представя на възложителя всички документи, които доказват изпълнението на условията по предходната точка.

ПРЕДЛОЖЕНИЕ ЗА ИЗПЪЛНЕНИЕ НА ПОРЪЧКАТА

Долуподписаният Иван Господинов Желязков,

в качеството си на Управител

в „ЦЕРБ – ТРЕЙД“ЕООД

Относно: Процедура за възлагане на обществена поръчка с предмет: **„Доставка, демонтаж и монтаж на силови и измервателни трансформатори“** в частта за обособена позиция **2**: Доставка, демонтаж и монтаж на измервателни трансформатори.

УВАЖАЕМИ ДАМИ И ГОСПОДА,

След запознаване с всички документи и образци от документацията за участие в процедурата за възлагане на обществена поръчка, потвърждаваме, че в случай, че бъдем избрани за изпълнител, ще изпълним поръчката, съобразно заложените в проекта на договор и неговите раздели - срокове, технически спецификации и изисквания на възложителя.

Известна ми е отговорността по чл.313 от Наказателния кодекс за посочване на неверни данни.

Документът се подписва от законния представител на участника или от надлежно упълномощено лице.

Замислена информация на основание Закона за защита на личните данни

Дата: 15.08.2018г.

Подпис и печат:

Иван Желязков
Управител

**ДЕКЛАРАЦИЯ
ЗА СЪГЛАСИЕ С КЛАУЗИТЕ В ПРОЕКТА НА ДОГОВОР**

Долуподписаният Иван Господинов Желязков,

в качеството си на Управител

в „ЦЕРБ – ТРЕЙД“ЕООД

Относно: Процедура за възлагане на обществена поръчка с предмет: **„Доставка, демонтаж и монтаж на силови и измервателни трансформатори“** в частта за обособена позиция **2: Доставка, демонтаж и монтаж на измервателни трансформатори.**

С подаването на настоящия документ декларираме, че приемаме условията и че в случай че бъдем избрани за изпълнител на обществената поръчка ще подпишем, Проектно-договора, включително раздели А, Б, В, Г и приложенията, с които сме се запознали в качеството ни на участник от получената документация за участие в настоящата процедура.

Известна ми е отговорността по чл.313 от Наказателния кодекс за посочване на неверни данни.

Документът се подписва от законния представител на участника или от надлежно упълномощено лице.

Заличена информация на основание Закона за защита на личните данни

Дата: 07.08.2018г.

Подпис:

ИВАН ГОСПОДИНОВ
УПРАВИТЕЛ

**ДЕКЛАРАЦИЯ
ЗА СРОКА НА ВАЛИДНОСТ НА ОФЕРТАТА**

Долуподписаният Иван Господинов Желязков,

в качеството си на Управител

в „ЦЕРБ – ТРЕЙД“ЕООД

Относно: Процедура за възлагане на обществена поръчка с предмет: „**Доставка, демонтаж и монтаж на силови и измервателни трансформатори**“ в частта за обособена позиция **2**: Доставка, демонтаж и монтаж на измервателни трансформатори.

Д Е К Л А Р И Р А М, Ч Е:

С подаване на настоящата оферта декларираме, че сме съгласни валидността на нашата оферта да бъде **150 /сто и петдесет/* календарни дни**.

**Изискването на възложителят е минимум 150 дни считано от датата определена за краен срок за получаване на оферти.*

Известна ми е отговорността по чл.313 от Наказателния кодекс за посочване на неверни данни.

Документът се подписва от законния представител на участника или от надлежно упълномощено лице.

Заличена информация на основание Закона за защита на личните данни

Дата: 07.08.2018г.

Подпис: 



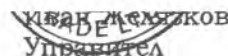

ПРИЛОЖЕНИЕ 2 за втора обособена позиция - Таблица „Техническo предложение“

№	Вид	Тип	Un,kV	Коефициент на трансформация	Клас на точност	Предложение на Доставка (производител, марка, модел и друга информация)	Срок на доставка, демонтаж и монтаж максимум 1 месец	Гаранционен срок (минимум 5 години)
1	токов	ТМОС 126	110	4x200/5/5/5A	0,2s	CHINT ELECTRIC Co. LTD LB7-110. Приложение 1	1 месец	5 години
2	напреженов	НМОА 126	110	110:√3/0,1kV	0,2s	CHINT ELECTRIC Co. LTD JDCE(6)-110. Приложение 1	1 месец	5 години
3	напреженов	4MR 1215-1AK21	6,3	6,3:√3/0,1kV	0,5	CHINT ELECTRIC Co. LTD JDZ10-10. Приложение 1	1 месец	5 години
4	токов	ПТАШ 10	6,3 /10/	2000/5/5A	0,5	CHINT ELECTRIC Co. LTD LZZBJ9-10A2. Приложение 1	1 месец	5 години
5	токов	ТПАК10К	6,3 /10/	200/5/5A	0,5	CHINT ELECTRIC Co. LTD LZZBJ9-10A2. Приложение 1	1 месец	5 години
6	напреженов	НК 24	20/24/	20,0,1kV	0,5	CHINT ELECTRIC Co. LTD JDZ77-20. Приложение 1	1 месец	5 години
7	токов	ТКС 24	20/24/	30/5/5A	0,5	CHINT ELECTRIC Co. LTD LZZBJ77-20. Приложение 1	1 месец	5 години
8	токов	ТКС 24	20/24/	10/5/5A	0,5	CHINT ELECTRIC Co. LTD LZZBJ77-20. Приложение 1	1 месец	5 години
9	токов	ТКС 24	20/24/	20/5/5A	0,5	CHINT ELECTRIC Co. LTD LZZBJ77-20. Приложение 1	1 месец	5 години
10	токов	проходен	0,4	50/5A	0,5	CHINT ELECTRIC Co. LTD BH-0.66 30x 50/5A 0.5S. Приложение 2	На склад	5 години
11	токов	проходен	0,4	75/5A	0,5	CHINT ELECTRIC Co. LTD BH-0.66 30x 75/5A. Приложение 2	На склад	5 години
12	токов	проходен	0,4	100/5A	0,5	CHINT ELECTRIC Co. LTD	На склад	5 години

						ВН-0.66 30x 100/5A 0.5S. Приложение 2		
13	токов	проходен	0,4	150/5A	0,5	CHINT ELECTRIC Co. LTD ВН-0.66 30x 150/5A. Приложение 2	На склад	5 години
14	токов	проходен	0,4	200/5A	0,5	CHINT ELECTRIC Co. LTD ВН-0.66 40x 200/5A. Приложение 2	На склад	5 години
15	токов	проходен	0,4	400/5A	0,5	CHINT ELECTRIC Co. LTD ВН-0.66 50x 400/5A. Приложение 2	На склад	5 години
16	токов	проходен	0,4	600/5A	0,5	CHINT ELECTRIC Co. LTD ВН-0.66 100x 600/5A. Приложение 2	На склад	5 години
17	токов	проходен	0,4	800/5A	0,5	CHINT ELECTRIC Co. LTD ВН-0.66 100x 800/5A. Приложение 2	На склад	5 години
18	токов	проходен	0,4	1000/5A	0,5	CHINT ELECTRIC Co. LTD ВН-0.66 100x 1000/5A. Приложение 2	На склад	5 години
19	токов	подпорен	20	20/5/5/5A	0,5	CHINT ELECTRIC Co. LTD LZZBJ77-20. Приложение 1	1 месец	5 години
20	токов	подпорен	20	10/5/5/5A	0,5	CHINT ELECTRIC Co. LTD LZZBJ77-20. Приложение 1	1 месец	5 години
21	токов	подпорен	20	20/5/5/5A	0,5	CHINT ELECTRIC Co. LTD LZZBJ77-20. Приложение 1	1 месец	5 години
22	токов	подпорен	20	30/5/5/5A	0,5	CHINT ELECTRIC Co. LTD LZZBJ77-20. Приложение 1	1 месец	5 години
23	токов	подпорен	20	50/5/5/5A	0,5	CHINT ELECTRIC Co. LTD LZZBJ77-20. Приложение 1	1 месец	5 години
24	токов	подпорен	20	75/5/5/5A	0,5	CHINT ELECTRIC Co. LTD LZZBJ77-20. Приложение 1	1 месец	5 години
25	напреженов	закрит	20	20/0,1V	0,5	CHINT ELECTRIC Co. LTD JDZ77-20. Приложение 1	1 месец	5 години
26	понижаващ	сух	220/12 V	300VA	-	„Бистра Тодорова 99“ ЕООД. Монофазен тр-р, тип ЕИН. Приложение 3	20 Работни дни	5 години

27	понижаващ	сух	220/24V	300VA	-	„Бистра Тодорова 99“ ЕООД. Монофазен тр-р, тип ЕІН. Приложение 3	20 Работни дни	5 години
28	понижаващ	сух	220/24V	200VA	-	„Бистра Тодорова 99“ ЕООД. Монофазен тр-р, тип ЕІН. Приложение 3	20 Работни дни	5 години
29	понижаващ	сух	220/24V	1000VA	-	„Бистра Тодорова 99“ ЕООД. Монофазен тр-р, тип ЕІН. Приложение 3	20 Работни дни	5 години
30	понижаващ	сух	220/24V	500VA	-	„Бистра Тодорова 99“ ЕООД. Монофазен тр-р, тип ЕІН. Приложение 3	20 Работни дни	5 години
31	понижаващ	сух	220/110V	150VA	-	„Бистра Тодорова 99“ ЕООД. Монофазен тр-р, тип ЕІН. Приложение 3	20 Работни дни	5 години
32	понижаващ	сух	380/220V	1800VA	-	„Бистра Тодорова 99“ ЕООД. Монофазен тр-р, тип ЕІН. Приложение 3	20 Работни дни	5 години
33	понижаващ	сух	380/36V	3000VA	-	„Бистра Тодорова 99“ ЕООД. Монофазен тр-р, тип ЕІН. Приложение 3	20 Работни дни	5 години
34	понижаващ	сух	380/48V	1800VA	-	„Бистра Тодорова 99“ ЕООД. Монофазен тр-р, тип ЕІН. Приложение 3	20 Работни дни	5 години

20.08.2018

Гр. София

Заличена информация на основание Закона за защита на личните данни

ПОДПИС И ПЕЧАТ:



ТЕХНИЧЕСКО ОПИСАНИЕ И ПАРАМЕТРИ НА ИЗМЕРВАТЕЛНИТЕ ТРАНСФОРМАТОРИ ПО ОБОСОБЕНА ПОЗИЦИЯ №2

Приложение 1 – Токови и Напреженови измервателни трансформатори по типове:

- За ТТ - средно напрежение, тип: JDZxx - xx
- За НТ - средно напрежение, тип: LB7 - 110
- За ТТ - високо напрежение, тип: JDCF)6) – 110

Приложение 2 – Токови трансформатори тип ВН – 0.66

Приложение 3 - Монофазни трансформатори 40VA - 6000VA тип ЕИН



Заличена информация на основание Закона за защита на личните данни

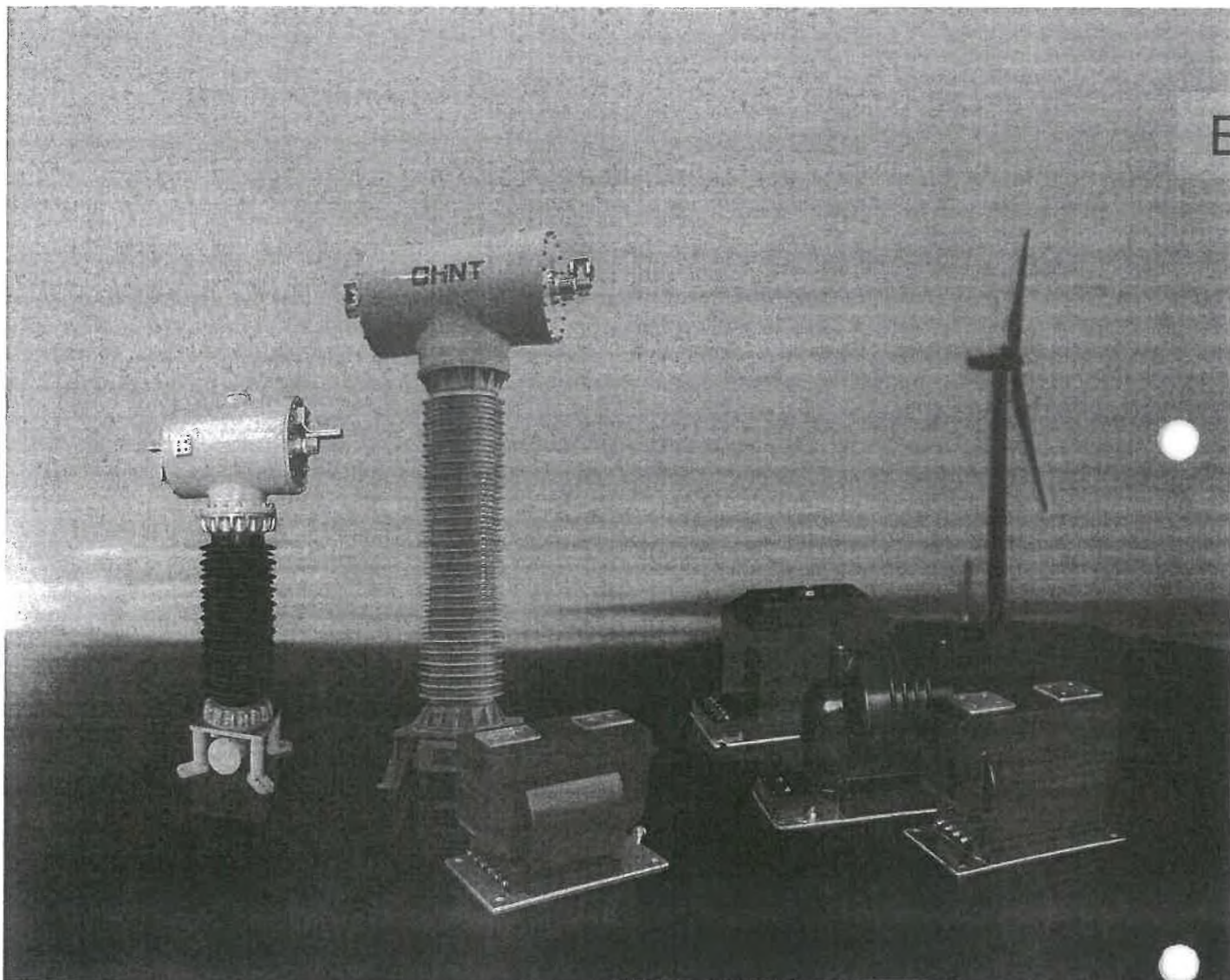

**Токови и Напреженови
измервателни трансформатори**

Заличена информация на основание Закона за защита на личните данни
www.semo.bg;
en.chinteletric.com



Б



Заличена информация на основание Закона за защита на личните данни

CHINT T&D

Power Transmission & Distribution

www.semo.bg;
en.chinteletric.com

Удостоверения одобрен тип



Токовите и Напреженовите измервателни трансформатори на CHINT Electric Co, разполагат с Удостоверения за одобрен тип средство за измерване, издадено от Българския Институт по Метрология с технически и метрологични характеристики, както следва:

◆ За ТТ - средно напрежение

Тип на трансформатора	LZZxxx - xx x
Максимално работно напрежение, kV	7,2; 12; 24 ... до 72,5
Номинален първичен ток, A	до 3150
Номинален вторичен ток, A	1 или 5
Номинална честота, Hz	50
Клас на точност:	
- намотки за измерване	0,2S; 0,2; 0,5; 1
- намотки за защита	5P10(15, 20); 10P10(15, 20)
Мощност, VA	до 60

◆ За НТ - средно напрежение

Тип на трансформатора	JDZxx - xx
Номинално първично напрежение, kV	от 3; $3/\sqrt{3}$... до 35; $35/\sqrt{3}$
Номинално вторично напрежение, V	$100/\sqrt{3}$, 100/3 и 100
Номинална честота, Hz	50
Клас на точност:	
- намотки за измерване	0,2, 0,5, 1
- намотки за защита	6P
Максимална мощност на вторичните намотки, VA	500

◆ За ТТ - 110 kV

Тип на трансформатора	LB7 - 110
Номинално работно напрежение, kV	110
Номинална честота, Hz	50
Номинален първичен ток, A	от 2 x 50 ... до 2 x 1000
Номинален вторичен ток, A	1; 5
Клас на точност:	
- намотки за измерване	0,2S; 0,2; 0,5S; 0,5
- намотки за защита	5P; 10P
Номинална мощност, VA	50

◆ За НТ - 110 kV

Тип на трансформатора	JDCF(6) - 110
Номинално първично напрежение, kV	$110/\sqrt{3}$
Номинално вторично напрежение, V	$100/\sqrt{3}$, 100
Номинална честота, Hz	50
Клас на точност	0,2; 0,5; 3P
Номинална мощност, VA	100 + 300



Замлъвена информация на основание Закона за защита на личните данни

LZZBJ9-10A2 (C2) Токов трансформатор

Отговаря на стандарт: IEC 60044-1

1. Означение.

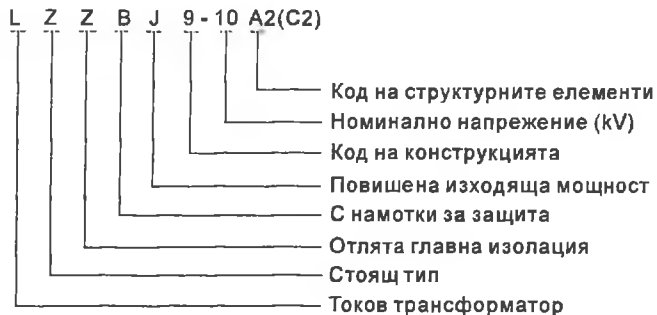

2. Работни условия

2.1 Монтаж: вътрешен

2.2 Околна температура: макс. температура +40°C; Мин. температура -5°C;

2.3 Надморска височина: до 2000м

3. Технически параметри

Ном. първичен ток (A)	Клас на точност	Ном. изх. мощност (VA)	Ток на термична устойчивост (kA)	Ток на динамична устойчивост (kA)
20			1.8	4.5
30	0.2/5P10	10/20	2.7	6.75
40	0.2/10P10	10/20	3.6	9
50	0.5/5P10	20/20	4.5	11.25
60	0.5/10P10	20/20	5.4	13.5
75	0.2/5P15	10/20	6.75	16.875
100	0.2/10P15	10/20	9	22.5
150	0.5/5P15	20/20	13.5	33.75
200	0.5/10P15	20/20	18	45
300	0.2/5P10	10/30	24.5	61.25
	0.2/10P10	10/30		
400	0.5/5P10	20/30	24.5	61.25
	0.5/10P10	20/30		
	0.2/5P15	10/20		
500	0.2/10P15	10/20	32	80
	0.5/5P15	20/20		
LZZBJ9-10A2 LZZBJ9-10C2	600	0.5/10P15	32	80
	0.2/5P10	15/30		
	0.2/10P10	15/30		
	0.5/5P10	30/30		
	0.5/10P10	30/30		
1000	0.2/5P15	15/20	50	125
	0.2/10P15	15/20		
	0.5/5P15	30/20		
1200	0.5/10P15	30/20	50	125
	0.2/5P10	30/30		
1500	0.2/10P10	30/30	63	157.5
	0.5/5P10	60/30		
2000	0.5/5P10	60/30	63	157.5
	0.5/10P10	60/30		
2500	0.2/5P15	30/30	63	157.5
	0.2/10P15	30/30		
3000	0.5/5P15	60/30	63	157.5
	0.5/5P15	60/30		
3150	0.5/10P15	60/30	63	

Номинален вторичен ток: 5A или 1A

Изолационно ниво: 12/42/75kV.

Тегло: LZZBJ9-10A2-27kg

LZZBJ9-10C2-29kg

Заложена информацията на основание Закона за защита на личните данни

3. Габаритни и присъединителни размери

LZZBJ9-10A2

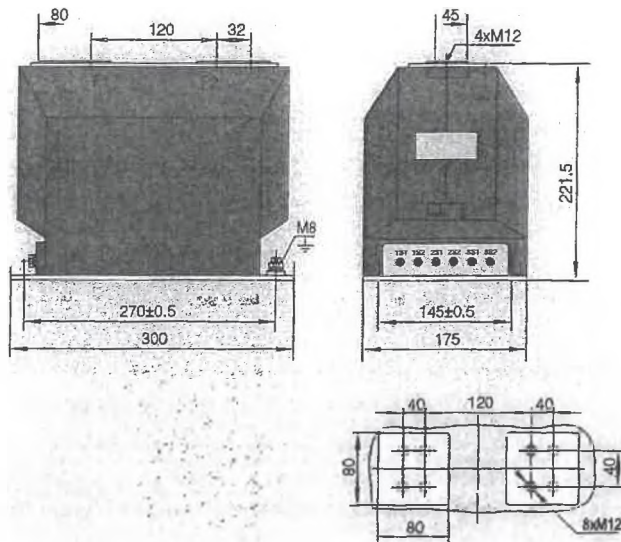

Присъединителни размери на първичните клеми за I_{1n}=1500-3150A

LZZBJ9-10C2

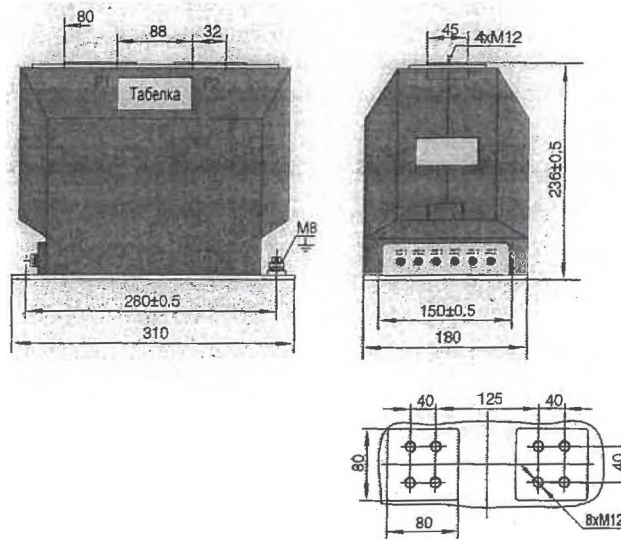

Присъединителни размери на първичните клеми за I_{1n}=1500-3150A

Забележка: Възможно е поръчка на ТТ с параметри посочени от клиента.



Заличена информация на основание Закона за защита на личните данни

Напрежен трансформатор JDZ10-10, JDZX10-10

Отговаря на стандарт: IEC 60044-2

1. Означение.

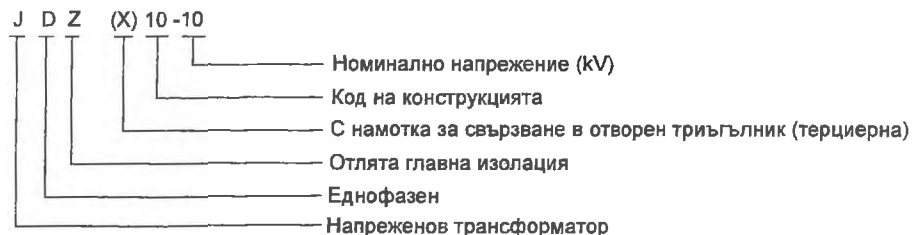

Б



2. Работни условия

- 2.1 Монтаж: вътрешен
- 2.2 Околна температура: Макс. температура +40°C; Мин. температура -5°C;
- 2.3 Надморска височина: до 1000m

3. Технически параметри

3.1 Номинални величини на JDZ10-10 напрежен трансформатор

Тип	Ном. първично напрежение (kV)	Ном. вторично напрежение (kV)	Ном. изх. мощност (VA) 0.2 кл.т.	Ном. изх. мощност (VA) 0.5 кл.т.	Номинална изх. мощност (VA)	Номинално изолационно ниво (kV)	Тегло (kg)
JDZ10-10	10	0.1	15	30	200	12/42/75	19

3.2 Номинални величини на JDZX10-10 напрежен трансформатор

Тип	Ном. първично напрежение (kV)	Ном. вторично напрежение (kV)	Вторично напреж. на терциерна намотка (kV)	Изходяща мощност на вторична намотка (VA) 0.2 (или 0.5) кл.т.	Изходяща мощност на терциерна намотка (VA) 6P	Номинална изх. мощност (VA)	Номинално изолационно ниво (kV)	Тегло (kg)
JDZX10-10	10/√3	0.1/√3	0.1/3	15 (или 30)	50	200	12/42/75	20



Заложена информация на основание Закона за защита на личните данни

4. Габаритни и присъединителни размери

JDZ10-10

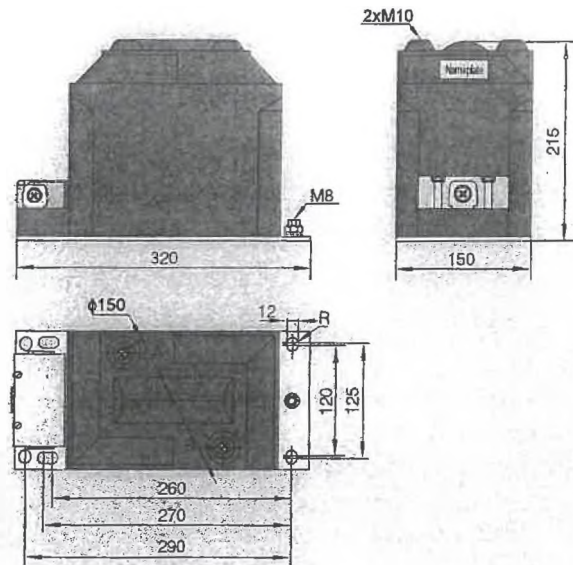

JDZX10-10

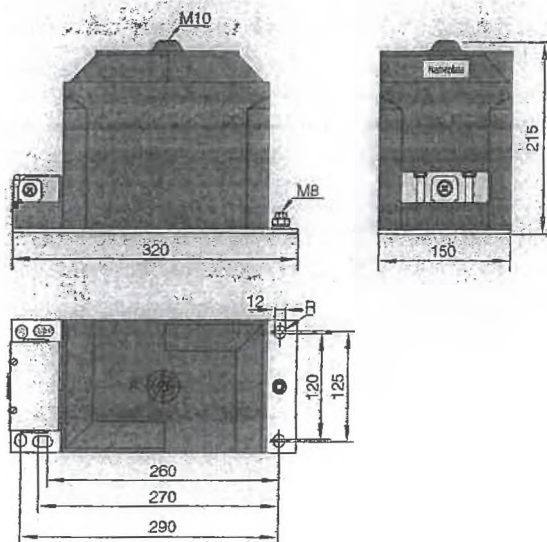

Забележка: Възможно е поръчка на НТ с параметри посочени от клиента.



Заличена информация на основание Закона за защита на личните данни

LZZBJ77-20/180b/2(4)NH Токов трансформатор

Отговаря на стандарт: IEC 60044-1

1. Работни условия

- 1.1 Тип на монтажа: Вътрешен
- 1.2 Околна температура: Максимална температура +40°C; Минимална температура -5°C;
- 1.3 Надморска височина: 2000m
- 1.4 Не е предназначен за силно замърсена среда.

2. Технически параметри

					LZZBJ77-20/180b/2 NH	
Модел	Номинален първичен ток (A)	Клас на точност	Номинална макс. мощност (VA)	Ток на термична устойчивост (kA)(RMS)	Ток на динамична устойчивост (kA) (макс)	
LZZBJ77-20/180b/2 NH	20~150	0.2/0.5/10P10	15/15/15	150 I1n	375 I1n	
	200			31.5	80	
	300~500	45		112.5		
	600~800	63		130		
	1000~1250	80		160		
	1500~2500		100	160		

					LZZBJ77-20/180b/4 NH	
Модел	Номинален първичен ток (A)	Клас на точност	Номинална макс. мощност (VA)	Ток на термична устойчивост (kA)(RMS)	Ток на динамична устойчивост (kA) (макс)	
LZZBJ77-20/180b/4 NH	20~150	0.2/0.5/10P10/10P10	15/15/15/15	150 I1n	375 I1n	
	200			31.5	80	
	300~500	45		112.5		
	600~800	63		130		
	1000~1250	80		160		
	1500~2500		100	160		

Номинален вторичен ток: 5A или 1A

Изолационно ниво: 24/65/125kV

3. Габаритни и присъединителни размери

Габаритни размери (mm)

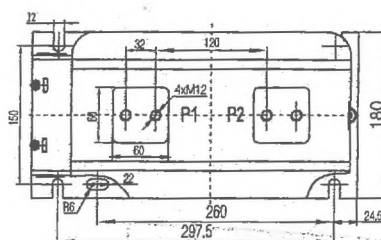
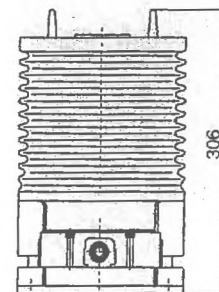
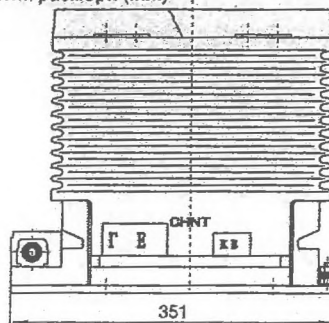

I_n=1500 ~ 2500A, Размери на първичните клемми

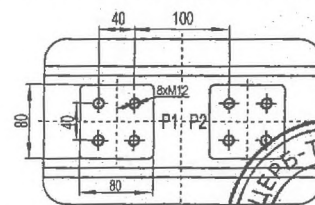

LZZBJ77-20/180b/2 NH



Заложена информация на основание Закона за защита на личните данни

Токови трансформатори с отлята главна изолация

Габаритни размери (mm)

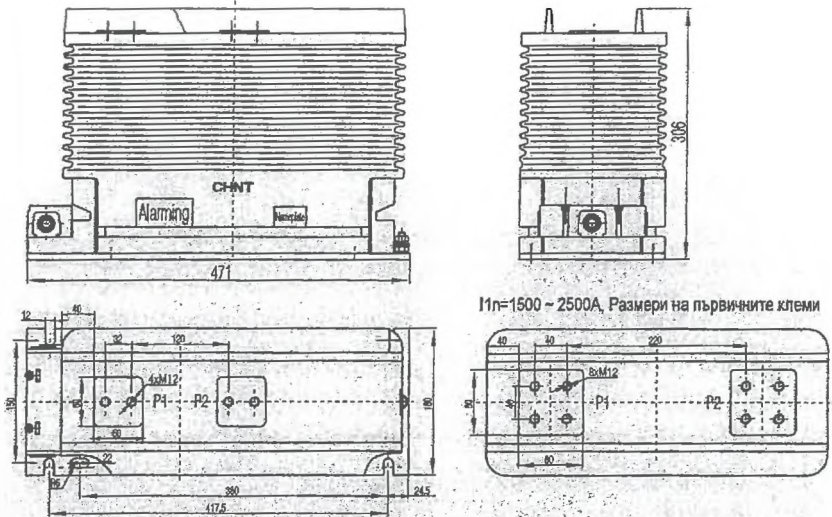

LZZBJ77-20/180b/4 NH

LZZBJ77-20/220b/2(4)NH Токов трансформатор

Отговаря на стандарт: IEC 60044-1, токови трансформатори

1. Работни условия

- 1.1 Тип на монтажа: вътрешен
- 1.2 Околна температура: максимална температура +40°C; Минимална температура -5°C;
- 1.3 Надморска височина: до 2000m
- 1.4 Не е предназначен за силно замърсена среда.

2. Технически параметри

LZZBJ77-20/220b/2 NH

Модел	Номинален ток (A)	Клас на точност	Номинална изходна мощност (VA)	Ток на термична устойчивост (kA)(RMS)	Ток на динамична устойчивост (kA) (max)
LZZBJ77-20/180b/2 NH	20~150	0.2/0.5/10P10	15/15/15	150 I1n	375 I1n
	200			31.5	80
	300~500	45		112.5	
	600~800	63		130	
	1000~1250	80		160	
	1500~2500	100		160	



Забележка: Възможно е поръчка на ТТ с параметри посочени от клиента.



Заличена информация на основание Закона за защита на личните данни

Токови трансформатори с отлята главна изолация

Б

Модел	Номинален първичен ток (A)	Клас на точност	Номинална изх. мощност (VA)	Ток на термична устойчивост (kA/RMS)	LZZBJ77-20/220b/4 NH Ток на динамична устойчивост (kA) (max)
LZZBJ77-20/220b/4 NH	20~150			150 I _{1n}	375 I _{1n}
	200	0.2/0.5		31.5	80
	300~500	/10P10/	15/15/15/15	45	112.5
	600~800	10P10		63	130
	1000~1250			80	160
	1500~2500			100	160

Номинален вторичен ток: 5A или 1A
Изолационно ниво: 24/65/125kV

3. Габаритни и присъединителни размери

Габаритни размери (mm)

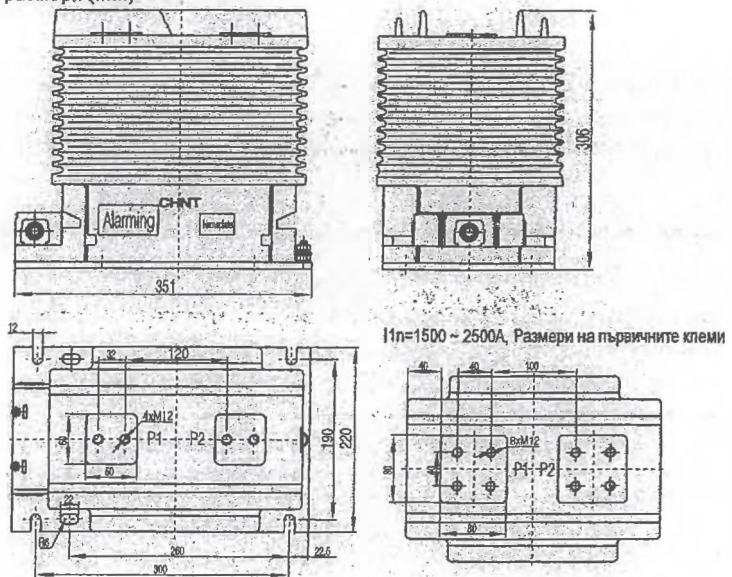

LZZBJ77-20/220b/2 NH

Габаритни размери (mm)

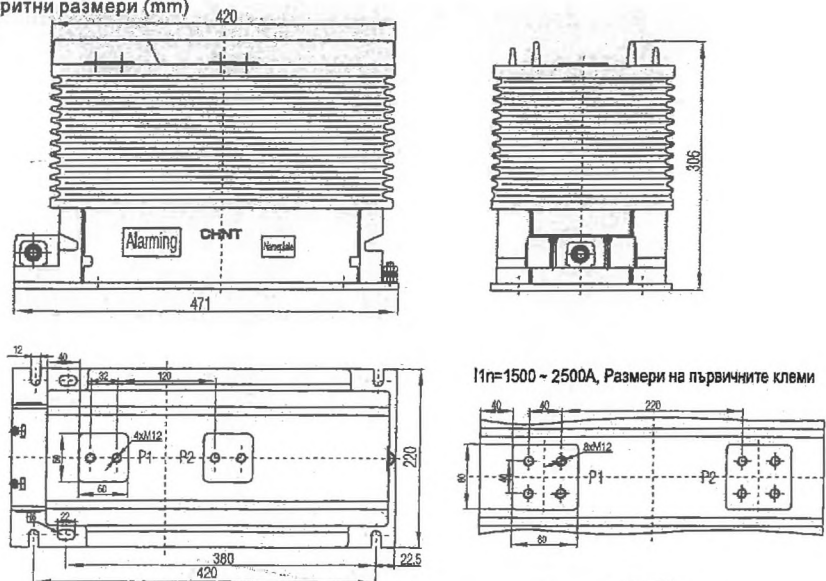

LZZBJ77-20/220b/4 NH

Заличена информация на основание Закона за защита на личните данни

NPT(X)-20(JDZ(X)77-20) Напрежен трансформатор

Отговаря на стандарт: IEC 60044-2

1. Работни условия

- 1.1 Тип на монтажа: Вътрешен
- 1.2 Околна температура: Максимална температура +40°C; Минимална температура -5°C;
- 1.3 Надморска височина: до 1000m
- 1.4 Не е предназначен за силно замърсена среда.

2. Технически параметри

2.1 Номинални величини на NPT-20 напрежен трансформатор

Модел	Номинално напрежение (kV)	Ном. изх. мощност		Гранична изх. мощност (VA)	Номинално изолационно ниво (kV)	Тегло (kg)
		0.2	0.5			
NPT-20(JDZ77-20)	20/0.1	30	80	400	24/65/125	48

2.2 Номинални величини на NPT-20 напрежен трансформатор

Модел	Ном.	Тип намотка				Гранична макс. мощност (VA)	Номинално изолационно ниво (kV)	Тегло (kg)	
		Първична намотка	Измервателна намотка		Терциерна намотка				
NPTX-20 (JDZX77-20)	Ном. напрежение (kV)	20/3	0.1/3		0.1/3	400	24/65/125	48	
	Клас на точност	—	0.2	0.5	1				6P
	Ном. изх. мощност (VA)	—	30	60	120				100

3. Габаритни и присъединителни размери

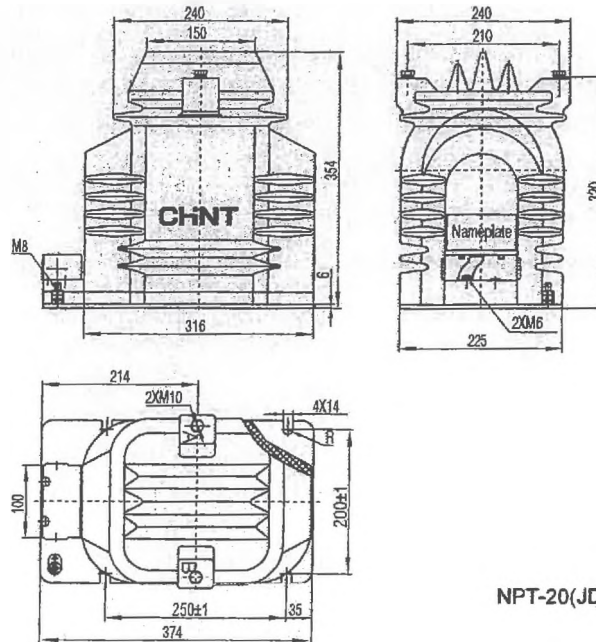

NPT-20(JD77-20)



Заличена информация на основание Закона за защита на личните данни

Б

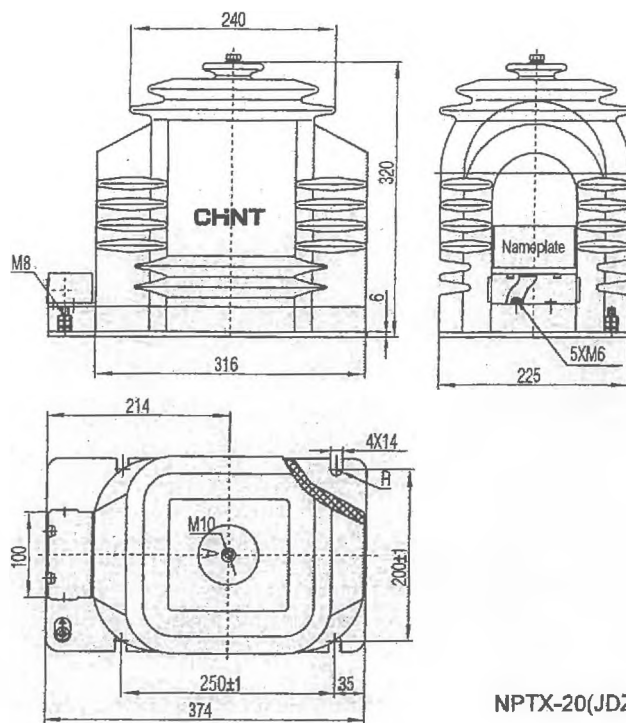

Забележка: Възможно е поръчка на НТ с параметри посочени от клиента.

Заличена информация на основание Закона за защита на личните данни



JDZXW9-35 Напреженов трансформатор

Отговаря на стандарт: IEC 60044-2

1. Означение.

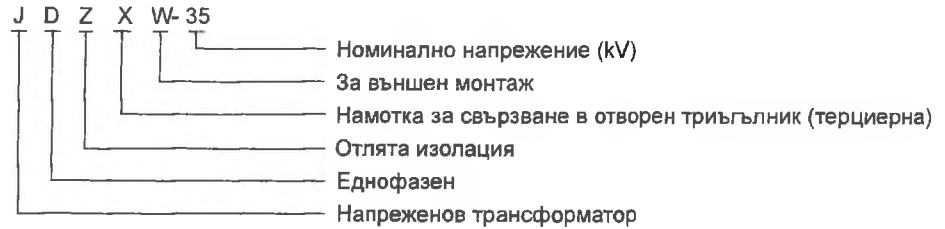

2. Работни условия

2.1 Монтаж: външен

2.2 Околна температура: Макс. температура: +40°C; Мин. температура: -25°C;
Дневна средна температура: 30°C;

2.3 Надморска височина: до 1000м

3. Технически параметри

Тип	Ном. първично напрежение (kV)	Ном. вторично напрежение (kV)	Ном. изх. мощност (VA)	Гранична изходяща мощност (VA)	Ном. изолационно ниво (kV)	Напр. коэф.
JDZXW9-35	35/√3	0.1/√3/0.1/√3/0.1/3	50 / 75/100	600	40.5/95/200	1.9

Тегло: 90kg

4. Габаритни и присъединителни размери

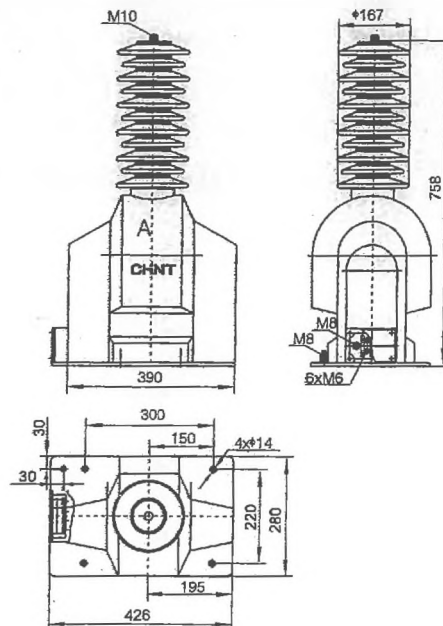

Забележка: Възможно е поръчка на НТ с параметри посочени от клиента



Заличена информация на основание Закона за защита на личните данни

LB7-110 Токов Трансформатор

Отговарят на стандарт: IEC 60044-1

1. Означение.

L B 7 - 110 (W1..3)

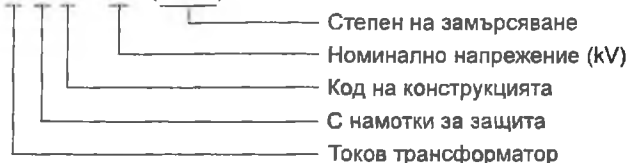

2. Условия на работа

2.1 Околна температура: Макс. температура: +40°C; Мин. температура: -25°C (-45°C)

Дневна средна температура: 30°C

2.2 Надморска височина: до 2000м (освен ако не е посочено друго)

2.3 Максимална скорост на вятъра: до 34m/s

3. Технически параметри

Коеф. на транс. (A)	Клас на точност	Номинална изх. мощност (VA)	Ток на термична устойчивост (kA)	Ток на динамична устойчивост (kA)
2x50/5				
2x75/5				
2x100/5			5.3 ~ 42	13 ~ 105
2x150/5	5P/10P			
2x200/5	0.2/0.2S			
2x300/5	0.5/0.5S	50(по заявка)		
2x400/5	Различни комбинации		31.5 ~ 45	80 ~ 115
2x500/5				
2x600/5				
2x750/5			31.5 ~ 45/5	80 ~ 115/5
2x1000/5				

Количество масло: 130kg

Общо тегло: 580kg

4. Габаритни и присъединителни размери

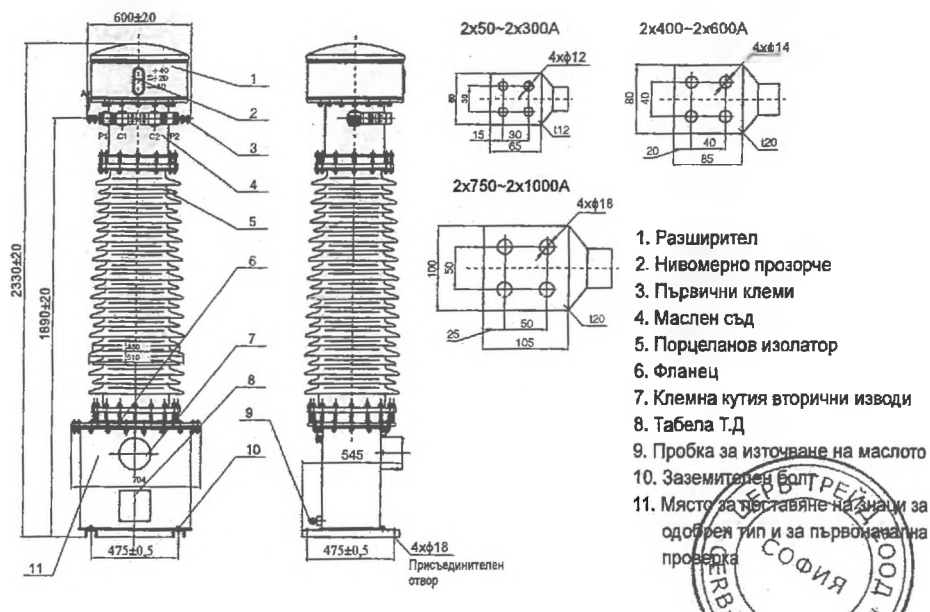

Б



Сертификат за одобрен тип издаден от метрологията



JDCF(6)-110 Напрежен Трансформатор

Отговарят на стандарт : IEC 60044-2

1. Означение.

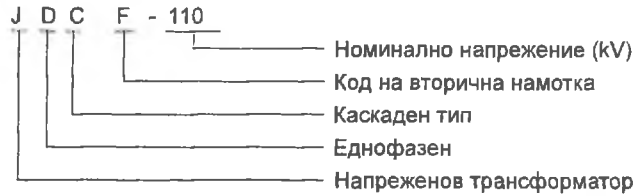

2. Условия на работа

2.12 Надморска височина: до 2000м

2.2 Околна температура: Макс. температура +40°C; Мин. температура -25°C (-45°C);
Дневна средна температура: 30°C

2.3 Максимална скорост на вятъра: до 34m/s

3. Технически параметри

Тип	Ном. напрежения (kV)	Клас на точност			Изолационно ниво (kV)
		0.2	0.5	3P	
JDCF(6)-110	110/√3/0.1/√3/0.1/√3/0.1	0.2/0.5(3P)/3P,	100/200(200)/300 VA	126/200/480	

Сертификат за одобрен тип издаден от метрологията



4. Габаритни и присъединителни размери

JDCF(6)-110

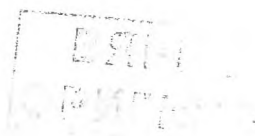
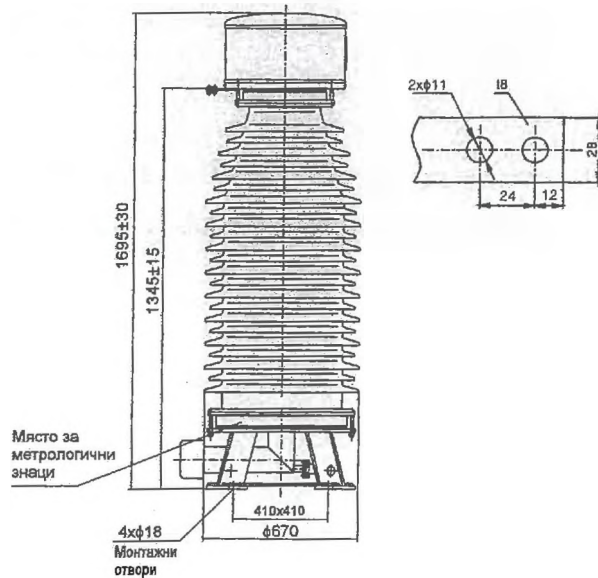

Заличена информация на основание Закона за защита на личните данни

Токов трансформатор ВН-0.66 I

1. Приложение

Използват се в комбинация с измервателни инструменти: амперметри, електромери, измервателни устройства, контролни релета и др.

2. Технически данни

- 2.1 Вторичен ток I_{sn} : 5A;
- 2.2 Максимално напрежение U_e : 660V;
- 2.3 Честота: 50/60 Hz;
- 2.4 Фактор на безопасност (fs): 10;
- 2.5 Степен на защита: IP20;
- 2.6 Работна температура: -5°C to $+40^{\circ}\text{C}$;
- 2.7 Относителна влажност $<80\%$;
- 2.8 Стандарт: IEC/EN 60044-1;
- 2.9 Тип на инсталацията: монтаж в табло или на шини;
- 2.10 Сертификати: CE;

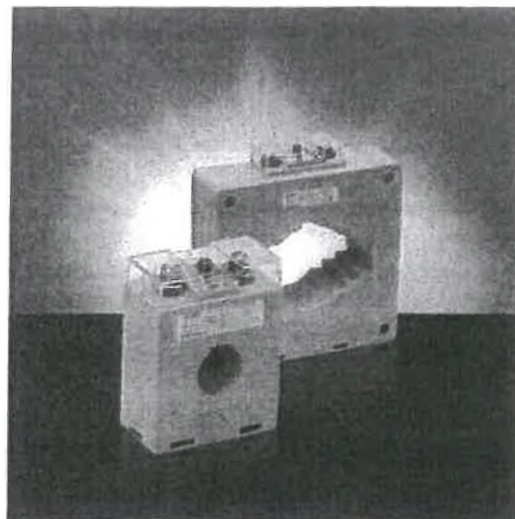



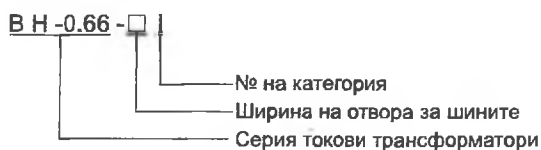

3. Типово означение

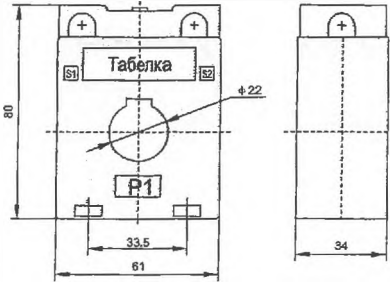

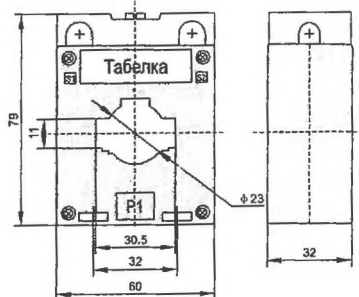

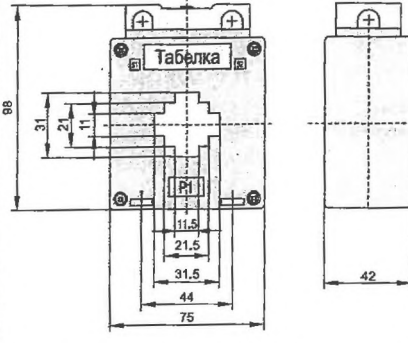

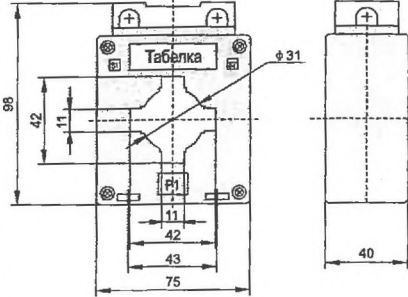
4. Технически данни

Модел	Коефициент на трансформация (I_{pn}/I_{sn})	Номинална мощност (VA)				Навивки на кабела	Габаритни и монтажни размери (mm)
		Клас на точност					
		1	0.5	0.5S	0.2		
 ВН-0.66 20 I	100/5	2.5				1	
	75/5	2.5				1	

Модел	Коефициент на трансформация (I _{pn} /I _{sn})	Номинална мощност (VA)				Навивки на кабела	Габаритни и монтажни размери (mm)
		Клас на точност					
		1	0.5	0.5S	0.2		
	30/5	2.5	5			5	
	50/5	2.5	5			3	
	75/5	2.5	5			2	
	75/5		2.5			1	
	100/5		2.5			1	
	100/5	5	5			2	
	150/5	2.5	5			1	
	200/5	5	5			1	
	250/5	5	5			1	
	300/5	5	5			1	
400/5	5	5			1		
	30/5			2.5	2.5	5	
	50/5			2.5	2.5	3	
	75/5			2.5	2.5	2	
	75/5	2.5	5			1	
	100/5	2.5	5			1	
	100/5			5	5	2	
	150/5			2.5	2.5	1	
	200/5			5	5	1	
250/5			5	5	1		
300/5			5	5	1		
	30/5	2.5	5			5	
	50/5	2.5	5			3	
	75/5	2.5	5			2	
	75/5		2.5			1	
	100/5		2.5			1	
	100/5	5	5			2	
	150/5	2.5	5			1	
	200/5	5	5			1	
	250/5	5	5			1	
	300/5	5	5			1	
	400/5	5	5			1	
	500/5	10	10	5	5	1	
600/5	10	10	5	5	1		
750/5	10	10	10	10	1		
800/5	10	10	10	10	1		

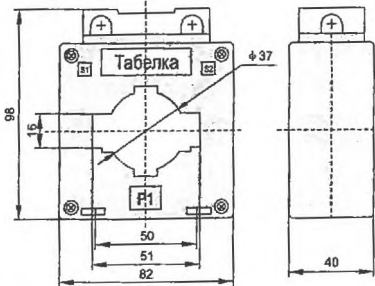

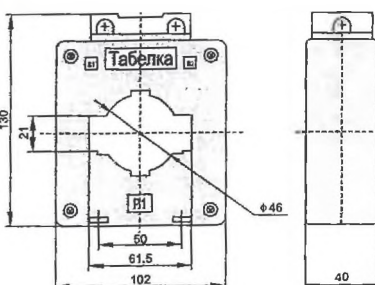

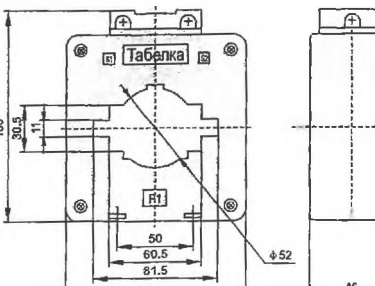
Заличена информация на основание Закона за защита на личните данни

Модел	Коефициент на трансформация (I _{pn} /I _{sn})	Номинална мощност (VA)				Навивки на кабела	Габаритни и монтажни размери (mm)
		Клас на точност					
		1	0.5	0.5S	0.2		
 BH-0.66 50 I	150/5		2.5			1	
	200/5	2.5	5			1	
	250/5	5	5			1	
	300/5	5	5			1	
	400/5	5	5			1	
	500/5	10	10	5	5	1	
	600/5	10	10	5	5	1	
	750/5	10	10	10	10	1	
	800/5	10	10	10	10	1	
	1000/5	10	10	10	10	1	
	1200/5	20	20	20	20	1	
1500/5	20	20	20	20	1		
 BH-0.66 60 I	200/5		5			1	
	250/5	5	5			1	
	300/5	5	5			1	
	400/5	5	5	5	5	1	
	500/5	10	10	5	5	1	
	600/5	10	10	10	10	1	
	750/5	10	10	10	10	1	
	800/5	10	10	10	10	1	
	1000/5	10	10	20	20	1	
	1200/5	20	20	20	20	1	
	1500/5	20	20	20	20	1	
2000/5	20	20			1		
 BH-0.66 80 I	300/5	5	5			1	
	400/5	5	5			1	
	500/5	10	10			1	
	600/5	10	10			1	
	750/5	10	10	10	10	1	
	800/5	10	10	10	10	1	
	1000/5	10	10	10	10	1	
	1200/5	20	20	20	20	1	
	1500/5	20	20	20	20	1	
	2000/5	20	20	20	20	1	
2500/5	40	40	40	40	1		

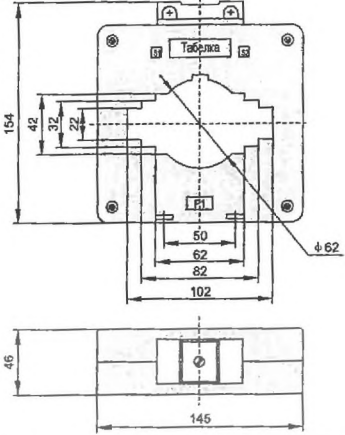

Замечена информация на основание Закона за защита на личните данни

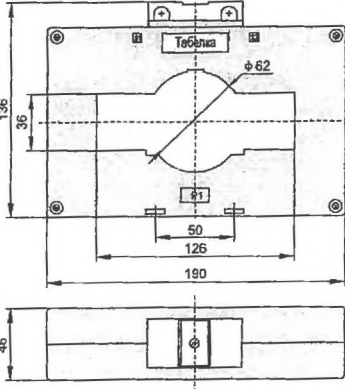
Модел	Коефициент на трансформация (I _{pn} /I _{sn})	Номинална мощност (VA)				Навивки на кабела	Габаритни и монтажни размери (mm)
		Клас на точност					
		1	0.5	0.5S	0.2		
 BH-0.66 100 I	600/5	10	10			1	
	750/5	10	10	10	10	1	
	800/5	10	10	10	10	1	
	1000/5	10	10	10	10	1	
	1200/5	20	20	20	20	1	
	1500/5	20	20	20	20	1	
	2000/5	20	20	20	20	1	
	2500/5	40	40	40	40	1	
3000/5	40	40	40	40	1		
 BH-0.66 120 I	1000/5	10	10	10	10	1	
	1200/5	20	20	20	20	1	
	1500/5	20	20	20	20	1	
	2000/5	20	20	20	20	1	
	2500/5	40	40	40	40	1	
	3000/5	40	40	40	40	1	
	4000/5	40	40	40	40	1	
5000/5	40	40	40	40	1		



Замечена информация на основание Закона за защита на личните данни

Токов трансформатор ВН-0.66 II

1. Приложение

Използва се в комбинация с измервателни инструменти: амперметри, електромери, измервателни устройства, контролни релета и др.

2. Технически данни

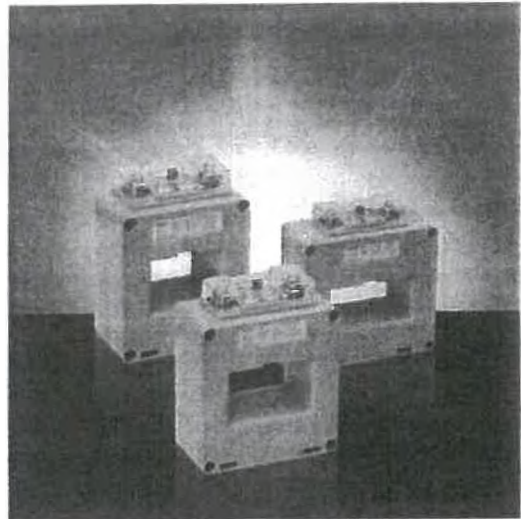

- 2.1 Вторичен ток I_{sn} : 5A;
- 2.2 Максимално напрежение U_e : 660V;
- 2.3 Честота: 50/60Hz;
- 2.4 Фактор на безопасност (fs): 10;
- 2.5 Степен на защита: IP20;
- 2.6 Работна температура: -5°C to $+40^{\circ}\text{C}$, влажност $<80\%$;
- 2.7 Надморска височина: $\leq 1000\text{m}$;
- 2.8 Стандарт: IEC/EN 60044-1;
- 2.9 Тип на инсталация: монтаж в табло или на шини;
- 2.10 Сертификати: CE;



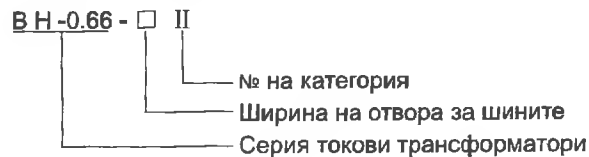



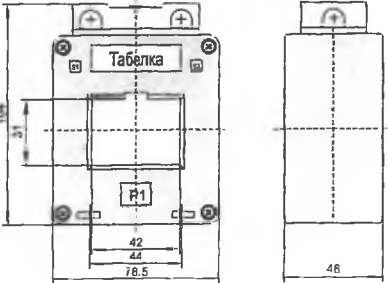

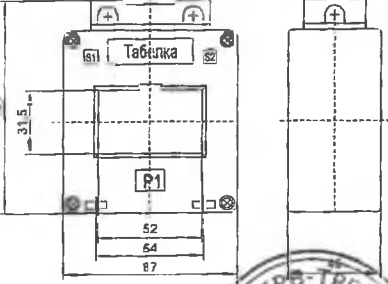
3. Типово означение

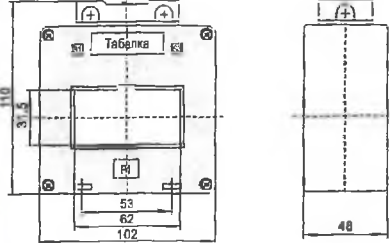

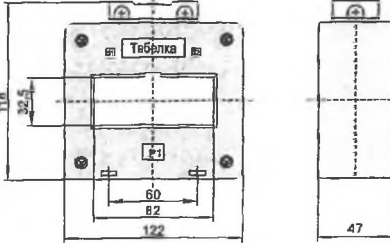
4. Спецификация

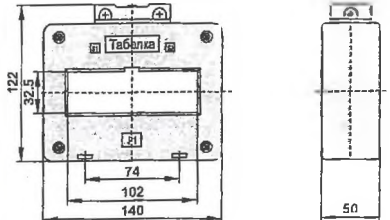
Модел	Коефициент на трансформация (I_{pn}/I_{sn})	Номинална мощност (VA)				Навивки на кабела	Габаритни и монтажни размери (mm)
		Клас на точност					
		1	0.5	0.5S	0.2		
 ВН-0.66 40 II	150/5	5	2.5			1	
	200/5	5	5			1	
	250/5	5	5			1	
	300/5	5	5			1	
	400/5	5	5			1	
	500/5	10	10		5	1	
	600/5	10	10		5	1	
	800/5	10	10		10	1	
 ВН-0.66 50 II	150/5	2.5				1	
	200/5	5	5			1	
	250/5	5	5			1	
	300/5	5	5			1	
	400/5	5	5			1	
	500/5	10	10		5	1	
	600/5	10	10		5	1	
	750/5	10	10		10	1	
	800/5	10	10		10	1	
1000/5	10	10		10	1		
1200/5	20	20		20	1		
1500/5	20	20		20	1		

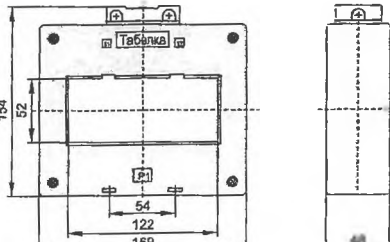
Модел	Коефициент на трансформация (I _{pn} /I _{sn})	Номинална мощност (VA)				Навивки на кабела	Габаритни и монтажни размери (mm)	
		Клас на точност						
		1	0.5	0.5S	0.2			
 BH-0.66 60 II	300/5	5	5			1		
	400/5	5	5			1		
	500/5	10	10	5	5	1		
	600/5	10	10	5	5	1		
	750/5	10	10	10	10	1		
	800/5	10	10	10	10	1		
	1000/5	10	10	10	10	1		
	1200/5	20	20	20	20	1		
	1500/5	20	20	20	20	1		
2000/5	20	20	20	20	1			
 BH-0.66 80 II	600/5	10	10			1		
	750/5	10	10			1		
	800/5	10	10	10	10	1		
	1000/5	10	10	10	10	1		
	1200/5	20	20	20	20	1		
	1500/5	20	20	20	20	1		
	2000/5	20	20	20	20	1		
2500/5	40	40	40	40	1			
 BH-0.66 100 II	1000/5	10	10	10	10	1		
	1200/5	20	20	20	20	1		
	1500/5	20	20	20	20	1		
	2000/5	20	20	20	20	1		
	2500/5	40	40	40	40	1		
	3000/5	40	40	40	40	1		
4000/5	40	40	40	40	1			
 BH-0.66 120 II	1000/5	10	10	10	10	1		
	1200/5	20	20	20	20	1		
	1500/5	20	20	20	20	1		
	2000/5	20	20	20	20	1		
	2500/5	40	40	40	40	1		
	3000/5	40	40	40	40	1		
	4000/5	40	40	40	40	1		
5000/5	40	40	40	40	1			



Заличена информация на основание Закона за защита на личните данни

Приложение 3 - Монофазни трансформатори 40VA - 6000VA тип E1H

Входно напрежение: 220 - 400V

Изходно напрежение: до 1000V

Открита конструкция

Хоризонтален монтаж

Изводи – трансформаторни клеми

Температурен класна изолация B- 130°C/F – 155°C; /H – 180°C

Честота 50/60 Hz

Околна температура ta 40 °C

Защита от късо съединение: с / без

Защитен клас: I / II

Индекс IP00

Диелектрична якост 2100V/ 4200 V

Тип сърцевина EI DIN 41302

IEC Norm - EN 61558

Опции:

- Клеми със защита - предпазител
- Заземителна клема
- Макара с / без преграда
- Екран срещу външни смущения (за радиотехниката)
- Шина за монтаж DIN rail

A A A

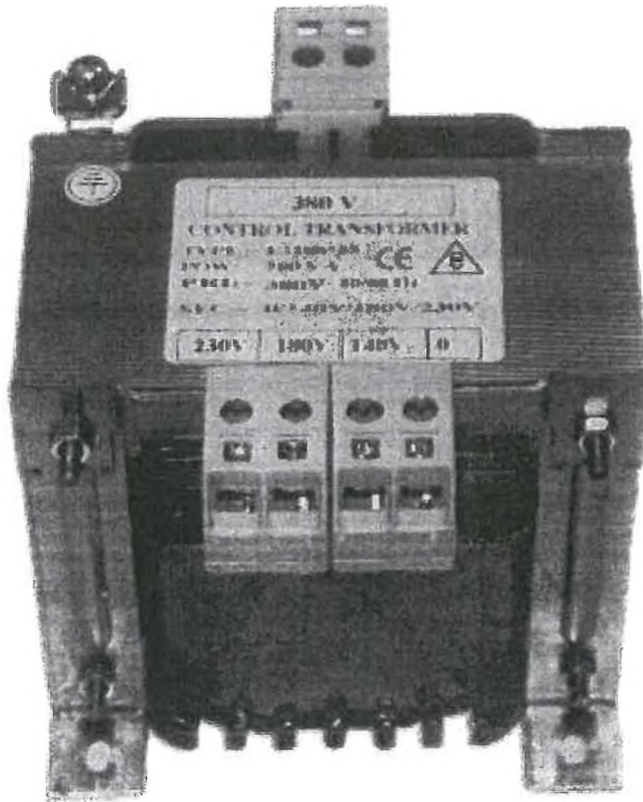

Заличена информация на основание Закона за защита на личните данни

Мощност	KG	Модел	a1	b1	c1	b2	a3	b3	b4	φ
35VA	0,73	EI 66*25	66	53	55	50	55	39	27	4
40 VA	0,89	EI 75*25	75	59	63	55	63	45	27	4,5
45 VA	0,95	EI 72*30	72	56	60	60	60	43	32	4,5
50 VA	1,04	EI 75*30	75	64	63	61	63	50	32	4,5
60 VA	1,10	EI 72*35	72	61	60	64	60	48	37	4,5
60 VA	1,12	EI 75*35	75	69	63	65	63	55	37	4,5
65 VA	1,28	EI 75*40	75	74	63	73	63	60	42	4,5
70 VA	1,45	EI 84*28	84	61	70	60	70	45	30	4,5
75 VA	1,55	EI 84*30	84	63	70	63	70	47	32	4,5
80 VA	1,61	EI 84*35	84	68	70	69	70	52	37	4,5
85 VA	2,00	EI 84*40	84	73	70	76	70	57	42	4,5
90 VA	2,04	EI 84*45	84	78	70	80	70	62	47	4,5
100VA	2,12	EI 96*32	96	64	80	70	80	50	34	5
110VA	2,20	EI 96*35	96	67	80	70	80	53	37	5
120VA	2,38	EI 96*40	96	72	80	77	80	58	42	5
140VA	2,80	EI 96*45	96	77	80	77	80	63	47	5
150VA	2,90	EI 96*50	96	83	80	89	80	68	52	5
150VA	3,00	EI 108*36	108	76	90	79	90	58	39	5
160VA	3,30	EI 108*40	108	80	90	80	90	62	43	5
180VA	3,50	EI 108*45	108	85	90	80	90	67	48	5
200VA	3,68	EI 108*50	108	90	90	92	90	72	53	5
230VA	3,90	EI 108*55	108	95	90	96	90	77	58	5
250VA	3,75	EI 120*40	120	80	100	87	100	62	44	5
270VA	4,20	EI 120*45	120	85	100	92	100	67	49	5
300VA	4,70	EI 120*50	120	90	100	97	100	72	54	5
350VA	5,00	EI 120*55	120	95	100	99	100	77	59	5
400VA	5,41	EI 120*60	120	100	100	106	100	82	64	5
450VA	6,57	EI 120*70	120	110	100	116	100	92	74	5
500VA	7,50	EI 150*50	150	104	125	109	125	87	54	5
600VA	8,80	EI 150*60	150	114	125	120	125	97	64	5
700VA	10,00	EI 150*70	150	124	125	130	125	107	74	5
750VA	11,10	EI 150*75	150	129	125	135	125	112	79	5
800VA	11,50	EI 150*80	150	134	125	140	125	117	84	5
850VA	12,70	EI 150*90	150	144	125	150	125	127	94	5
900VA	13,10	EI 150*100	150	154	125	166	125	137	104	5
1000VA	14,20	EI 180*60	180	124	150	131	150	104	64	8
1100VA	14,50	EI 192*60	192	124	160	134	160	100	64	10
1300VA	16,60	EI 180*70	180	134	150	143	150	114	74	8
1300VA	17,00	EI 192*65	192	129	160	138	160	105	69	10
1500VA	17,50	EI 180*80	180	144	150	153	150	124	84	8
1500VA	17,50	EI 192*70	192	134	160	144	160	110	74	10
1700VA	19,10	EI 180*90	180	154	150	163	150	134	94	8
1700VA	19,10	EI 192*80	192	144	160	149	160	120	84	10
1850VA	20,00	EI 180*100	180	164	150	173	150	144	104	8
2000VA	21,00	EI 192*85	192	149	160	149	160	125	89	10
2300VA	22,00	EI 192*90	192	154	160	164	160	130	94	10
2500VA	25,00	EI 192*105	192	169	160	172	160	145	109	10
3000VA	29,00	EI 192*120	192	184	160	192	160	160	124	10
4000VA	35,00	EI 240*80	240	160	200	180	200	128	84	9
5000VA	42,00	EI 240*100	240	180	200	200	200	148	104	9
6000VA	64,00	EI 300*110	300	210	250	226	250	170	114	10

РАЗДЕЛ Б: ЦЕНИ И ДАННИ

ЦЕНОВИ ДОКУМЕНТ

1. ОБЩИ ПОЛОЖЕНИЯ

- 1.1.** Цените на Стоките/дейностите, предмет на договора, са посочени в Ценовите таблици за всяка обособена позиция. Цените, включват, доставката, демонтажа и монтажа на съответния трансформатор.
- 1.2.** Цените се попълват в български лева, без ДДС и закръглени с точност до втория знак след десетичната запетая.
- 1.3.** Единичните цени включват всички разходи, платими от "Софийска вода" АД във връзка с изпълнението на настоящия договор.
- 1.4.** Цените следва да включват всички договорни задължения на Доставчика по Договора, включително транспорта на поръчаните стоки DDP обекти на Софийска вода АД на територията на Столична община, съгласно Incoterms 2010.
- 1.5.** На Доставчика не са гарантирани количества на поръчаните стоки.

2. НАЧИН НА ПЛАЩАНЕ

- 2.1.** След изпълнението на всяка възложена поръчка съгласно изискванията на договора, Доставчикът и Възложителят подписват приемо - предавателен протокол.
- 2.2.** Доставчикът издава коректно попълнена фактура въз основа на подписания без възражения от страна на Възложителя приемо - предавателен протокол.
- 2.3.** Плащането ще се извършва по банков път съгласно т.6 ПЛАЩАНЕ, ДДС И ГАРАНЦИЯ ЗА ИЗПЪЛНЕНИЕ от РАЗДЕЛ Г: ОБЩИ УСЛОВИЯ НА ДОГОВОРА ЗА ДОСТАВКА.

3. ЦЕНОВИ ТАБЛИЦИ

Ценова таблица 1 за втора обособена позиция

№	Вид	Тип	Un,kV	Коефициент на трансформация	Клас на точност	Ед. цена в лева без ДДС, за доставка демонтаж и монтаж
1	токов	ТМОС 126	110	4x200/5/5/5A	0,2s	11207,00
2	напреженов	НМОА 126	110	110:√3/0,1kV	0,2s	12898,00
3	напреженов	4MR 1215-1AK21	6,3	6,3:√3/0,1kV	0,5	1253,00
4	токов	ПТАШ 10	6,3 /10/	2000/5/5A	0,5	1364,00
5	токов	ТПАК10К	6,3 /10/	200/5/5A	0,5	1101,00
6	напреженов	НК 24	20/24/	20,0,1kV	0,5	1634,00
7	токов	ТКС 24	20/24/	30/5/5A	0,5	1425,00
8	токов	ТКС 24	20/24/	10/5/5A	0,5	1425,00
9	токов	ТКС 24	20/24/	20/5/5A	0,5	1425,00
10	токов	проходен	0,4	50/5A	0,5	120,00
11	токов	проходен	0,4	75/5A	0,5	120,00
12	токов	проходен	0,4	100/5A	0,5	120,00
13	токов	проходен	0,4	150/5A	0,5	120,00
14	токов	проходен	0,4	200/5A	0,5	125,00
15	токов	проходен	0,4	400/5A	0,5	127,00
16	токов	проходен	0,4	600/5A	0,5	135,00
17	токов	проходен	0,4	800/5A	0,5	142,00
18	токов	проходен	0,4	1000/5A	0,5	148,00
19	токов	подпорен	20	20/5/5/5A	0,5	1474,00
20	токов	подпорен	20	10/5/5/5A	0,5	1474,00
21	токов	подпорен	20	20/5/5/5A	0,5	1474,00
22	токов	подпорен	20	30/5/5/5A	0,5	1474,00
23	токов	подпорен	20	50/5/5/5A	0,5	1474,00
24	токов	подпорен	20	75/5/5/5A	0,5	1474,00
25	напреженов	закрит	20	20/0,1V	0,5	1635,00
26	понижаващ	сух	220/12 V	300VA	-	85,00
27	понижаващ	сух	220/24V	300VA	-	85,00
28	понижаващ	сух	220/24V	200VA	-	65,00
29	понижаващ	сух	220/24V	1000VA	-	265,00
30	понижаващ	сух	220/24V	500VA	-	120,00
31	понижаващ	сух	220/110V	150VA	-	60,00
32	понижаващ	сух	380/220V	1800VA	-	390,00
33	понижаващ	сух	380/36V	3000VA	-	805,00
34	понижаващ	сух	380/48V	1800VA	-	445,00
Общо:						47688,00

Забележка: За позиции от 26 до 34 включително, Участникът следва да оферира цена само за доставката



ПОДПИС И ПЕЧАТ:

Заличена информация на основание Закона за защита на личните данни



ТТ001777

„Доставка, демонтаж и монтаж на силови и измервателни трансформатори“

Ценова таблица 2 за втора обособена позиция

Описание	Предложение на участника
% отстъпка от цените на съответните допълнителни аксесоари и дейности за стоките предмет на обособената позиция, невяклучени в Ценовата таблица	1



Заличена информация на основание Закона за защита на личните данни

ПОДПИС И ПЕЧАТ:

РАЗДЕЛ В: СПЕЦИФИЧНИ УСЛОВИЯ НА ДОГОВОРА

СПЕЦИФИЧНИ УСЛОВИЯ НА ДОГОВОРА

1. НЕУСТОЙКИ

- 1.1. В случай че Изпълнителят не изпълни поръчка в рамките на посочения максимален срок за изпълнение, съгласно т. 1.4. от Раздел А: Техническо задание – предмет на договора, той дължи на Възложителя неустойка в размер на 2 (два) % от стойността на съответната поръчка за всеки работен ден забава, но не повече от 20 (двадесет) % от стойността на поръчаното.
- 1.2. Ако Изпълнителят забави изпълнението с повече от 10 (десет) работни дни, то ще се счита, че той е в съществено неизпълнение на Договора. В такъв случай Възложителят има право да прекрати едностранно Договора поради неизпълнение от страна на Изпълнителя и да му наложи неустойка съгласно т.1.4 от настоящия раздел.
- 1.3. Точки 1.1 и 1.2 от този раздел се прилагат и при неспазване на срока за отстраняване на недостатъци в работата/подмяна на несъответстващи с изискванията на договора стоки или дефектни стоки с такива, които отговарят на изискванията.
- 1.4. В случай че Изпълнителят едностранно прекрати настоящия договор, без да има правно основание за това, той дължи на Възложителя неустойка в размер на 30 (тридесет) % от прогнозната стойност на договора без ДДС.
- 1.5. В случай че Изпълнителят изпълни възложените му дейности некачествено/ достави стоки, които не съответстват на уговореното по този Договор и/или изпълнените дейности/ доставените стоки са негодни да се ползват за целите посочени в Договора, Изпълнителят дължи неустойка в размер на 20 (двадесет) % от стойността на поръчката.
- 1.6. В случаите по т.1.5 и 1.7 Възложителят, без да се ограничават други негови права, може по свое усмотрение, да поиска от Изпълнителя да отстрани недостатъците в работата си/замени тези Стоки в указан от Възложителя срок или да възложи дейностите/да закупи стоките на/от друг Изпълнител, като приспадне направените разходи от гаранцията за изпълнение.
- 1.7. В случай, че Изпълнителят не спазва срока за реакция за **първа обособена позиция**, уговорен в т.1.11 от Раздел А „Техническо задание – предмет на договора“, той дължи на Възложителя неустойка в размер на 0,5 (нула цяло и пет) % от стойността на съответната поръчка за всеки час забавяне, но не повече от 24 (двадесет и четири) % от стойността на поръчката. В случай че забавата продължи повече от 2 дни, Възложителят има право да прекрати едностранно Договора поради неизпълнение от страна на Изпълнителя и да му наложи неустойка съгласно т.1.4 от настоящия раздел.
- 1.8. При забавяне на подмяната на дефектна стока в рамките на гаранционното обслужване в предвидените в Договора срокове и съгласно условията на Договора, Изпълнителят дължи неустойка на Възложителя в размер на 2% (два процента) от стойността на подлежащите за подмяна стоки за всеки работен ден забава, но не повече от 20% (двадесет процента) от стойността на съответните стоки без ДДС.
- 1.9. Ако Изпълнителят забави подмяната на дефектни стоки в рамките на гаранционното обслужване с повече от 10 (десет) работни дни след изтичане на срока за подмяната, то ще се счита, че Изпълнителят е в съществено неизпълнение на Договора. В такъв случай Възложителят има право:
- 1.9.1. да прекрати едностранно Договора поради неизпълнение от страна на Изпълнителя, да задържи гаранцията за изпълнение на Изпълнителя, и да наложи на Изпълнителя неустойка в размер на 5% (пет процента) от общата стойност на Договора и/или
- 1.9.2. да закупи неподменените Стоки от трета страна, като Изпълнителят дължи възстановяване на пълната стойност на съответните Стоки, както и всички разходи и/или щети и/или пропуснати ползи, претърпени от Възложителя в следствие на неизпълнението на Изпълнителя.

1.10. При неспазване на предвидените в действащото българско законодателство изисквания за безопасност и здраве при работа, както и на предвидените такива в настоящия договор и Споразумението по БЗР, подписано между Възложителя и Изпълнителя, на Изпълнителя ще бъде налагана санкция в размер на 1000 лв. за първо констатирано нарушение, при второ нарушение - 2 000 лв., а при трето и всяко следващо нарушение - 3 000 лв. При три нарушения Възложителят може едностранно незабавно да прекрати договора без предизвестие и да задържи предоставената от Изпълнителя гаранция за изпълнение.

1.11. Изпълнителят ще изплати неустойките, предвидени в Договора в срок до 5 (пет) дни от получаването на писмено уведомление от Възложителя за налагането на съответната неустойка.

2. САНКЦИИ, НАЛАГАНИ НА “СОФИЙСКА ВОДА” АД

2.1. Ако в който и да е момент, поради действие или бездействие от страна на Изпълнителя и/или негови служители, на “Софийска вода” АД бъдат наложени санкции по силата на действащото законодателство, Доставчикът се задължава да обезщети Възложителя по всички санкции в пъления им размер.

3. ГАРАНЦИЯ ЗА ИЗПЪЛНЕНИЕ НА ДОГОВОРА

3.1. Гаранцията за изпълнение е със срок и валидност, съгласно предвиденото в договора.

3.2. Възложителят не дължи лихви на Доставчикът за периода, през който гаранцията е престояла при него.

3.3. Изпълнителят отправя писмено искане за освобождаване на гаранцията за изпълнение до контролиращия служител от страна на възложителя. В случай че гаранцията за изпълнение е представена под формата на парична сума, официалното писмо следва да съдържа актуална банкова сметка (IBAN номер), по която следва да бъде възстановена гаранцията, име, данни за контакт и подпис на представляващия изпълнителя. .

3.4. Ангажиментът на възложителя по освобождаването на предоставена банкова гаранция се изчерпва с връщането на нейния оригинал на Изпълнителя, като възложителят не се ангажира и не дължи разходите за изготвяне на допълнителни потвърждения, изпращане на междубанкови SWIFT съобщения и заплащане на свързаните с това такси, в случай че обслужващата банка на Изпълнителя има някакви допълнителни специфични изисквания.

3.5. Банковите разходи по откриването и поддържането на Гаранцията за изпълнение във формата на банкова гаранция, както и по усвояването на средства от страна на Възложителя, при наличието на основание за това, са за сметка на Изпълнителя.

3.6. Когато като Гаранция за изпълнение се представя застраховка, Доставчикът предава на Възложителя оригинален екземпляр на застрахователна полица, издадена в полза на Възложителя /в която Възложителят е посочен като трето ползващо се лице (бенефициер)/, която трябва да отговаря на следните изисквания:

3.6.1. да обезпечава изпълнението на този Договор чрез покритие на отговорността на Изпълнителя;

3.6.2. да бъде за изисквания в договора срок.

3.7. В случай че гаранцията е под формата на застраховка, застрахователната премия по същата следва да е платена изцяло при представянето ѝ на възложителя преди сключване на договора за обществената поръчка.

3.8. Разходите по сключването на застрахователния договор и поддържането на валидността на застраховката за изисквания срок, както и по всяко изплащане на застрахователно обезщетение в полза на Възложителя, при наличието на основание за това, са за сметка на Изпълнителя.

3.9. Гаранцията или съответната част от нея не се освобождава от Възложителя, ако в процеса на изпълнение на Договора е възникнал спор между Страните относно неизпълнение на задълженията на Изпълнителя и въпросът е отнесен за решаване пред съд. При решаване на спора в полза на Възложителя той може да пристъпи към усвояване на гаранциите.

3.10. В случай че Доставчикът откаже да изплати неустойка, глоба или санкция, наложена съгласно изискванията на настоящия Договор, Възложителят има

право да задържи плащане, да прихване сумите срещу насрещни дължими суми или да приспадне дължимата му сума от гаранцията за изпълнение на договора, внесена от Изпълнителя, за да гарантира изпълнението на настоящия Договор.

- 3.11.** В случай че стойността на гаранцията за изпълнение се окаже недостатъчна, Доставчикът се задължава в срок от 5 (пет) работни дни да заплати стойността на дължимата неустойка и да допълни своята гаранция за изпълнение до нейния пълен размер.
- 3.12.** В случай че Възложителят прекрати Договора поради неизпълнение от страна на Изпълнителя, то Възложителят има право да задържи изцяло гаранцията за изпълнение, представена от Изпълнителя.

РАЗДЕЛ Г: ОБЩИ УСЛОВИЯ НА ДОГОВОРА ЗА ДОСТАВКА

Съдържание:

Член Наименование

1. ДЕФИНИЦИИ
2. ОБЩИ ПОЛОЖЕНИЯ
3. ЗАДЪЛЖЕНИЯ НА ДОСТАВЧИКА
4. ЗАДЪЛЖЕНИЯ НА ВЪЗЛОЖИТЕЛЯ
5. НЕУСТОЙКИ
6. ПЛАЩАНЕ, ДДС И ГАРАНЦИЯ ЗА ИЗПЪЛНЕНИЕ
7. КОНФИДЕНЦИАЛНОСТ
8. ПУБЛИЧНОСТ
9. СПЕЦИФИКАЦИЯ
10. ДОСТЪП И ИНСПЕКТИРАНЕ
11. ЗАГУБА ИЛИ ПОВРЕДА ПРИ ТРАНСПОРТИРАНЕ
12. ОПАСНИ СТОКИ
13. ДОСТАВКА
14. ГАРАНЦИЯ ЗА КАЧЕСТВО
15. ПРАВО НА ОТКАЗ
16. ОБРАЗЦИ И МОСТРИ
17. ДОСТЪП ДО ОБЕКТА И СЪОРЪЖЕНИЯ
18. ЗАСТРАХОВАНЕ И ОТГОВОРНОСТ
19. ПРЕОТСТЪПВАНЕ И ПРЕХВЪРЛЯНЕ НА ЗАДЪЛЖЕНИЯ
20. РАЗДЕЛНОСТ
21. ПРЕКРАТЯВАНЕ
22. ПРИЛОЖИМО ПРАВО
23. ФОРСМАЖОР
24. ЗАЩИТА НА ЛИЧНИТЕ ДАННИ

ОБЩИ УСЛОВИЯ НА ДОГОВОРА ЗА ДОСТАВКА

Общите условия на договора за доставка, са както следва:

1. ДЕФИНИЦИИ

Следните понятия следва да имат определеното им по-долу значение. Думи в единствено число следва да се приемат и в множествено и обратно, думи в даден род следва да се възприемат, в който и да е род, ако е необходимо при тълкуването на волята на страните по настоящия договор. Думите, които описват дадено лице, включват всички представлявани от това лице страни по договора, независимо дали са свързани лица по смисъла на Търговския закон или не, освен ако от контекста не е ясно, че са изключени. Препращането към даден документ следва да се разбира като препращане към посочения документ, както и всички други документи, които го изменят и/или допълват.

- 1.1. **„Възложител“** означава „Софийска вода“ АД, което възлага изпълнението на доставките по договора.
- 1.2. **„Доставчик“** означава физическото или юридическо лице (техни обединения), посочено в договора като доставчик и неговите представители и правоприменници.
- 1.3. **„Контролиращ служител“** означава лицето, определено от Възложителя, за което Доставчикът е уведомен и което действа от името на Възложителя и като представител на Възложителя за целите на този договор.
- 1.4. **„Договор“** означава цялостното съглашение между Възложителя и Доставчика, състоящо се от следните части, които в случай на несъответствие при тълкуване имат предимство в посочения по – долу ред:
 - 1.4.1. Договор;
 - 1.4.2. Раздел А: Техническо задание – предмет на договора;
 - 1.4.3. Раздел Б: Цени и данни;
 - 1.4.4. Раздел В: Специфични условия;
 - 1.4.5. Раздел Г: Общи условия;
- 1.5. **„Цена по договора“** означава цената, изчислена съгласно Раздел Б: Цени и данни.
- 1.6. **„Максимална стойност на договора“** означава пределната сума, която не може да бъде надвишавана при възлагане и изпълнение на договора.
- 1.7. **„Стоки“** – означава всички стоки, които се доставят от Доставчика, както е описано в настоящия Договор.
- 1.8. **„Обект“** означава всяко местоположение (земя или сграда), където ще се извършват доставките, предмет на настоящия договор и всяко друго място, предоставено от Възложителя за целите на договора.
- 1.9. **„Системи за безопасност на работата“** означава комплект от документи на Възложителя или нормативни актове съгласно българското законодателство, които определят начините и методите за опазване здравето и безопасността при извършване на доставките, предмет на договора.
- 1.10. **„Поръчка“** означава официална поръчка от Възложителя до Доставчика с пълно описание, съгласно Договора, на стоките, цената и мястото на доставка.
- 1.11. **„Срок на доставка“** означава фактическият период на доставка на поръчаните стоки, считано от датата на поръчката до датата на реалната доставка на стоките до мястото, определено от Възложителя. Срокът на доставката ще се измерва в работни дни.
- 1.12. **„Забавяне на доставката“** означава броя дни забава след изтичане на срока на доставка.
- 1.13. **„Дата на влизане в сила на договора“** означава датата на подписване на договора, освен ако не е уговорено друго.
- 1.14. **„Срок на Договора“** означава предвидената продължителност на предоставяне на доставките, както е определено в договора.

- 1.15. „Неустойки“** означава санкции или обезщетения, които могат да бъдат налагани на Доставчика, в случай, че доставките не бъдат извършени в съответствие с условията и сроковете в настоящия договор.
- 1.16. „Гаранция за изпълнение“** означава паричната сума или банковата гаранция, която Доставчикът предоставя на Възложителя, за да гарантира доброто изпълнение на договора .

2. ОБЩИ ПОЛОЖЕНИЯ

- 2.1.** Предмет на настоящия Договор е ангажирането на Доставчика от страна на Възложителя да бъде негов неизключителен доставчик на Стоките за Срока на Договора срещу заплащане на Цената по Договора. Възложителят си запазва правото да закупува всяка една от посочените Стоки от други източници по свое усмотрение.
- 2.2.** Заявените в Договора количества са примерни и са само с прогнозна цел. Те не дават гаранция за количествата поръчвани Стоки. Единичните цени на Стоките, вписани от Доставчика в Ценовите таблици към Договора, се прилагат за целия срок на договора.
- 2.3.** Заглавията в този Договор са само с цел препращане и не могат да се ползват като водещи при тълкуването на клаузите, към които се отнасят.
- 2.4.** Всяко съобщение, изпратено от някоя от страните до другата, следва да се изпраща чрез пратка с обратна разписка или по факс и ще се счита за получено от адресата от датата, отбелязана на обратната разписка, съответно от получаване на факса, ако той е пуснат до правилния факс номер (когато на доклада от факса за изпращане на насрещния факс е изписано „ОК“) на адресата.
- 2.5.** Всяка страна трябва да уведоми другата за промяна или придобиване на нов адрес, телефонен или факс номер за кореспонденция възможно най-скоро, но не по късно от 48 часа от такава промяна или придобиване.
- 2.6.** Неуспехът или невъзможността на някоя от страните да изпълни, в който и да е момент, някое (някои) от условията на настоящия Договор, не трябва да се приема като отмяна на съответното условие (условия) или на правото да се прилагат условията на настоящия Договор.
- 2.7.** Настоящият договор не учредява представителство или сдружение между страните по него и никоя от страните няма право да извършва разходи от името и за сметка на другата. В изпълнение на задълженията си по договора нито една от страните не следва да предприема каквото и да е действие, което би могло да накара трето лице да приеме, че действа като законен представител на другата страна.
- 2.8.** Евентуален спор или разногласие във връзка с тълкуването или изпълнението на настоящия договор страните ще решават в дух на разбирателство и взаимен интерес. В случай, че това се окаже невъзможно, спорът ще бъде решен по съдебен ред, освен ако страните не подпишат арбитражно споразумение.
- 2.9.** Номерът и Датата на влизане в сила на Договора трябва да бъдат цитирани във всяка кореспонденция.
- 2.10.** Всички задължения или разходи, възникнали за Доставчика в резултат на възлагането на настоящия Договор се приема, че са включени в офертата на Доставчика.
- 2.11.** Доставчикът се задължава да обезщети изцяло Възложителя за всички щети и пропуснати ползи, както и да възстанови в пълния им размер санкциите, наложени от съд или административен орган, ведно с дължимите лихви, направените разноски, разходи, предявени към Възложителя във връзка с изпълнението на настоящия договор и дължащи се на действия, бездействия или забава на необходимите действия на Доставчика и/или негови поддоставчици при или по повод изпълнението на доставките.
- 2.12.** Никоя клауза извън чл.7 Конфиденциалност не продължава действието си след изтичане срока или прекратяването на договора, освен ако изрично не е определено друго в договора.

3. ЗАДЪЛЖЕНИЯ НА ДОСТАВЧИКА

Без да се ограничава действието на специфичните условия на Договора, общите задължения на Доставчика са, както следва:

- 3.1.** За срока на Договора Доставчикът се задължава да изпълнява задълженията си по настоящия договор точно и с грижата на добър търговец.
- 3.2.** За срока на Договора Доставчикът се задължава да отдели на Възложителя такава част от своя персонал, време, внимание и способности, каквато е необходима за точното изпълнение на задълженията на Доставчика по Договора.
- 3.3.** Доставчикът трябва да се съобразява с инструкциите на Възложителя, както и да пази добросъвестно интересите на Възложителя, във всеки един момент.
- 3.4.** Доставчикът доставя Стоките съгласно изискванията на настоящия Договор.
- 3.5.** Доставчикът договаря подходящи условия с подизпълнители, когато е допуснато ползването на подизпълнители, които условия да отговарят на разпоредбите на настоящия договор. Доставчикът носи отговорност за изпълнението на доставките, включително и за тези, изпълнени от подизпълнителите.
- 3.6.** Доставчикът спазва и предприема необходимото, така че неговите служители и подизпълнители да спазват точно изискванията на приложимото право по повод на здравословните и безопасни условия на труда и изискванията на Възложителя за безопасност при работа.
- 3.7.** Доставчикът трябва да изпраща фактури за плащания съгласно чл.6 Плащане, ДДС и гаранция за изпълнение.
- 3.8.** Доставчикът трябва да предоставя на Възложителя документи и/или сертификати, които доказват качеството на Стоките, доставяни на Възложителя.
- 3.9.** Доставчикът осигурява за своя сметка всичко необходимо за изпълнението на предмета на настоящия Договор, освен ако писмено не е уговорено друго.
- 3.10.** При изпълнение на Договора, Доставчикът предприема всички необходими действия да не възпрепятства дейността на Възложителя или на други доставчици, или да се ограничават права на трети лица, или да се уврежда имущество, независимо дали то принадлежи на Възложителя или не.
- 3.11.** Доставчикът се задължава да не допуска съхраняване и/или ползване на обекта на напитки с алкохолно съдържание и/или други вещества, които могат да препятстват нормалното изпълнение на работите, както и да допуска до строителната площадка/до обекта, на който се предоставят услугите само квалифицирани работници, които не са употребили алкохол и са в добро здравословно състояние, позволяващо им да изпълняват нормално задълженията си.

4. ЗАДЪЛЖЕНИЯ НА ВЪЗЛОЖИТЕЛЯ

Без да се ограничават специфичните задължения на Възложителя съгласно договора, общите му задължения са, както следва:

- 4.1.** Възложителят определя Контролиращ служител, за което своевременно уведомява Доставчика. Възложителят може да заменя Контролиращия служител за срока на договора по свое усмотрение.
- 4.2.** Контролиращият служител може да упражнява правата на Възложителя съгласно договора, с изключение на правата, свързани с прекратяване и/или изменение на договора. Ако съгласно условията на назначаването си Контролиращият служител следва да получава изрично упълномощаване от Възложителя за упражняването на дадено правомощие, следва да се приеме, че такова му е дадено и липсата му не може да се противопостави на Доставчика.
- 4.3.** Контролиращият служител може да определи Представител на контролиращия служител, като писмено уведомява Доставчика за това.

- 4.4. Представителят на Контролиращия служител не може да упражнява правата на Възложителя по договора, свързани с прекратяване и/или изменение на договора.

5. НЕУСТОЙКИ

Неустойките за забава при изпълнение на доставките и/или доставка на некачествени стоки са определени в Раздел В: Специфични условия на договора.

6. ПЛАЩАНЕ, ДДС И ГАРАНЦИЯ ЗА ИЗПЪЛНЕНИЕ

- 6.1. След като напълно се увери в доставката на Стоките съобразно изискуемото качество и количество и в уговорения срок, Възложителят трябва да заплати на Доставчика дължимата сума по цената (цените), вписана/и в Ценовата таблица в раздел Б: Цени и данни от този Договор и повторена в Поръчката (Поръчките).
- 6.2. След доставка на стоките, Доставчикът изготвя приемо-предавателен протокол и го предоставя на Възложителя за одобрение.
- 6.3. Плащането се извършва в 45 (четиридесет и пет дневен) срок от датата на представяне от Доставчика на коректно съставена фактура в резултат на подписан без възражения приемо-предавателен протокол.
- 6.4. Контактите между Възложителя и Доставчика във връзка с ежедневното изпълнение на Договора трябва да се осъществяват между Контролиращия служител или Представителя на контролиращия служител и Доставчика.
- 6.5. Възложителят може да задържи плащане или да прихване суми срещу насрещни дължими суми без допълнителни разходи за него, в случай че има основание за това.
- 6.6. Всички суми, посочени в Договора, са без ДДС, освен ако изрично не е посочено друго. ДДС, което се дължи по повод на тези суми, се начислява допълнително към тях.
- 6.7. Задържането и освобождаването на Гаранцията за изпълнение на Договора се осъществява съобразно условията и сроковете, посочени в Раздел В: Специфични условия на договора.

7. КОНФИДЕНЦИАЛНОСТ

- 7.1. Освен с писмено съгласие на другата страна, никоя от страните не може да използва договора или информация, придобита по повод на договора, за цели извън изрично предвидените в договора.
- 7.2. Освен с писмено съгласие на другата страна, никоя страна не може по време на договора или след това да разкрива и/или да разрешава разкриването на трети лица на всякаква информация, свързана с дейността на другата страна, както и друга конфиденциална информация, която е получена или е могла да бъде получена по време на договора.
- 7.3. В случай, че Възложителят поиска, Доставчикът прави необходимото така, че неговите служители или подизпълнители да поемат директни задължения към Възложителя по повод на конфиденциалността във форма, приемлива за Възложителя.

8. ПУБЛИЧНОСТ

Освен ако не е необходимо за подписването или е уговорено като необходимо за изпълнението на договора, Доставчикът не публикува по своя инициатива и не разрешава публикуването, заедно или с друго лице, на информация, статия, снимка, илюстрация или друг материал от какъвто и да е вид по повод на договора или дейността на Възложителя преди предварителното представяне на материала на Възложителя и получаването на неговото писмено съгласие. Такова съгласие от Възложителя важи само за конкретното публикуване, което е изрично поискано.

9. СПЕЦИФИКАЦИЯ

- 9.1. Доставчикът се задължава да изпълнява доставките съгласно Раздел А: Техническо задание – предмет на договора, спецификациите, чертежите, мострите или други описания на доставките, част от договора.
- 9.2. Ако Доставчикът изпълни доставки, които не отговарят на изискванията на договора, Възложителят може да откаже да приеме тези доставки и да търси обезщетение за претърпени вреди и пропуснати ползи. Възложителят може да

предостави на Доставчика възможност да повтори изпълнението на неприетите доставки преди да потърси други доставчици.

10. ДОСТЪП И ИНСПЕКТИРАНЕ

Възложителят има право да инспектира в подходящо време съоръженията и сградите на Доставчика, както и помещенията на Поддоставчиците, за производство на Стоките. За тази цел Доставчикът трябва да осигури достъп на Възложителя до своите помещения.

11. ЗАГУБА ИЛИ ПОВРЕДА ПРИ ТРАНСПОРТИРАНЕ

11.1. Доставчикът трябва да уведоми Възложителя за всяка загуба или повреда на Стоките, включително частична загуба, дефекти или невъзможност да достави цялата или част от партидата.

11.2. Рискът от случайно повреждане или погиване – пълно или частично - на Стоките при транспортирането им, включително до мястото на доставка и предаването им на Възложителя се носи от Доставчика.

12. ОПАСНИ СТОКИ

12.1. Всяка информация, притежавана от или на разположение на Доставчика, която се отнася до всякакви потенциални опасности при транспортиране, предаване или използване на доставяните Стоки, трябва незабавно да бъде съобщена на Възложителя.

12.2. Доставчикът трябва да предостави подробна информация за всички рискове за персонала на Възложителя, произтичащи от специфичното използване на Стоките, предмет на настоящия договор.

12.3. Доставчикът трябва да маркира опасните Стоки с международен символ(и) за опасност и да изпише името на материала им на български език. Транспортните и всички други документи трябва да включват декларация относно опасността и наименованието на материала на български език. Стоките трябва да бъдат придружавани от информация за възможни аварийни ситуации на български език под формата на писмени инструкции, етикети или означения. Доставчикът трябва да спазва изискванията на българското законодателство и на международните споразумения, свързани с пакуването, поставянето на етикети и транспортирането на опасните Стоки.

12.4. Доставчикът трябва да представи инструкции за безопасно използване на всички Стоки, доставяни на Възложителя или използвани от Доставчика или от неговите Поддоставчици на обекта. Инструкциите трябва да включват минимум следното.

12.4.1. информация за опасностите от използване на Стоките;

12.4.2. оценка на риска от използване на Стоките;

12.4.3. описание на контролните мерки, които трябва да се вземат;

12.4.4. подробности за необходимо предпазно облекло;

12.4.5. подробности за максималните граници на излагане на открито или за приложимите стандарти на излагане на открито, приложими за съответния материал;

12.4.6. всякакви препоръки за следене на здравното състояние;

12.4.7. препоръки, свързани с осигуряване, поддръжка, почистване и тестване на респираторно защитни и на вентилационни съоръжения.

12.4.8. препоръки за боравене с отпадъци, включително и начини на депониране.

12.5. Информацията, която Доставчикът предоставя по горепосочените точки, трябва да се изпраща преди доставката на Стоките.

13. ДОСТАВКА

13.1. Стоките трябва да се доставят от Доставчика до мястото, посочено в Договора или в поръчката, освен ако писмено не е уговорено друго между страните.

13.2. Собствеността и рискът от повреждане или загуба на Стоките се носи от Доставчика до тяхното доставяне на мястото, посочено в Договора или в

Поръчката (поръчките), и приемане от оторизиран представител на Възложителя.

- 13.3. Доставчикът трябва да предприеме необходимите действия всички Стоки да бъдат надлежно пакетирани, така че да достигнат местоназначението си в добро състояние. Всички Стоки трябва да бъдат доставяни и разтоварвани на мястото, на датата и в часа, посочени в Поръчката (поръчките) или в Договора.
- 13.4. Всички Стоки, доставяни на Възложителя, трябва да се придружават от известие за доставка, съдържащо Ком. номера на Поръчката (поръчките) и Спецификацията (спецификациите). Известието за доставка трябва да бъде подписано от Възложителя като доказателство за приемането на Стоките.
- 13.5. Датата (датите) и часът на доставка на Стоките трябва да бъдат определени в Поръчката (поръчките), освен ако не е уговорено друго между страните. Часът на доставка се определя от моментните обстоятелства, освен ако изрично не е уговорено друго между страните. Доставчикът трябва да предостави инструкции или всякаква друга необходима информация, които да позволят на Възложителя да приеме доставката на Стоките.
- 13.6. Възложителят си запазва правото да отмени всяка Поръчка или всяка неизпълнена част от нея, в случай, че Доставчикът не достави поръчаните Стоки на уговорената дата. В случай на необходимост от повторно поръчване Възложителят може да поръча Стоките от друг доставчик, като всички допълнителни разходи, произтичащи от това, се поемат от Доставчика.
- 13.7. Количествата доставяни Стоки трябва да отговарят на съответните количества, поръчвани от Възложителя освен ако не е уговорено друго. Възложителят може по свое усмотрение да приеме или не частична доставка на Стоките.
- 13.8. Когато Доставчикът изисква от Възложителя да връща опаковките на Стоките, разходите по връщането се поемат от Доставчика. Разходите по връщането се възстановяват на Възложителя в срок до 30 (тридесет) дни, считано от датата на изпращане на опаковките от страна на Възложителя.
- 13.9. Когато Доставчикът доставя Стоките с МПС, наличните празни опаковки могат да бъдат върнати със същото МПС. Всички опаковки, които подлежат на връщане, трябва да бъдат маркирани като такива.

14. ГАРАНЦИЯ ЗА КАЧЕСТВО

- 14.1. Доставчикът гарантира, че качеството на Стоките съответства на изискванията на действащото българско законодателство към момента на доставка на Стоките, както и на спецификациите към договора.
- 14.2. Освен ако друго не е уговорено, без да се ограничават други негови права, Доставчикът трябва във възможно най-кратък срок, но не повече от 10 (десет) дни от датата на уведомяване от страна на Възложителя за дефект или неизпълнение на задължения по Договора, да поправи или замени всички Стоки, които са били или са станали дефектни в срок от 12 (дванадесет) месеца от датата на пускането им в експлоатация или 18 (осемнадесет) месеца от датата на доставянето им. Срокът се удължава пропорционално, ако подобни дефекти се появят след подмяната при правилна експлоатация и се дължат на дефектен дизайн, на погрешни инструкции от страна на Доставчика, или Стоките са некачествени или дефектни поради начина на производство, или има друго нарушение на дадените гаранции на Възложителя.
- 14.3. В случай, че Доставчикът не поправи даден дефект или не подмени дадени дефектни Стоки в срок до 10 (десет) дни от датата на уведомяване от страна на Възложителя, то Възложителят може да поправи или по собствено усмотрение да подмени тези стоки за сметка на Доставчика.

15. ПРАВО НА ОТКАЗ

- 15.1. В случай, че Доставчикът достави Стоки, които не съответстват на уговореното по този Договор и на Поръчката (поръчките), независимо дали по качество или по количество, или не са годни да се ползват съобразно целите

на Договора или по друг начин не съответстват на уговореното в Договора, Възложителят, без да се ограничават други негови права, има правото да откаже приемането на тези Стоки.

15.2. Възложителят може да предостави възможност на Доставчика да замени неприетите Стоки с други, съответстващи на Договора и Поръчката (поръчките), преди да ги закупи от друго място.

15.3. Възложителят връща на Доставчика всички неприети Стоки за негова сметка.

16. ОБРАЗЦИ И МОСТРИ

16.1. Доставчикът трябва при поискване от страна на Възложителя да предостави образци, мостри и инструкции за ползване на Стоките. Подобно предоставяне по никакъв начин не освобождава Доставчика от неговите отговорности по Договора.

16.2. Доставчикът не трябва да се отклонява от нито една одобрена мостра или образец, без предварително да е получил писмено съгласие за това от страна на Възложителя.

17. ДОСТЪП ДО ОБЕКТА И СЪОРЪЖЕНИЯТА

17.1. Ако това е необходимо за изпълнението на предмета на Договора, Възложителят трябва да предостави достъп до Обекта на оторизирани представители на Доставчика. Достъпът се предоставя след предварително предизвестие от страна на Доставчика.

17.2. Доставчикът предприема необходимите действия неговите служители да не навлизат в други части на Обекта и да ползват само посочените от Възложителя пътища, маршрути и сгради.

18. ЗАСТРАХОВАНЕ И ОТГОВОРНОСТ

18.1. Доставчикът носи пълна имуществена отговорност за вреди, причинени по повод изпълнението на договора, както следва:

18.1.1. Нараняване или смърт на някое лице (служител на Възложителя, служител на Доставчика или наето от него лице или на трети лица при или във връзка с изпълнението на договора;

18.1.2. Повреда или погиване имуществото на Възложителя или на трети лица при или във връзка с изпълнението на договора.

Тази отговорност обхваща и претенциите на трети лица, съдебни процедури, имуществени и/или неимуществени вреди, разноски и всякакви други разходи, свързани с гореизложеното.

18.2. Доставчикът следва да притежава всички задължителни застраховки, съгласно действащата нормативна уредба, както и поддържа валидни застраховки за своя сметка за срока на договора.

18.3. Застрахователните полици се представят на Възложителя при поискване.

19. ПРЕОТСТЪПВАНЕ И ПРЕХВЪРЛЯНЕ НА ЗАДЪЛЖЕНИЯ

19.1. Договорът не може да бъде прехвърлен или преотстъпен като цяло на трето лице.

20. РАЗДЕЛНОСТ

В случай, че някоя разпоредба или последваща промяна в договора се окаже недействителна, останалите разпоредби продължават да бъдат валидни и подлежащи на изпълнение.

21. ПРЕКРАТЯВАНЕ

21.1. Възложителят може (без да се накърняват други права или задължения по договора) да прекрати договора без каквито и да е компенсации или обезщетения с писмено известие до Доставчика при следните обстоятелства:

21.1.1. ако Доставчикът и/или служителите на Доставчика виновно и/или нееднократно предоставят невярна информация или сведения, значително нарушат правилата за безопасност и здраве при работа, продължително и/или съществено не изпълняват задълженията си по договора. Конкретните случаи на значително нарушаване на правилата за безопасност и здраве при работа, както и случаите на продължително

и/или съществено неизпълнение на задълженията по договора от страна на Доставчика, които могат да доведат до прекратяване на договора по реда на настоящата точка, са описани в Раздел В: Специфични условия на договора.

- 21.1.2.** ако за Доставчика е открито производство по несъстоятелност.
- 21.2.** Всяка страна има право едностранно да прекрати Договора изцяло или отчасти, в случай че другата страна е в неизпълнение на Договора и не поправи това положение в четиринадесетдневен срок от получаването на писмено уведомление за това неизпълнение от изправната страна.
- 21.3.** В случай, че Възложителят прекрати Договора поради неизпълнение от страна на Доставчика, то Възложителят има право да задържи изцяло гаранцията за изпълнение, внесена от Доставчика.
- 21.4.** Възложителят има право да прекрати договора с едномесечно писмено предизвестие. Възложителят не носи отговорност за разходи след срока на предизвестията.
- 21.5.** Страните могат да прекратят договора по всяко време по взаимно съгласие.
- 21.6.** Прекратяването на договора не влияе на правата на всяка от страните, възникнали преди или на датата на прекратяване. При прекратяване на договора всяка страна връща на другата цялата информация, материали и друга собственост.
- 21.7.** При изтичане или прекратяване на договора Доставчикът се задължава да съдейства на нов Доставчик за поемане изпълнението на договор. Направените от Доставчика разходи за това се поемат от Възложителя, след неговото предварително одобрение.

22. ПРИЛОЖИМО ПРАВО

Към този договор ще се прилагат и той ще се тълкува съобразно разпоредбите на българското право.

23. ФОРСМАЖОР

- 23.1.** При възникване на форсмажорни обстоятелства по смисъла на чл.306 от Търговския закон на Република България, водещи до неизпълнение на договора страната, която се позовава на такова обстоятелство трябва да уведоми другата в какво се състои непреодолимата сила и възможните последици от нея за изпълнението на договора.

Страните трябва да направят това уведомление до 3 (три) дни от настъпването на обстоятелствата.

24. ЗАЩИТА НА ЛИЧНИТЕ ДАННИ - В съответствие с изискванията, заложиени в Общия Регламент за защита на личните данни (Регламент (ЕС) 2016/679) (Регламента), пораждащ пряко действие, считано от 25.05.2018г.:

- 24.1.** Изпълнителят, в качеството си на обработващ личните данни, предоставени му от Възложителя – администратор на лични данни, по силата на настоящия договор, няма право да включва друг обработващ данните без предварителното конкретно или общо писмено разрешение на Възложителя. В случай на общо писмено разрешение, Изпълнителят е длъжен да информира Възложителя за всякакви планирани промени за включване или замяна на други лица, обработващи данни, като по този начин даде възможност на Възложителя да оспори тези промени.
- 24.2.** Във връзка с обработването на лични данни Изпълнителят е длъжен:
 - 24.2.1.** да обработва личните данни само по документирано нареждане на Възложителя;
 - 24.2.2.** да гарантира, че лицата, оправомощени да обработват личните данни, са поели ангажимент за поверителност или са задължени по закон да спазват поверителност;
 - 24.2.3.** да вземе всички необходими мерки съгласно чл. 32 от Регламента, гарантиращи сигурността на обработването на данните;
 - 24.2.4.** да спазва условията за включване на друг обработващ лични данни;

- 24.2.5.** като взема предвид естеството на обработването, да подпомага Възложителя, доколкото е възможно, чрез подходящи технически и организационни мерки при изпълнението на задължението му като администратор да отговори на искания за упражняване на предвидените в глава III от Регламента права на субектите на данни;
 - 24.2.6.** да подпомага Възложителя да гарантира изпълнението на задълженията съгласно чл. 32—36 от Регламента, като отчита естеството на обработване и информацията, до която е осигурен достъп на Изпълнителя - обработващ лични данни;
 - 24.2.7.** да заличи или върне на Възложителя всички лични данни след приключване на услугите по обработване и да заличи съществуващите копия, за което да представи на Възложителя декларация;
 - 24.2.8.** да осигури достъп на Възложителя до цялата информация, необходима за доказване на изпълнението на посочените тук задължения, да съдейства при извършването на одити, включително проверки, от страна на Възложителя или друг одитор, оправомощен от Възложителя;
 - 24.2.9.** незабавно да уведоми Възложителя, ако счита, че дадено нареждане нарушава Регламента или други разпоредби относно защитата на данни.
- 24.3.** В случай, че Изпълнителят - обработващ лични данни, включва друг обработващ лични данни за извършването на специфични дейности по обработване от името на Възложителя, на това друго лице се налагат същите задължения за защита на данните, както задълженията между Възложителя и Изпълнителя, предвидени в настоящия договор и по-специално, да предостави достатъчно гаранции за прилагане на подходящи технически и организационни мерки, така че обработването да отговаря на изискванията на Регламента. Когато другият обработващ лични данни не изпълни задължението си за защита на данните, първоначалният обработващ данните продължава да носи пълна отговорност пред Възложителя за изпълнението на задълженията на този друг обработващ лични данни.

СПОРАЗУМЕНИЕ,
към договор № 8116.....,
за съвместно осигуряване опазването на околната среда,
при доставка на продукти и услуги, възложени от "Софийска вода" АД

На 21.12.2018 г., на основание чл.9 от Закона за опазване на околната среда и т. 8.1 от БДС EN ISO 14001:2015, се сключи настоящето Споразумение между
Възложителя – "Софийска вода" АД и

Изпълнителя – „ЦЕРБ – ТРЕЙД“ ЕООД

Координирането на съвместното прилагане на настоящето Споразумение, при извършване на дейности, предмет на договор, се възлага на контролиращи служители:

(от страна на) Възложителя – ..
Замислена информация на основание Закона за защита на личните данни
(име, длъжност, тел.)

(от страна на) Изпълнителя –

„Софийска вода“ АД се стреми към непрекъснато подобрене на своите работни процеси в предоставянето на „ВиК“ услуги, като едновременно с това се ангажира с осигуряване опазването на околната среда.

Настоящото Споразумение изисква спазването от страна на **Изпълнителя** на приложимите законодателни изисквания при доставката на продукти и услуги и възприетите правила за работа на територията на експлоатираните от **Възложителя** площадки.

1. Изпълнителят се задължава да спазва изискванията по Споразумението от страна на **всички свои служители на обекта, на фирмите подизпълнители**, на които са възложили работата си и на **всички физически и юридически лица**, които се намират на територията на **Възложителя**.

ОБМЕН НА ИНФОРМАЦИЯ:

2. **Възложителят и Изпълнителят** обменят информация своевременно, по въпроси засягащи управлението на рисковете и аспектите по ОС, предложения за подобрене или инциденти по ОС.

3. Служителите на **Изпълнителя** преминават начален инструктаж по ОС на територията на **Възложителя** при първо посещение на обекта.

4. Преди първа доставка на стоки и услуги, **Изпълнителят** осигурява на **Възложителя** всички изискуеми документи (сертификат за съответствие, за качество, информационни листа, инструкции и други) за съответната стока/услуга и му ги предоставя.

5. **Изпълнителят** доставя стоките в оригинални, ненарушени опаковъчни единици, надлежно обозначени и етикетирани.

УПРАВЛЕНИЕ НА ОТПАДЪЦИ:

6. **Изпълнителят** пази чистота на мястото на доставката на продуктите и услугите.

7. **Изпълнителят** не смесва различни видове отпадъци.

8. **Изпълнителят** не допуска изхвърляне на отпадъци извън съдовете за разделно събиране - цветни контейнери за отпадъци от опаковки и специализирани съдове за битови и опасни отпадъци.

9. **Изпълнителят** не допуска на обектите неизправни моторни превозни средства (МПС) и машини.

10. **Изпълнителят** не допуска теч на масла и горива от МПС.

ИЗВЪНРЕДНИ СИТУАЦИИ:

11. **Изпълнителят** осигурява мерки за предотвратяване на извънредни ситуации, свързани със замърсяване на ОС.
12. **Изпълнителят** осигурява на служителите си технически средства за овладяване на възникнала извънредна ситуация следи за коректната им употреба при необходимост.
13. **Изпълнителят** запознава служителите си за действията, които е необходимо да предприемат с цел намаляване въздействието върху ОС при възникнала извънредна ситуация.
14. **Изпълнителят** своевременно предоставя информация на **Възложителят** при възникнала извънредна ситуация.
15. **Изпълнителят** предприема незабавни действия по почистване и отстраняване на последствията от създалата се извънредна ситуация.
16. **НАРУШЕНИЯ ПО СПОРАЗУМЕНИЕТО**
17. **Изпълнителят** отстранява причините за нарушенията по настоящото Споразумение, така че то да не се случва повторно.
18. **Изпълнителя** се съгласява да заплати размера на наложената/ите неустойка/и, която/които е/са определени в Договора, при констатирани от страна на **Възложителя** нарушения по която и да е от точките от Споразумението.

Настоящото споразумение се подписва в два еднообразни екземпляра, по един за всяка от страните.

Залихена информация на основание Закона за защита на личните данни

Иван Господинов Желязков
Управител
„ЦЕРБ – ТРЕЙД“ ЕООД
Доставчик

Васил Борисов Тренев
Изпълнителен директор
„Софийска вода“ АД
Възложител

СПОРАЗУМЕНИЕ

Към договор № 8116...

Доставка, демонтаж и монтаж на силови и измервателни трансформатори

За съвместно осигуряване на ЗБУТ при извършване на дейност от контрактори на територията на обектите в експлоатация и/ или временно спрени от експлоатация на "Софийска вода" – АД съгласно чл.18 от ЗЗБУТ

На 21.12.2018 г. на основание чл.18 от ЗЗБУТ се сключи настоящето споразумение между Възложителя – "Софийска вода" АД и Изпълнителя „ЦЕРБ – ТРЕЙД“ ЕООД

Отговорност за осигуряване на ЗБУТ носят:

Възложителя – за дейностите свързани с експлоатацията на Е М П

/отдел, станция, звено/

Изпълнителя – за дейностите предмет на договор № 8116.....

Координирането на съвместното прилагане на настоящето споразумение се възлага на :

От страна на Възложителя: *Заличена информация на основание Закона за защита на личните данни*

Контролиращ служител по договора

на длъжност.....

От страна на Изпълнителя :

на длъжност ...

Преди започване на работа гореспоменатите лица установяват с протокол изпълнението на необходимите предварителни мероприятия по ЗБУТ, осигуряващи настоящето споразумение.

Общи изисквания

1. Нищо от условията на споразумението и приложените към него документи не освобождава Изпълнителя от приложимите нормативни изисквания по безопасност и здраве при работа.
2. Изпълнителят се задължава да осигури ЗБУТ, както за всички свои работещи на обекта, така и на всички останали лица, които по друг повод се намират на територията на обекта.
3. Изпълнителят осигурява ежедневен надзор над своите служители и подизпълнители по осигуряване на безопасно извършване на работата.

Пропускателен режим

4. Възложителят посочва работната площадка и маршрутите за придвижване на хора и коли на Изпълнителя, и издава карти-пропуск на всички лица на Изпълнителя по предварително представен от него списък.
5. Изпълнителят се задължава да спазва посочените маршрути и пропускателния режим на обекта.
6. Забранен е престоят на работници и техника на Изпълнителя извън посочените работни места и пътища за придвижване.

Организация по извършване на инструктаж по ЗБУ и ПБ

7. Изпълнителят се задължава да допуска до работа само обучен и инструктиран персонал.
8. На целия персонал на Изпълнителя, включително и специалистите с ръководни функции, Възложителят провежда начален инструктаж съгласно процедура П-БЗР4.4.2-1. Служителите на Изпълнителя задължително преминават начален инструктаж преди започване на работата на място, уточнено от Възложителя и в присъствие на техния ръководител.
9. При промяна на състава, Изпълнителят представя на Възложителя списъка на новите лица за начален инструктаж, преди да ги е допуснал до работа.
10. Специфичните правила по безопасност на "Софийска вода" АД, дадени по време на инструктажа и на оперативните срещи, трябва да бъдат спазвани от всички, винаги и по всяко време.
11. Останалите видове инструктаж по ЗБУ и ПБ на работниците на Изпълнителя са негово задължение и се провеждат и регистрират от негови длъжностни лица, съгласно действащото законодателство.

Специално работно облекло, лични и колективни предпазни средства

12. Специалното и работно облекло и ЛПС /с/с сертификати за произход и проверка/ се осигуряват от Изпълнителя съгласно предварителната оценка на риска, направена от Изпълнителя. Същите се осигуряват преди започване на работа и са задължителни за носене от персонала. Поддръжка, почистване и изпирането са за сметка на Изпълнителя.
13. Изпълнителят осигурява необходимите ЛПС и за лица, които посещават обекта, където той извършва дейност /проектанти, строителен надзор, външни контролни органи/.

Санитарно хигиенни условия

14. Забранено е консумирането на храна и напитки на работната площадка. Това може да става в помещения, отговарящи на хигиенните изисквания. Преди хранене ръцете да се измиват старателно с подходящи измивачи препарати.
15. Изпълнителят осигурява за персонала си и на този на подизпълнителите санитарно-битови помещения и такива за административно техническа работа, ако изрично не е уговорено друго в договора.
16. Изпълнителят оборудва преносима аптечка за даване на първа долекарска помощ.

Организация на работната площадка

17. Изпълнителят е длъжен да маркира работната си площадка с ограждения /прегради, ленти/ и да я сигнализира със знаци по безопасност и табела.
18. При работа на височина хората, оборудването и материалите трябва да бъдат защитени от падане.
19. При извършване на изкопни работи, Изпълнителят предварително сигнализира изкопите съгласно действащото законодателство.
20. Изпълнителят се задължава да подрежда всички материали и резервни части и да почиства от отпадъци работната площадка, незабавно след работа.
21. Забранява се ползването на производствените инсталации или части от тях без разрешение на контролиращия служител на Възложителя.

Трудови злополуки и инциденти

22. За всички злополуки, инциденти, наранявания, оказана първа помощ, Изпълнителят незабавно уведомява контролиращия служител на Възложителя и отдел „БЗР“.
23. Сигнали за аварийни ситуации незабавно се докладват на контролиращия служител на Възложителя.

Временно електрическо захранване

24. Изпълнителят използва собствени разпределителни табла със съответната степен на защита за захранване на електропотребителите си. Възложителят определя местата за присъединяване и допустимите товари.

25. Забранява се превключване от едно място на захранване към друго или включване на допълнителни потребители от Изпълнителя към електрическите съоръжения на Възложителя без разрешението му.

26. Изпълнителят разполага използваните ел. удължители и захранващи кабели по начин, изключващ увреждането на изолацията им от транспортни средства и други средства на Възложителя.

27. Изпълнителят използва електрическите съоръжения по начин, изключващ директния и индиректния допир от работещи на Възложителя.

Пожарна безопасност

28. Извършването на огневи работи от Изпълнителя се започва след предварително съгласуване с Възложителя /ръководителя на обекта, на чиято територия се извършва работата и контролиращия служител по договора/.

29. При капитални ремонти и реконструкции, свързани с непрекъснато извършване на огневи работи, Изпълнителят подготвя план за противопожарно осигуряване. Планът се съгласува с РС ПБЗН и представлява неразделна част от разрешителното.

30. Извършването на огневи работи на временни места се допуска само след издаване на Акт за огневи работи на временни места и осигуряване на необходимите средства за първоначално пожарогасене, съгласно изискванията на Глава пета от Наредба Из-2377/2011 г. за правилата и нормите на пожарна безопасност при експлоатация на обектите.

31. Изпълнителят осигурява за своя сметка необходимият вид и количества, изправни и проверени пожарогасителни средства.

Настоящото споразумение се подписва в два еднообразни екземпляра, по един за всяка от страните.



Заличена информация на основание Закона за защита на личните данни

Гван Господинов Димитров
Управител
„ЦЕРБ – ТРЕЙД“ ЕООД
Доставчик

Басил Борисов Грнев
Изпълнителен директор
„Софийска вода“ АД
Възложител