

ДОГОВОР № 8405

Доставка на метални и неметални капаци и гривни за канализационни ревизионни шахти на улични канали

За обособена позиция 2 „Доставка на неметални капаци и гривни за канализационни ревизионни шахти на улични канали с размер Ø820 мм;

Настоящият договор се сключи на 04.10.2019, в гр. София на основание Решение СН-226/13.09.19 на Възложителя за избор на изпълнител на обществена поръчка с № ТТ001814.

между:

„СОФИЙСКА ВОДА“ АД, регистрирано в Търговския регистър при Агенция по вписванията с ЕИК 130175000, представлявано от Васил Тренев, наричано за краткост в този договор **Възложител**

и

„Булпласт-2013“ ЕООД, регистрирано в Търговския регистър при Агенция по вписванията, седалище и адрес на управление: 2161 Правец, бул. Зти Март 49, с ЕИК 202405145, представлявано от Младен Маринов в качеството му на Управител

Възложителят възлага, а Изпълнителят приема и се задължава да извършва услугите, предмет на обществената поръчка за: **„Доставка на метални и неметални капаци и гривни за канализационни ревизионни шахти на улични канали“** с номер **ТТ001814**, съгласно одобрено от възложителя техническо - финансово предложение на изпълнителя, което е неразделна част от настоящия Договор.

Възложителят и Изпълнителят се договориха за следното:

1. В този Договор думите и изразите имат същите значения, както са посочени съответно в Раздел Г: „Общи условия на договора“.
2. Следните документи трябва да се съставят, четат и тълкуват като част от настоящия Договор, и в случай на несъответствие при тълкуване имат предимство в посочения по – долу ред:
 - 2.1. Договор;
 - 2.2. Раздел А: Техническо задание – предмет на договора;
 - 2.3. Раздел Б: Цени и данни;
 - 2.4. Раздел В: Специфични условия на договора;
 - 2.5. Раздел Г: Общи условия на договора за услуги;
3. Досатавчикът приема и се задължава да извършва доставките, предмет на настоящия Договор, в съответствие с изискванията на Договора.
4. В съответствие с качеството на извършваните доставки, Възложителят се задължава да заплаща на Изпълнителя съгласно единичните цени по Договора, вписани в ценовата таблица към настоящия Договор, по времето и начина, посочени в Раздел Б: Цени и данни и в Раздел Г: Общи условия на договора.
5. Срок на договора:
 - 5.1. За обособени позиции едно и две: Договорът се сключва за срок от 2 (две) години. Срокът на договора започва да тече, считано от датата на първата направена писмена поръчка/възлагане от Възложителя. В случай, че първата поръчка/възлагането не бъде направена от възложителя до 29.11.2019 г., то срокът на договора започва да тече, считано от посочената дата. В случай, че договорът се сключи след 30.11.2019 г., то срокът на договора стартира, считано от датата на подписването му.
 - 5.2. За обособени позиции три и четири: Договорът се сключва за срок от 2 (две) години. Срокът на договора започва да тече, считано от датата на първата направена писмена поръчка/възлагане от Възложителя. В случай, че първата поръчка/възлагането не бъде направена от възложителя до 31.10.2019 г., то срокът на договора започва да тече, считано от посочената дата. В случай, че договорът се сключи след 01.11.2019 г., то срокът на договора стартира, считано от датата на подписването му.
 - 5.3. За обособени позиции пет и шест: - Договорът се сключва за срок от 2 (две) години , считано от датата на подписването им.

6. Възложителят ще поръчва стоки, предмет на договора съобразно своите нужди. На доставчика не са гарантирани количества на възлаганите доставки по договора.

7. Прогнозна стойност на договора - през посочения по-горе срок за възлагане, възложителят има право да възлага доставки на обща стойност, ненадвишаваща прогнозната стойност на съответната обособена позиция/ договор, а именно:

7.1. Втора обособена позиция 2: 60 000 лева без ДДС

8. Изменения на договора:

8.1. Договорът може да бъде изменян съобразно чл.116 от ЗОП.

8.2. В случай на изчерпване на прогнозната стойност на договора преди изтичане на срока за възлагане и наличие за възложителя на текущи нужди от стоки, предмет на договора, при наличие на взаимно съгласие между страните, възложителят има право да възлага при условията на договора необходимите му доставки на обща стойност до 20 % от съответната прогнозна стойност на договора.

8.2.1. В случаите на такова изменение възложителят има право да изиска допълнителна гаранция за изпълнение, в размер на процента на гаранцията за изпълнение по договора, приложен върху прогнозната стойност на допълнителните доставки.

8.3. Когато възложителят не разполага с текущ договор за възлагане на доставките, предмет на настоящия договор и при наличие на взаимно съгласие между страните, срокът на действие на настоящия договор може да бъде продължен до сключване на нов договор, но с не повече от 12 месеца, за което страните подписват допълнително споразумение.

8.4. През периода на продължения срок на договора, възложителят има право да възлага доставки по предмета на договора на стойност съгласно **опциите за продължаване на срока на договора за съответната обособена позиция:** Втора обособена позиция: 30 000 лв. без ДДС.

8.5. Доставчикът има възможност да предлага на възложителя по-ниски цени или по-изгодни за възложителя условия от заложените по договора в ценовата таблица. Доставчикът изпраща писмено предложението си, което се одобрява от контролиращия служител по договора от страна на

9. В случай че Доставчикът в офертата си се е позовал на капацитета на трето лице, за изпълнението на поръчката Доставчикът и третото лице, чийто капацитет е използван за доказване на съответствие с критериите, свързани с икономическото и финансовото състояние, **носят солидарна отговорност.**

10. В случай че Доставчикът е обявил в офертата си ползването на подизпълнител/и, то той е длъжен да сключи договор/и за подизпълнение.

11. * Контролиращ служител по договора от страна на Възложителя

12. * Контролиращ служител по договора от страна на Доставчика:

Младен Миленов Маринков

Настоящият Договор се сключи в два еднообразни екземпляра, по един за всяка от страните, въз основа и в съответствие с българското право.



управител
Булпласт -2013 ЕООД
Доставчик

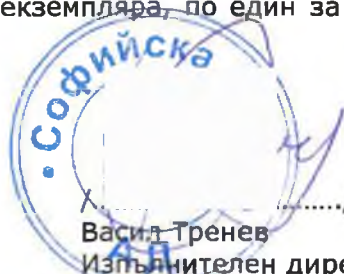

Васил Тренев
Изпълнителен директор
„Софийска вода“ АД
Възложител

* Попълва се от Възложителя на етап подписване на договора.

РАЗДЕЛ А: ТЕХНИЧЕСКО ЗАДАНИЕ – ПРЕДМЕТ НА ДОГОВОРА

1. ТЕХНИЧЕСКО ЗАДАНИЕ - ПРЕДМЕТ НА ДОГОВОРА

1.1. Предмет на договора е **доставката на неметални и метални капаци и гривни за канализационни ревизионни шахти на улични канали.**

1.2. Предметът на договора е разделен на следните обособени позиции:

1.2.1. Обособена позиция 2: Доставка на неметални капаци и гривни за канализационни ревизионни шахти на улични канали с размер Ø820 мм;

1.3. Стоките, предмет на договора са посочени в ценовите таблици за съответните обособени позиции от раздел Б: Цени и данни.

1.4. Стоките предмет на договора се доставят до обект, намиращ се на адрес: гр. София, ул. „инж. Иван Иванов“ №67, както и до други обекти на „Софийска вода“ АД.

1.5. Доставчикът осигурява за своя сметка необходимия персонал и технически средства (механизация) за разтоварване на доставените стоки предмет на договора.

1.6. На Доставчика не са гарантирани количества на поръчаните стоки, предмет на договора и продължителност на дейностите.

1.7. Неразделна част от договора е представеното в хода на процедурата техническо предложение от доставчика.

2. ИЗИСКВАНИЯ КЪМ ДОСТАВКИТЕ НА СТОКИТЕ И СРОК НА ДОСТАВКА

2.1. Възложителят изпраща поръчка за доставка към Доставчика. В поръчката са указани необходимото количество, цена, място на доставка и друга необходима информация за извършване на доставката.

2.2. Доставчикът трябва в деня, предхождащ деня на доставката на стоките, да се свърже с лицето за контакти, указано в поръчката и да уточни деня и часа на доставката, както и превозното средство.

2.3. Доставчикът доставя стоките, отговарящи на всички изисквания и условия, заложиени в настоящия договор и на изискванията на действащото българско законодателство, в рамките на срока за доставка.

2.3.1. Срокът на доставка за всички стоки от обособени позиции от 1 до 4 включително е 5 работни дни, считано от датата на изпратената поръчка от страна на Възложителя.

2.3.2. Срокът на доставка за всички стоки от обособени позиции 5 и 6 е 7 работни дни, считано от датата на изпратената поръчка от страна на Възложителя.

2.4. Възложителят приема от Доставчика, доставените Стоки, отговарящи на изискванията на Договора, като страните подписват без възражения приемо-предавателен протокол.

2.5. В случай, че при доставката на Стоките се установят несъответствия на доставените стоки с изискванията на договора, Възложителят подписва Констативен протокол, без да приема стоката.

2.6. Датата, на която Доставчикът замени неприетите по предходния член стоки с такива, отговарящи на изискванията на договора, ще се счита за дата на доставка на поръчаните Стоки. В случай, че тази дата е след срока за доставка на поръчаните стоки (считано от датата на поръчката), Доставчикът дължи неустойка за забава по чл.1.2 от Раздел В: Специфични условия.

2.7. При установени след доставката несъответствия в доставени стоки, Доставчикът се задължава да ги замени с такива, отговарящи на изискванията на договора, в срок до 5 (пет) работни дни от писменото уведомяване от страна на Възложителя. При неспазване на срока за замяна на такива стоки, в зависимост от забавянето, Възложителят прилага клаузите, заложиени в Раздел В: Специфични условия.

3. ГАРАНЦИОНЕН СРОК НА СТОКИТЕ ПРЕДМЕТ НА ДОГОВОРА

3.1. На всяка една доставена стока, предмет на договора, трябва да бъде изписана годината на производство по начин гарантиращ видимостта ѝ в периода на гаранционния срок.

3.2. Гаранционният срок на стоките от обособени позиции 1, 2 и 6 е 60 месеца, считано от датата на приемо - предавателния протокол, подписан без възражения от страна на Възложителя при доставката.

3.3. Гаранционният срок на стоките от обособени позиции 3, 4 и 5 включително е 96 месеца, считано от датата на приемо - предавателния протокол, подписан без възражения от страна на Възложителя при доставката.

3.4. Гаранционните условия включват подмяна на Стоката за сметка на Доставчика, ако се окаже, че тя е дефектна и дефектът се дължи на производствена грешка. Гаранционните условия важат и при счупване. Всяка подмяна се извършва в срок до 7 (седем) работни дни, считано от писменото уведомяване от страна на Възложителя, до мястото за доставка. При неспазване на срока за подмяна на стоката, Възложителят прилага чл.1.7 от Раздел В: Специфични условия на договора.

3.5. Всички допълнителни разходи в рамките на гаранционния срок (транспорт, доставка, подмяна и др.) са за сметка на Доставчика.

4. ТЕХНИЧЕСКА СПЕЦИФИКАЦИЯ И ИЗИСКВАНИЯ КЪМ СТОКИТЕ, ПРЕДМЕТ НА ОБОСОБЕНА ПОЗИЦИЯ 2

4.1. Неметалните капаци и гривните за тях, трябва да отговарят по форма и размери на БДС 124 EN или еквивалент, както и на допълнително указаните в настоящия договор размери.

4.2. Капаците трябва да издържат на натиск и огъване, за съответния клас по БДС EN 124 или еквивалент.

4.3. На всяко едно доставено изделие капак и/или гривна, предмет на договора, трябва да има маркировка съгласно БДС EN 124 или еквивалент, която трябва да съдържа:

4.3.1. EN 124 или еквивалент.

4.3.2. Клас - D 400.

4.3.3. Наименование и/или идентификационен знак на производителя и място на производство, което може да бъде с код.

4.3.4. Знака на сертифициращото тяло.

4.3.5. Година на производство.

4.3.6. Всички цитирани в предходните точки маркировки трябва да бъдат четливи и трайно устойчиви. По възможност маркировките да бъдат видими и след като частта е монтирана.

4.4. При всяка доставка, стоката трябва да се придружава от Протокол от акредитирана лаборатория, доказващ на какъв натиск издържат стоките предмет на договора, издаден не по-късно от 6 (шест) месеца преди определената от Възложителя дата за доставка на Стоките.

4.5. Всички доставяни стоки по този договор трябва да съответстват на изискванията на действащото българско законодателство към момента на доставката.

4.6. Допълнителни изисквания за стоките предмет на обособена позиция 6

4.6.1. Капаците следва, така да са произведени, че да позволяват безпроблемното им отваряне с кирка. Изискванията на възложителя са: отгоре на капака да има най-малко 2 противоположни правоъгълни отвора с размери подходящи за отваряне

със широката част на кирка, която е с ширина около 6см и дебелина около 1 см. Челото на капака и гривната да са скосени на около 70 градуса , като долния диаметър на капака да е по-малък, за осигуряване на плавно отваряне и недопускане на заклиняване при отваряне.

4.7. При всяка доставка, стоката трябва да се придружава от Протокол от лаборатория, доказващ на какъв натиск издържат стоките предмет на договора, издаден не по-късно от 6 (шест) месеца преди определената от Възложителя дата за доставка на Стоките.

Всички доставяни стоки по този договор трябва да съответстват на изискванията на действащото българско законодателство към момента на доставката.

6. ПОДИЗПЪЛНИТЕЛ

- 6.1. Изпълнителят сключва договор за подизпълнение с подизпълнителите, посочени в офертата при участие в процедурата.
- 6.2. В срок до 3 дни от сключването на договор за подизпълнение или на допълнително споразумение за замяна на посочен в офертата подизпълнител изпълнителят изпраща копие на договора или на допълнителното споразумение на възложителя заедно с доказателства, че са изпълнени условията по чл.66, ал.2 и 11 от ЗОП.
- 6.3. Подизпълнителите нямат право да превъзлагат една или повече от дейностите, които са включени в предмета на договора за подизпълнение.
- 6.4. Не е нарушение на забраната по предходната точка доставката на стоки, материали или оборудване, необходими за изпълнението на обществената поръчка, когато такава доставка не включва монтаж, както и сключването на договори за услуги, които не са част от договора за обществената поръчка, съответно от договора за подизпълнение.
- 6.5. При изпълнението на договора изпълнителят и техните подизпълнители са длъжни да спазват всички приложими правила и изисквания, свързани с опазване на околната среда, социалното и трудовото право, приложими колективни споразумения и/или разпоредби на международното екологично, социално и трудово право съгласно приложение №10 от ЗОП.
- 6.6. Когато частта от поръчката, която се изпълнява от подизпълнител, може да бъде предадена като отделен обект на изпълнителя или на възложителя, възложителят заплаща възнаграждение за тази част на подизпълнителя. Възложителят има право да откаже плащане по този член, когато искането за плащане е оспорено, до момента на отстраняване на причината за отказа.
- 6.7. Разплащанията по предходната точка се осъществяват въз основа на искане, отправено от подизпълнителя до възложителя чрез изпълнителя, който е длъжен да го предостави на възложителя в 15-дневен срок от получаването му.
- 6.8. Към искането по предходната точка изпълнителят предоставя становище, от което да е видно дали оспорва плащанията или част от тях като недължими.
- 6.9. Независимо от възможността за използване на подизпълнители отговорността за изпълнение на договора за обществена поръчка е на изпълнителя.
- 6.10. При услуги, чието изпълнение се предоставя в обект на възложителя, след сключване на договора и най-късно преди започване на изпълнението му, изпълнителят уведомява възложителя за името, данните за контакт и представителите на подизпълнителите, посочени в офертата. Изпълнителят уведомява възложителя за всякакви промени в предоставената информация в хода на изпълнението на поръчката.

- 6.11. Замяна или включване на подизпълнител по време на изпълнението на договора се допуска по изключение, когато възникне необходимост, ако са изпълнени едновременно следните условия:
- 6.11.1. за новия подизпълнител не са налице основанията за отстраняване в процедурата;
 - 6.11.2. новият подизпълнител отговаря на критериите за подбор, на които е отговарял предишният подизпълнител, включително по отношение на дела и вида на дейностите, които ще изпълнява, коригирани съобразно изпълнените до момента дейности.
- 6.12. При замяна или включване на подизпълнител изпълнителят представя на възложителя всички документи, които доказват изпълнението на условията по предходната точка.

ПРЕДЛОЖЕНИЕ ЗА ИЗПЪЛНЕНИЕ НА ПОРЪЧКАТА

Долуподписаният/ата/

Младен Миленов Маринов
/собствено бащино фамилно име /

в качеството си на

Управител
/посочва се качеството на лицето/

в

"Булпласт-2013" ЕООД
/наименование на участника/

Относно: Процедура за възлагане на обществена поръчка с предмет: ТТ001814 с предмет **„Доставка на метални и неметални капаци и гривни за канализационни ревизионни шахти на улични канали“** за обособена позиция 2.

УВАЖАЕМИ ДАМИ И ГОСПОДА,

След запознаване с всички документи и образци от документацията за обществена поръчка в процедурата за възлагане на обществена поръчка, потвърждаваме, че в случай че бъдем избрани за изпълнител, ще изпълним поръчката, съобразно заложените в проекта на договор и неговите раздели - срокове, технически спецификации и изисквания на възложителя.

Известна ми е отговорността по чл.313 от Наказателния кодекс за посочване на неверни данни.

Документът се подписва от законния представител на участника или от надлежно упълномощено лице.

Дата: 09.04.2019 г.

Подпис и печ



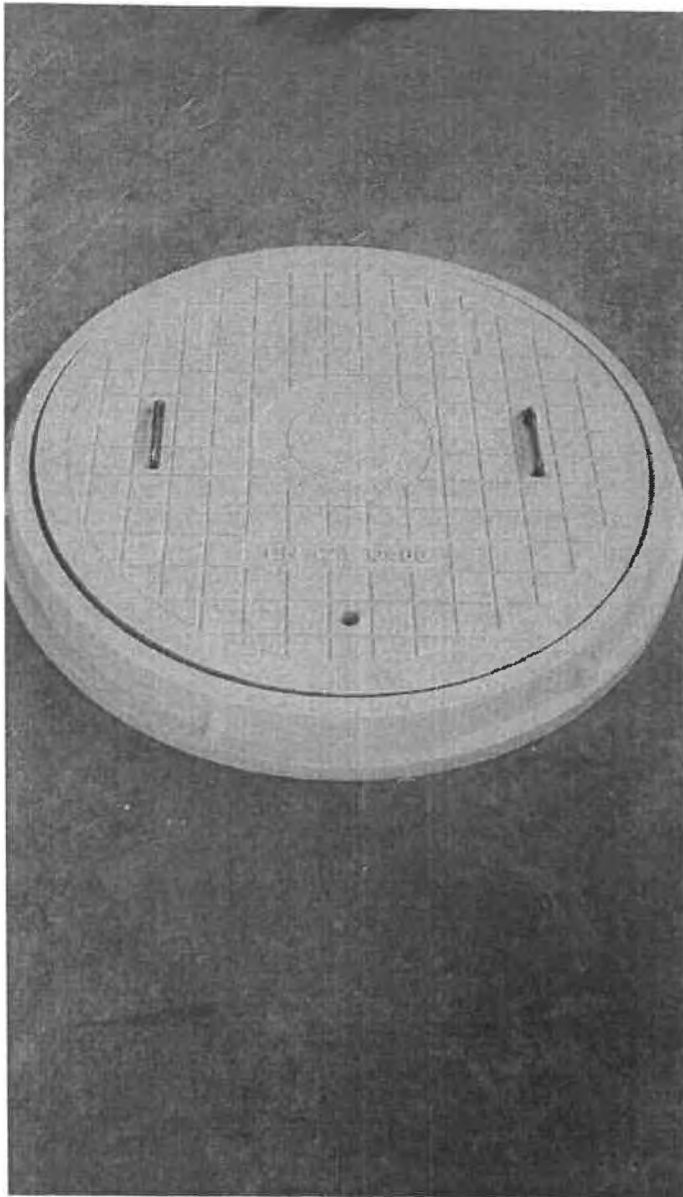

B. O
ПЛАСТ - 2013 ЕОС
ПЛАСТ - 2013 Л.

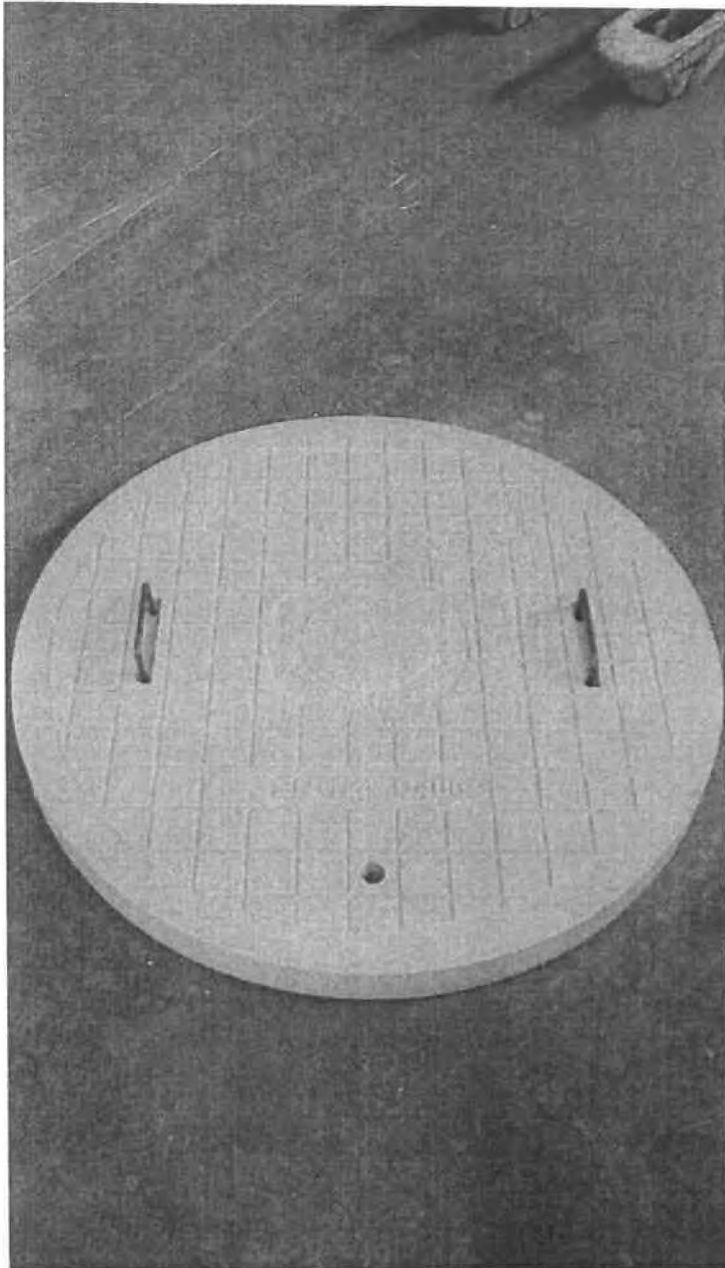

78

79

B. O
ПЛАСТ - 2013 ЕО
~~ПЛАСТ - 2013 ЕО~~

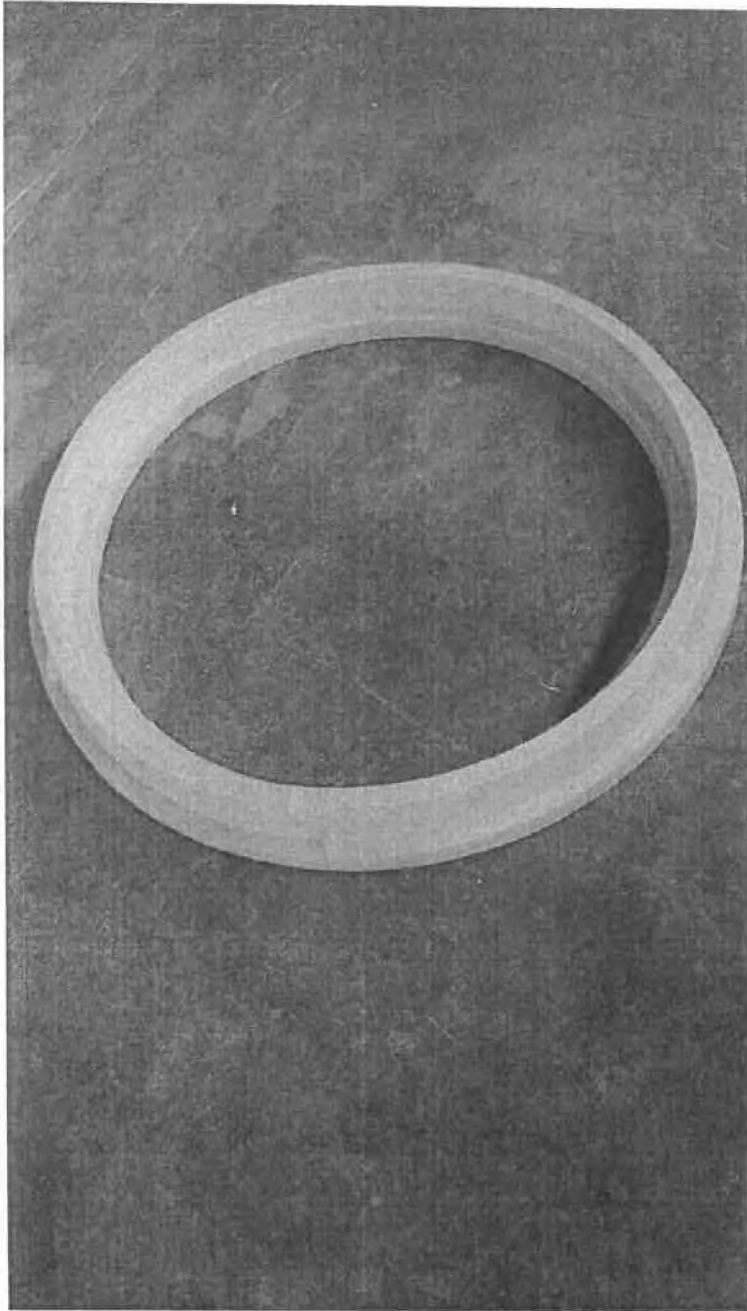

B.O.



КАПАК ЗА РЕВИЗИОННИ ШАХТИ ТЕЖЪК ТИП ОТ ПОЛИМЕРБЕТОН

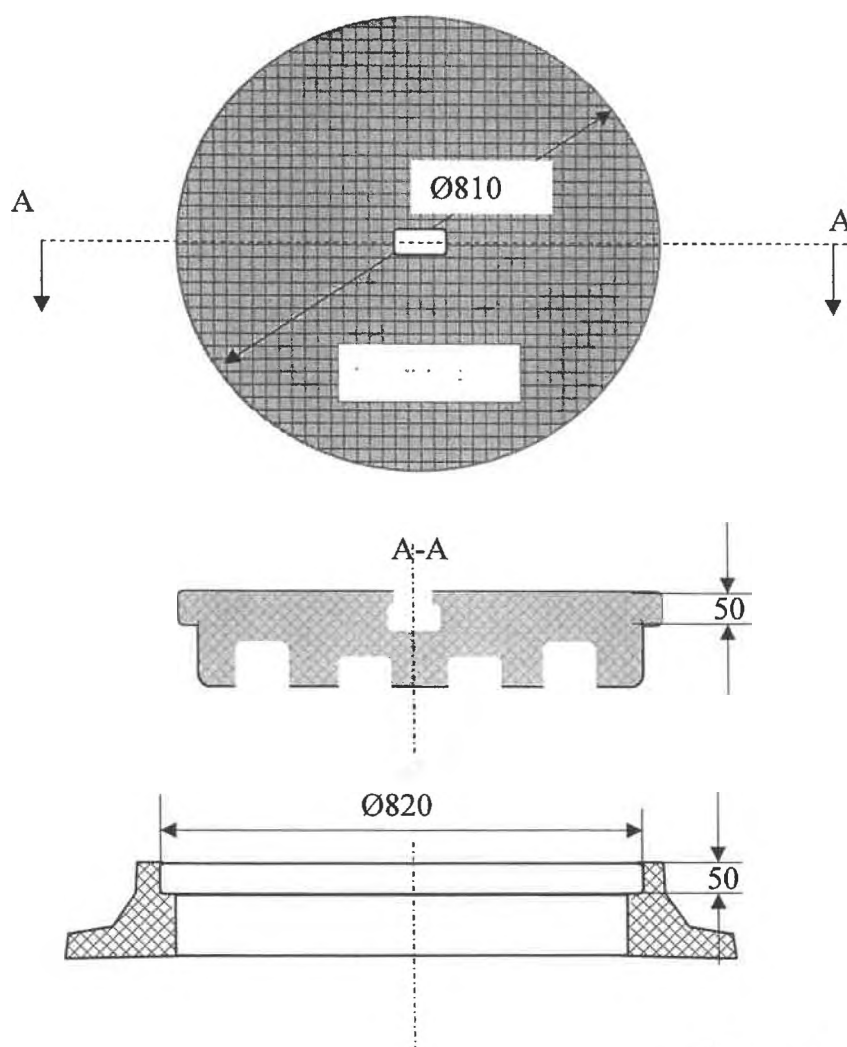

B.O.
БУЛПЛАСТ - 2013 ЕОО
107 - 2013

**ДЕКЛАРАЦИЯ
ЗА СРОКА НА ВАЛИДНОСТ НА ОФЕРТАТА**

Долуподписаният/ата/

Младен Миленов Маринов
/собствено бащино фамилно име /

в качеството си на

Управител
/посочва се качеството на лицето/

в

"Булпласт-2013" ЕООД
/наименование на участника/

Относно: Процедура за възлагане на обществена поръчка с номер **ТТ001814** и предмет **„Доставка на метални и неметални капаци и гривни за канализационни ревизионни шахти на улични канали "** за обособена позиция 2.

ДЕКЛАРИРАМ, ЧЕ:

С подаване на настоящата оферта декларираме, че сме съгласни валидността на нашата оферта да бъде **5 /пет/ месеца**.

**Изискването на възложителят е минимум 5 месеца считано от датата определена за краен срок за получаване на оферти.*

Известна ми е отговорността по чл.313 от Наказателния кодекс за посочване на неверни данни.

Документът се подписва от законния представител на участника или от надлежно упълномощено лице.

Подпис



Дата:09.04.2019 г.



Сертификат №.: ТСВ 18/01/19007 BG

tayllorcox.com
ensure your certification

Сертификат

Този документ е в потвърждение на това, че
Системата за Управление на Качеството
на

БУЛПЛАСТ-2013 ЕООД

ЕИК: 202405145

ул. Цар Калоян 8, ет.1, Офис 22А,
1799 София, Република България

е била оценена и отговаря на изискванията на стандарт

ISO 9001:2015

за следния обхват от дейности:

Производство и Продажба на PVC тръби за канални и кабелни мрежи,
капацы за ревизионни шахти, водосборни решетки и
многофункционална настилка за производствени халета, паркинги,
детски площадки, животновъдни ферми, канали, покриви, сметища

Дата на сертифициране:	19.1.2018
Дата на издаване на сертификата:	19.1.2018
Валидност на сертификата до:	18.1.2021

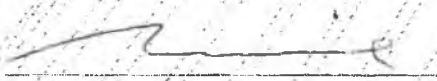
Изпълнителен Директор



Място и дата на изготвяне: Прага, 19.1.2018



S 3210

Сертификатът е издаден от TAYLLORCOX s.r.o.
Na Florenci 1055/35, Staré Město - Praha 1, CZ 110 00, info@tayllorcox.com; www.tcox.cz
За проверка на валидността на сертификата, моля обадете се на: +420 222 553 101
Член на: TAYLLORCOX UK Ltd., 75 King William St., EC4N, London, United Kingdom, info@tayllorcox.com



ИЗПЪЛНИТЕЛНА АГЕНЦИЯ
БЪЛГАРСКА СЛУЖБА ЗА АКРЕДИТАЦИЯ

БСА рег. № 88 ЛИ

От: 01.10.2018 г.

Валиден до: 01.10.2022 г.

ЗА АКРЕДИТАЦИЯ

„НАУЧНОИЗСЛЕДОВАТЕЛСКИ СТРОИТЕЛЕН ИНСТИТУТ - НИСИ“ ЕООД

ИЗПИТВАТЕЛЕН ЦЕНТЪР ПО СТРОИТЕЛСТВО - ИЦС

Адрес на управление и лаборатория:
1618 София, бул. „Никола Петков“ № 86

БИК: 121 558 493

Обхват на акредитация:

Да извършва изпитване на: Бетони, Бетонни и стоманобетонни продукти, продукти от клетъчен бетон, покрития за водоприемници и ревизионни шахти, тръби от пластмаса и термопласти, Естествени каменни материали/ продукти, Керамични/ глинени продукти, Цименти, Гипс и строителни продукти на гипсова основа, Строителен вар, Добавки за бетони и разтвори, Добавъчни материали и скални материали за пътно и ж.п. Строителство, Армировъчни и конструкционни стомани и заварени съединения, Стоманени въжета, Метални, въжени и други изделия/ тръби, куки, сапани, възали и елементи от конструкции, свързващи средства, спирални маркучи, Арматура за въздушни електропроводи, Временно и технологично оборудване за строителството, Строителни продукти от дървесина, Пигменти и пълнители неорганични за строителни цели, Битумни хидроизолационни мушани, Пластмасови и каучукови хидроизолационни мушани, Студени хидроизолационни смеси, Геотекстили и сродни продукти, Топлоизолационни продукти и комбинирани системи, Профили от PVC за прозорци и врати, Дограма, дървена, метална, пластмасова, врати за промишлени и търговски сгради и за гаражи, Звукопоглъщащи материали и конструкции, Шум, Силикатни и карбонатни материали, Води за строителни цели, Облицовъчни продукти, гипсфазер, гипскартон, плочи от дървесни частици и др. Полимербетони, шпакловки и саморазливни настийки, фугиращи смеси и смоли за тях, Уплътнителни материали, Настийки (рулонни, плочести, плаващи подове, двойни подове) продукти от каучук, листови полимерни материали, Лепила за подови настийки и стени облицовки, Бои, грундове и лакове защитнодекоративни и антикорозионни покрития, материали за пътна маркировка, Строителни разтвори и сухи смеси за довършителни работи, Строителни конструкции, Строителни почви, земна основа и елементи

Да извършва вземане на проби (извадки) от: Бетонни смеси и бетони.

АКРЕДИТИРАН СЪГЛАСНО БДС EN ISO/IEC 17025:2006

Заповед № А 357/01.10.2018 г. е неделима част от сертификата за акредитация
общо 23 страници.

Дата на първоначална акредитация: 01.10.2014 г.

Дата на преакредитация: 01.10.2018 г.

Инж. Ирена Бориславова

1797 София, бул. „Д-р Г. М. Димитров“ № 52 А, ет. 7

тел.: 02-976 6401, факс: 02-976 6415

e-mail: office@nab-bas.bg

http://www.nab-bas.bg

EA BAS
BG 20180248



Република България, 1618 София, бул. "Н.Петков" № 86
Телефон: (3592) 855 50 57; Факс: (3592) 955 96 38
e-mail: nisi@nisi.bg, web:www.nisi.bg

**ИЗПИТВАТЕЛЕН ЦЕНТЪР
ПО СТРОИТЕЛСТВО (ИЦС) при НИСИ ЕООД**

АКРЕДИТИРАН ПО БДС EN ISO/IEC 17025:2006
Сертификат рег. № 88 ЛИ/01.10.2018 г.,
издаден от ИА БСА с валидност до 01.10.2022 г.

Сектор: "Бетони и армиртки, строителни материали и изделия"

ПРОТОКОЛ ОТ ИЗПИТВАНЕ

№ 231-1-198/08.04.2019 г.

Наименование на продукта: Покрития за водоприемници и ревизионни шахти – кръгли капаци от полимер с номинален диаметър 820 mm, клас D 400

Производител: "Булпласт 2013" ЕООД

Възложител: "Булпласт 2013" ЕООД
гр. София, бул. „Джеймс Баучер ” № 87
заявка от 02.04.2019 г.

Метод за изпитване:

БДС EN 124-1:2015 „Покрития за водоприемници и ревизионни шахти за транспортни и пешеходни зони. Част 1: Определения, класификация, общи принципи за проектиране, изисквания към експлоатационните показатели и методи за изпитване”

Дата на получаване на пробата и входящ номер в ИЦС: 231/02.04.2019 г.

Количество на изпитваните проби: 1 брой в комплект с рамката, взет и представен от Възложителя

Дата на извършване на изпитването: 04.04.2019 г.



Директор ИЦС:
/гл.ас. инж. Цв. Гороча/



Резултатите се отнасят само за изпитаните проби. Извлечения от протокола не могат да се размножават без писмено съгласие на Изпитвателния център по строителство – ИЦС- НИСИ ЕООД.

РЕЗУЛТАТИ ОТ ИЗПИТВАНЕТО:

№ по ред	Вид на изпитване/характеристика	Мерна единица	Метод за изпитване	№ и идентификация на пробата	Резултат от изпитването, неопределеност	Стойност и допуск на характеристиката *)	Условия на изпитването	Отклонения от метода за изпитване
1	2	3	4	5	6	7	8	9
1.	Остатъчна деформация ¹⁾	mm	БДС EN 124-1: 2015	198	1,5	≤ 2,7 ²⁾	(19±2)°C (59±2)%RH	няма
2.	Натоварване при изпитване	-			Издържа натоварването без отваряне на пукнатини Разрушаване при сила от 422,1 kN	Не се допуска отваряне на пукнатини при натоварване със сила от 400 kN в продължение на 30 s		

*) Съгласно БДС EN 124-1:2015 за клас D 400

Забележки:

1) След прилагане на 2/3 от силата на натоварване при изпитване - 2/3 от 400 kN = 266 kN

2) Допустимата остатъчна деформация е равна на светлия отвор (CO)/300.

Извършил изпитването:

/техн. И. Йорданов/

Ръководител сектор:

/гл.ас. инж. Е. Пенев/

Директор ИЦС:

/гл.ас. инж. Цв. Цорова/



ТЕХНИЧЕСКО ОПИСАНИЕ

1. Неметални капаци за канализационна ревизионни шахти, за монтаж върху КРШ с :
 - Размер ф820 мм тегло 78 кг
2. Неметални гривни за капаци за канализационни ревизионни шахти за монтаж върху КРШ с :
 - Размер ф820 мм тегло 26 кг

Изработени от полимербетон. Издръжливост при натиск 400 kN. Продукта е изпитан съгласно методика дадена в БДС EN 124.

Състава на материала не позволява друго приложение, което гарантира, че същите не могат да бъдат премахвани принудително.

- Могат да бъдат монтирани на всякакви пътни съоразения.

гр.София
09.04.2019 г.



ТАБЛИЦА – СРОКОВЕ

Обособена позиция 2: „Доставка на метални и неметални капаци и гривни за канализационни ревизионни шахти на улични канали с размер Ø820 мм“

№	Наименование	Производител
1.	Неметален капак за канализационна ревизионна шахта, за монтаж върху светъл отвор Ф820, D400, БДС EN 124	„Булпласт-2013“
2.	Неметална гривна за капак за канализационна ревизионна шахта, за монтаж върху светъл отвор Ф820, D400, БДС EN 124	„Булпласт-2013“

1.	Срок за доставка	5/пет/ работни дни
----	------------------	--------------------

09.04.2019
гр. София

Подал:

Подпис: *[Signature]*
BULPLAST - 2013 LTD

Гаранции и рекламации

Относно: Процедура за възлагане на обществена поръчка с номер **ТТ001814** и предмет **„Доставка на метални и неметални капаци и гривни за канализационни ревизионни шахти на улични канали “ за обособена позиция 2.**

1 Гаранционният срок на закупената стока е **5/пет/ години /60 месеца/**, считано от датата на подписването на приемо-предавателния протокол за приемането и в склада на **Възложителя** при спазване на изискванията и указанията за съхранение, монтаж и експлоатация.

2. При констатиране на недостатъци на стоката в рамките на гаранционния срок, **Възложителят** е длъжен да уведоми **Доставчика** за откриването им и да посочи дата, час и място за съставяне на констативен протокол. Всяка подмяна се извършва в най-кратък срок, но не повече от 10 (десет) дни от датата на уведомяване от страна на **Възложителя** за дефект или неизпълнение на задължения по Договора, да поправи или замени всички Стоки, които са били или са станали дефектни в срок от 12 (дванадесет) месеца от датата на пускането им в експлоатация или 18 (осемнадесет) месеца от датата на доставянето им. Срокът се удължава пропорционално, ако подобни дефекти се появят след подмяната при правилна експлоатация и се дължат на дефектен дизайн, на погрешни инструкции от страна на **Доставчика**, или Стоките са некачествени или дефектни поради начина на производство, или има друго нарушение на дадените гаранции на **Възложителя**.

3. В рамките на гаранционния срок всички разходи по отстраняване на дефекти или замяна на стоката с нова, са за сметка на **Доставчика**.

09.04.2019 г.
гр. София

Изготвил:



РАЗДЕЛ Б: ЦЕНИ И ДАННИ

1. ОБЩИ ПОЛОЖЕНИЯ

1.1. Цените посочени в ценовите таблици са в български лева, без ДДС и до втория знак след десетичната запетая.

1.2. Единичните цени по договора включват всички договорни задължения на Доставчика, включително транспортните разходи до обектите на доставка, намиращи се на територията на гр. София. Товаро-разтоварните работи са за сметка на доставчика и се извършват от персонал и технически средства, осигурени от него.

2. НАЧИН НА ПЛАЩАНЕ

2.1. След доставката на Стоките предмет на договора, Доставчикът и Възложителят подписват приемо-предавателен протокол.

2.2. Доставчикът издава коректно попълнена фактура в срок до 5 работни дни след подписването без възражения от страна на Възложителя на приемо-предавателен протокол.

2.3. Плащането се извършва съгласно чл.6 Плащане, ДДС и гаранция за изпълнение от раздел Г: Общи условия на договора.

ЦЕНОВА ТАБЛИЦА

Ценова таблица за обособена позиция 2: Доставка на неметални капаци и гривни за канализационни ревизионни шахти на улични канали с размер Ш820 мм		
№	Наименование	Единична цена в лева без ДДС
1.	Неметален капак с размер Ø820 мм	146,55
2.	Неметална гривна за капак с размер Ø820 мм	50,00
Общо :		196,55

Дата: 09.04.2019 г.



РАЗДЕЛ В: СПЕЦИФИЧНИ УСЛОВИЯ НА ДОГОВОРА

1. НЕУСТОЙКИ

1.1. В случай, че доставчикът не изпълнява своите задължения по договора за съответната обособена позиция, той се задължава да заплати на възложителя неустойка в съответствие с посоченото в настоящия договор.

1.2. В случай, че доставчикът не достави поръчани стоки в рамките на срока за доставка, той дължи на възложителя неустойка в размер на 1% (един процент) от стойността на поръчаните и недоставени стоки за всеки ден закъснение, но не повече от 10% (десет процента) от стойността на поръчаните недоставени стоки. В тези случаи Възложителят, без да се ограничават други негови права, в случай на неотложна нужда, може да закупи Стоките, предмет на поръчката, от друг Доставчик, като приспадне направените разходи от гаранцията за изпълнение.

1.3. В случай, че доставчикът забави доставката на поръчани стоки с повече от 10 дни, то ще се счита, че доставчикът е в съществено неизпълнение на Договора. В такъв случай Възложителят има право да прекрати едностранно Договора поради неизпълнение от страна на Доставчика, като Доставчикът дължи на Възложителя неустойката предвидена в чл.1.2 от настоящия раздел.

1.4. Извън изрично уредените в чл.1.2 и чл.1.3 от настоящия раздел случаи и без да се ограничават други права на Възложителя, в случай че Доставчикът не изпълни в срок някое от задълженията си по договора, Доставчикът се задължава да заплати на Възложителя неустойка в размер на 1 000 (хиляда) лева за всеки конкретен случай.

1.5. В случай, че Доставчикът достави Стоки, които не съответстват на уговореното по този Договор, независимо дали в качествено или количествено отношение, и/или доставените Стоки са негодни да се ползват за целите посочени в Договора, или не са придружени със съответните документи както е уговорено в настоящия договор, Доставчикът дължи неустойка в размер на 30% (тридесет процента) от стойността на несъответстващите стоки.

1.6. В случаите по чл.1.5 от този раздел Възложителят, без да се ограничават други негови права, може по свое усмотрение да поиска от Доставчика да замени тези Стоки в указан от Възложителя срок или да върне Стоките на Доставчика и да ги закупи от друг Доставчик, като приспадне направените разходи от гаранцията за изпълнение.

1.7. При забавяне на подмяната на дефектна стока в рамките на гаранционното обслужване в предвидените в Договора срокове и съгласно условията на Договора, Доставчикът дължи неустойка на Възложителя в размер на 3% (три процента) от стойността на подлежащите за подмяна стоки за всеки ден забавяне, но не повече от 30% (тридесет процента) от стойността на съответните Стоки без ДДС.

1.8. В случай, че Доставчикът едностранно прекрати настоящия договор без да има правно основание за това, той дължи на Възложителя неустойка в размер на 30% (тридесет процента) от стойността на договора без ДДС.

Доставчикът е длъжен да заплати наложената му неустойка в срок до 5 (пет) дни от получаването на писмено уведомление от Възложителя за налагането на съответната неустойка.

2. САНКЦИИ, НАЛАГАНИ НА "СОФИЙСКА ВОДА" АД

Ако в който и да е момент, поради действие или бездействие от страна на Изпълнителя и/или негови служители, на "Софийска вода" АД бъдат наложени санкции по силата на действащото законодателство, Изпълнителят се задължава да обезщети Възложителя по всички санкции в пълния им размер.

3. ГАРАНЦИЯ ЗА ИЗПЪЛНЕНИЕ НА ДОГОВОРА

3.1 Възложителят не дължи лихви на Изпълнителя за периода, през който гаранцията е престояла при него.

3.2 Възложителят ще освободи гаранцията за изпълнение след изтичане срока на договора или след прекратяване на договора поради изчерпване на стойността му, което събитие настъпи първо.

3.3 Изпълнителят отправя писмено искане за освобождаване на гаранцията за изпълнение до контролиращия служител от страна на възложителя. В случай че гаранцията за изпълнение е представена под формата на парична сума, официалното писмо следва да съдържа актуална банкова сметка (IBAN номер), по която следва да бъде възстановена гаранцията, име, данни за контакт и подпис на представляващия изпълнителя.

3.4 Ангажиментът на възложителя по освобождаването на предоставена банкова гаранция се изчерпва с връщането на нейния оригинал на изпълнителя, като възложителят не се ангажира и не дължи разходите за изготвяне на допълнителни потвърждения, изпращане на междубанкови SWIFT съобщения и заплащане на свързаните с това такси, в случай че обслужващата банка на изпълнителя има някакви допълнителни специфични изисквания.

3.5 Всички разходи по гаранцията за изпълнение са за сметка на изпълнителя, а разходите по евентуалното им усвояване - за сметка на възложителя.

3.6 В случай че изпълнителят откаже да изплати неустойка, глоба или санкция, наложена съгласно изискванията на настоящия договор, възложителят има право да задържи плащане или да прихване сумите срещу насрещни дължими суми или да приспадне дължимата му сума от гаранцията за изпълнение на договора, внесена/представена от изпълнител. Изпълнителят е длъжен да поддържа стойността на гаранцията за изпълнение за срока на договора.

3.7 В случай че стойността на гаранцията за изпълнение се окаже недостатъчна, изпълнителят се задължава в срок от 5 (пет) работни дни да заплати стойността на дължимата неустойка и да допълни своята гаранция за изпълнение до нейния пълен размер.

3.8 В случай че възложителят прекрати договора поради неизпълнение от страна на изпълнителя, то възложителят има право да задържи гаранцията за изпълнение, представена от изпълнителя.

РАЗДЕЛ Г: ОБЩИ УСЛОВИЯ НА ДОГОВОРА ЗА ДОСТАВКА

РАЗДЕЛ Г: ОБЩИ УСЛОВИЯ НА ДОГОВОРА ЗА ДОСТАВКА

Съдържание:

Член: Описание

1. ДЕФИНИЦИИ
2. ОБЩИ ПОЛОЖЕНИЯ
3. ЗАДЪЛЖЕНИЯ НА ДОСТАВЧИКА
4. ЗАДЪЛЖЕНИЯ НА ВЪЗЛОЖИТЕЛЯ
5. НЕУСТОЙКИ
6. ПЛАЩАНЕ, ДДС И ГАРАНЦИЯ ЗА ОБЕЗПЕЧАВАНЕ НА ИЗПЪЛНЕНИЕТО
7. КОНФИДЕНЦИАЛНОСТ
8. ПУБЛИЧНОСТ
9. СПЕЦИФИКАЦИЯ
10. ДОСТЪП И ИНСПЕКТИРАНЕ
11. ЗАГУБА ИЛИ ПОВРЕДА ПРИ ТРАНСПОРТИРАНЕ
12. ОПАСНИ СТОКИ
13. ДОСТАВКА
14. ГАРАНЦИЯ ЗА КАЧЕСТВО
15. ПРАВО НА ОТКАЗ
16. ОБРАЗЦИ И МОСТРИ
17. ДОСТЪП ДО ОБЕКТА И СЪОРЪЖЕНИЯ
18. ЗАСТРАХОВАНЕ И ОТГОВОРНОСТ
19. ПРЕОТСТЪПВАНЕ И ПРЕХВЪРЛЯНЕ НА ЗАДЪЛЖЕНИЯ
20. РАЗДЕЛНОСТ
21. ПРЕКРАТЯВАНЕ
22. ПРИЛОЖИМО ПРАВО
23. ФОРС МАЖОР
24. ЗАЩИТА НА ЛИЧНИТЕ ДАННИ

ОБЩИ УСЛОВИЯ НА ДОГОВОРА ЗА ДОСТАВКА

Общите условия на договора за доставка, са както следва:

1. ДЕФИНИЦИИ

Следните понятия следва да имат определеното им по-долу значение. Думи в единствено число следва да се приемат и в множествено и обратно, думи в даден род следва да се възприемат, в който и да е род, ако е необходимо при тълкуването на волята на страните по настоящия договор. Думите, които описват дадено лице, включват всички представлявани от това лице страни по договора, независимо дали са свързани лица по смисъла на Търговския закон или не, освен ако от контекста не е ясно, че са изключени.

Препращането към даден документ следва да се разбира като препращане към посочения документ, както и всички други документи, които го изменят и/ или допълват.

- 1.1. **"Възложител"** означава "Софийска вода" АД, което възлага изпълнението на доставките по договора.
- 1.2. **"Доставчик"** означава физическото или юридическо лице (техни обединения), посочено в договора като доставчик и неговите представители и правоприменници.
- 1.3. **"Контролиращ служител"** означава лицето, определено от Възложителя, за което Доставчикът е уведомен и което действа от името на Възложителя и като представител на Възложителя за целите на този договор.
- 1.4. **"Договор"** означава цялостното съглашение между Възложителя и Доставчика, състоящо се от следните части, които в случай на несъответствие при тълкуване имат предимство в посочения по – долу ред:
 - Договор;
 - Раздел А: Техническо задание – предмет на договора;
 - Раздел Б: Цени и данни;
 - Раздел В: Специфични условия;
 - Раздел Г: Общи условия;
- 1.5. **"Цена по договора"** -означава цената, изчислена съгласно Раздел Б: Цени и данни.
- 1.6. **"Максимална стойност на договора"** -означава пределната сума, която не може да бъде надвишавана при възлагане и изпълнение на договора.
- 1.7. **"Стоки"** – означава всички стоки, които се доставят от Доставчика, както е описано в настоящия Договор.
- 1.8. **"Обект"** означава всяко местоположение (земя или сграда), където ще се извършват доставките, предмет на настоящия договор и всяко друго място, предоставено от Възложителя за целите на договора.
- 1.9. **"Системи за безопасност на работата"** означава комплект от документи на Възложителя или нормативни актове съгласно българското законодателство, които определят начините и методите за опазване здравето и безопасността при извършване на доставките, предмет на договора.
- 1.10. **"Поръчка"** означава официална поръчка от Възложителя до Доставчика с пълно описание, съгласно Договора, на стоките, цената и мястото на доставка.
- 1.11. **"Срок на доставка"** означава фактическият период на доставка на поръчаните стоки, считано от датата на поръчката до датата на реалната доставка на стоките до

мястото, определено от Възложителя. Срокът на доставката ще се измерва в работни дни.

- 1.12. **"Забавяне на доставката"** означава броя дни забава след изтичане на срока на доставка.
- 1.13. **"Дата на влизане в сила на договора"** означава датата на подписване на договора, освен ако не е уговорено друго.
- 1.14. **"Срок на Договора"** означава предвидената продължителност на предоставяне на доставките, както е определено в договора.
- 1.15. **"Неустойки"** означава санкции или обезщетения, които могат да бъдат налагани на Доставчика, в случай, че доставките не бъдат извършени в съответствие с условията и сроковете в настоящия договор.
- 1.16. **"Гаранция за обезпечаване на изпълнението"** означава паричната сума или банковата гаранция, която Доставчикът предоставя на Възложителя, за да гарантира доброто изпълнение на договора.

2. ОБЩИ ПОЛОЖЕНИЯ

- 2.1. Предмет на настоящия Договор е ангажирането на Доставчика от страна на Възложителя да бъде негов неизключителен доставчик на Стоките за Срока на Договора срещу заплащане на Цената по Договора. Възложителят си запазва правото да закупува всяка една от посочените Стоки от други източници по свое усмотрение.
- 2.2. Заявените в Договора количества са примерни и са само с прогнозна цел. Те не дават гаранция за количествата поръчвани Стоки. Единичните цени на Стоките, вписани от Доставчика в Ценовите таблици към Договора, се прилагат за целия срок на договора.
- 2.3. Заглавията в този Договор са само с цел препращане и не могат да се ползват като водещи при тълкуването на клаузите, към които се отнасят.
- 2.4. Всяко съобщение, изпратено от някоя от страните до другата, следва да се изпраща чрез пратка с обратна разписка, по факс или имейл и ще се счита за получено от адресата от датата, отбелязана на обратната разписка, съответно от получаване на факса/ имейла, ако той е изпратен до правилния факс номер или имейл адрес на адресата.
- 2.5. Всяка страна трябва да уведоми другата за промяна или придобиване на нов адрес, телефонен или факс номер или имейл адрес за кореспонденция възможно най-скоро, но не по късно от 48 часа от такава промяна или придобиване.
- 2.6. Неуспехът или невъзможността на някоя от страните да изпълни, в който и да е момент, някое (някои) от условията на настоящия Договор, не трябва да се приема като отмяна на съответното условие (условия) или на правото да се прилагат условията на настоящия Договор.
- 2.7. Настоящият договор не учредява представителство или сдружение между страните по него и никоя от страните няма право да извършва разходи от името и за сметка на другата. В изпълнение на задълженията си по договора нито една от страните не следва да предприема каквото и да е действие, което би могло да накара трето лице да приеме, че действа като законен представител на другата страна.
- 2.8. Евентуален спор или разногласие във връзка с тълкуването или изпълнението на настоящия договор страните ще решават в дух на разбирателство и взаимен интерес. В случай, че това се окаже невъзможно, спорът ще бъде решен по съдебен ред, освен ако страните не подпишат арбитражно споразумение.

- 2.9. Номерът и Датата на влизане в сила на Договора трябва да бъдат цитирани във всяка кореспонденция.
- 2.10. Всички задължения или разходи, възникнали за Доставчика в резултат на възлагането на настоящия Договор се приема, че са включени в офертата на Доставчика.
- 2.11. Доставчикът се задължава да обезщети изцяло Възложителя за всички щети и пропуснати ползи, както и да възстанови в пълния им размер санкциите, наложени от съд или административен орган, ведно с дължимите лихви, направените разноски, разходи, предявени към Възложителя във връзка с изпълнението на настоящия договор и дължащи се на действия, бездействия или забава на необходими действия на Доставчика и/или негови поддоставчици при или по повод изпълнението на доставките.
- 2.12. Някоя клауза извън чл.7 КОНФИДЕНЦИАЛНОСТ не продължава действието си след изтичане срока или прекратяването на договора, освен ако изрично не е определено друго в договора.

3. ЗАДЪЛЖЕНИЯ НА ДОСТАВЧИКА

Без да се ограничава действието на специфичните условия на Договора, общите задължения на Доставчика са, както следва:

- 3.1. За срока на Договора Доставчикът се задължава да изпълнява задълженията си по настоящия договор точно и с грижата на добър търговец.
- 3.2. За срока на Договора Доставчикът се задължава да отдели на Възложителя такава част от своя персонал, време, внимание и способности, каквато е необходима за точното изпълнение на задълженията на Доставчика по Договора.
- 3.3. Доставчикът трябва да се съобразява с инструкциите на Възложителя, както и да пази добросъвестно интересите на Възложителя, във всеки един момент.
- 3.4. Доставчикът доставя Стоките съгласно изискванията на настоящия Договор.
- 3.5. Доставчикът договаря подходящи условия с подизпълнители, когато е допуснато ползването на подизпълнители, които условия да отговарят на разпоредбите на настоящия договор. Доставчикът носи отговорност за изпълнението на доставките, включително и за тези, изпълнени от подизпълнителите.
- 3.6. Доставчикът спазва и предприема необходимото, така че неговите служители и подизпълнители да спазват точно изискванията на приложимото право по повод на здравословните и безопасни условия на труда и изискванията на Възложителя за безопасност при работа.
- 3.7. Доставчикът трябва да изпраща фактури за плащания съгласно чл.6 ПЛАЩАНЕ, ДДС И ГАРАНЦИЯ ЗА ОБЕЗПЕЧАВАНЕ НА ИЗПЪЛНЕНИЕТО.
- 3.8. Доставчикът трябва да предоставя на Възложителя документи и/или сертификати, които доказват качеството на Стоките, доставяни на Възложителя.
- 3.9. Доставчикът осигурява за своя сметка всичко необходимо за изпълнението на предмета на настоящия Договор, освен ако писмено не е уговорено друго.
- 3.10. При изпълнение на Договора, Доставчикът предприема всички необходими действия да не възпрепятства дейността на Възложителя или на други доставчици, или да се ограничават права на трети лица, или да се уврежда имущество, независимо дали то

принадлежи на Възложителя или не.

- 3.11. Доставчикът се задължава да не допуска съхраняване и/или ползване на обекта на напитки с алкохолно съдържание и/или други вещества, които могат да препятстват нормалното изпълнение на работите, както и да допуска до строителната площадка/до обекта, на който се предоставят услугите само квалифицирани работници, които не са употребили алкохол и са в добро здравословно състояние, позволяващо им да изпълняват нормално задълженията си.

4. ЗАДЪЛЖЕНИЯ НА ВЪЗЛОЖИТЕЛЯ

Без да се ограничават специфичните задължения на Възложителя съгласно договора, общите му задължения са, както следва:

- 4.1. Възложителят определя Контролиращ служител, за което своевременно уведомява Доставчика. Възложителят може да заменя Контролиращия служител за срока на договора по свое усмотрение.
- 4.2. Контролиращият служител може да упражнява правата на Възложителя съгласно договора, с изключение на правата, свързани с прекратяване и/или изменение на договора. Ако съгласно условията на назначаването си Контролиращият служител следва да получава изрично упълномощаване от Възложителя за упражняването на дадено правомощие, следва да се приеме, че такова му е дадено и липсата му не може да се противопостави на Доставчика.
- 4.3. Контролиращият служител може да определи Представител на контролиращия служител, като писмено уведомява Доставчика за това.
- 4.4. Представителят на Контролиращия служител не може да упражнява правата на Възложителя по договора, свързани с прекратяване и/или изменение на договора.

5. НЕУСТОЙКИ

Неустойките за забава при изпълнение на доставките и/или доставка на некачествени стоки са определени в Раздел В: Специфични условия на договора.

6. ПЛАЩАНЕ, ДДС И ГАРАНЦИЯ ЗА ОБЕЗПЕЧАВАНЕ НА ИЗПЪЛНЕНИЕТО

- 6.1. След като напълно се увери в доставката на Стоките съобразно изискуемото качество и количество и в уговорения срок, Възложителят трябва да заплати на Доставчика дължимата сума по цената (цените), вписана/и в Ценовата таблица в РАЗДЕЛ Б: ЦЕНИ И ДАННИ от този Договор и повторена в Поръчката (Поръчките).
- 6.2. След доставка на стоките, Доставчикът изготвя приемо-предавателен протокол и го предоставя на Възложителя за одобрение.
- 6.3. Плащането се извършва в четиридесет и пет дневен срок от датата на представяне от Доставчика на коректно съставена фактура в резултат на подписан без възражения приемо- предавателен протокол.
- 6.4. Контактите между Възложителя и Доставчика във връзка с ежедневното изпълнение на Договора трябва да се осъществяват между Контролиращия служител или Представителя на контролиращия служител и Доставчика.
- 6.5. Възложителят може да задържи плащане или да прихване суми срещу насрещни дължими суми без допълнителни разходи за него, в случай че има основание за това.

- 6.6.** Всички суми, посочени в Договора, са без ДДС, освен ако изрично не е посочено друго. ДДС, което се дължи по повод на тези суми, се начислява допълнително към тях.
- 6.7.** Задържането и освобождаването на Гаранцията за обезпечаване на изпълнението на Договора се осъществява съобразно условията и сроковете, посочени в Раздел В: Специфични условия на договора.

7. КОНФИДЕНЦИАЛНОСТ

- 7.1.** Освен с писмено съгласие на другата страна, никоя от страните не може да използва договора или информация, придобита по повод на договора, за цели извън изрично предвидените в договора.
- 7.2.** Освен с писмено съгласие на другата страна, никоя страна не може по време на договора или след това да разкрива и/или да разрешава разкриването на трети лица на всякаква информация, свързана с дейността на другата страна, както и друга конфиденциална информация, която е получена или е могла да бъде получена по време на договора.
- 7.3.** В случай, че Възложителят поиска, Доставчикът прави необходимото така, че неговите служители или подизпълнители да поемат директни задължения към Възложителя по повод на конфиденциалността във форма, приемлива за Възложителя.

8. ПУБЛИЧНОСТ

Освен ако не е необходимо за подписването или е уговорено като необходимо за изпълнението на договора, Доставчикът не публикува по своя инициатива и не разрешава публикуването, заедно или с друго лице, на информация, статия, снимка, илюстрация или друг материал от какъвто и да е вид по повод на договора или дейността на Възложителя преди предварителното представяне на материала на Възложителя и получаването на неговото писмено съгласие. Такова съгласие от Възложителя важи само за конкретното публикуване, което е изрично поискано.

9. СПЕЦИФИКАЦИЯ

- 9.1.** Доставчикът се задължава да изпълнява доставките съгласно Раздел А: Техническо задание – предмет на договора, спецификациите, чертежите, мострите или други описания на доставките, част от договора.
- 9.2.** Ако Доставчикът изпълни доставки, които не отговарят на изискванията на договора, Възложителят може да откаже да приеме тези доставки и да търси обезщетение за претърпени вреди и пропуснати ползи. Възложителят може да предостави на Доставчика възможност да повтори изпълнението на неприетите доставки преди да потърси други доставчици.

10. ДОСТЪП И ИНСПЕКТИРАНЕ

Възложителят има право да инспектира в подходящо време съоръженията и сградите на Доставчика, както и помещенията на Поддоставчиците, за производство на Стоките. За тази цел Доставчикът трябва да осигури достъп на Възложителя до своите помещения.

11. ЗАГУБА ИЛИ ПОВРЕДА ПРИ ТРАНСПОРТИРАНЕ

- 11.1.** Доставчикът трябва да уведоми Възложителя за всяка загуба или повреда на Стоките, включително частична загуба, дефекти или невъзможност да достави цялата или част от партидата.

11.2. Рискът от случайно повреждане или погиване – пълно или частично - на Стоките при транспортирането им, включително до мястото на доставка и предаването им на Възложителя се носи от Доставчика.

12. ОПАСНИ СТОКИ

12.1. Всяка информация, притежавана от или на разположение на Доставчика, която се отнася до всякакви потенциални опасности при транспортиране, предаване или използване на доставяните Стоки, трябва незабавно да бъде съобщена на Възложителя.

12.2. Доставчикът трябва да предостави подробна информация за всички рискове за персонала на Възложителя, произтичащи от специфичното използване на Стоките, предмет на настоящия договор.

12.3. Доставчикът трябва да маркира опасните Стоки с международен символ(и) за опасност и да изпише името на материала им на български език. Транспортните и всички други документи трябва да включват декларация относно опасността и наименованието на материала на български език. Стоките трябва да бъдат придружавани от информация за възможни аварийни ситуации на български език под формата на писмени инструкции, етикети или означения. Доставчикът трябва да спазва изискванията на българското законодателство и на международните споразумения, свързани с пакетирането, поставянето на етикети и транспортирането на опасните Стоки.

12.4. Доставчикът трябва да представи инструкции за безопасно използване на всички Стоки, доставяни на Възложителя или използвани от Доставчика или от неговите Поддоставчици на обекта. Инструкциите трябва да включват минимум следното.

12.4.1. информация за опасностите от използване на Стоките;

12.4.2. оценка на риска от използване на Стоките;

12.4.3. описание на контролните мерки, които трябва да се вземат;

12.4.4. подробности за необходимо предпазно облекло;

12.4.5. подробности за максималните граници на излагане на открито или за приложимите стандарти на излагане на открито, приложими за съответния материал;

12.4.6. всякакви препоръки за следене на здравето състояние;

12.4.7. препоръки, свързани с осигуряване, поддръжка, почистване и тестване на респираторно защитни и на вентилационни съоръжения.

12.4.8. препоръки за боравене с отпадъци, включително и начини на депониране.

12.5. Информацията, която Доставчикът предоставя по горепосочените точки, трябва да се изпраща преди доставката на Стоките.

13. ДОСТАВКА

13.1. Стоките трябва да се доставят от Доставчика до мястото, посочено в Договора или в поръчката, освен ако писмено не е уговорено друго между страните.

13.2. Собствеността и рискът от повреждане или загуба на Стоките се носи от Доставчика до тяхното доставяне на мястото, посочено в Договора или в Поръчката (поръчките), и приемане от оторизиран представител на Възложителя.

13.3. Доставчикът трябва да предприеме необходимите действия всички Стоки да бъдат надлежно пакетирани, така че да достигнат местоназначението си в добро състояние. Всички Стоки трябва да бъдат доставяни и разтоварвани на мястото, на датата и в часа, посочени в Поръчката (поръчките) или в Договора.

13.4. Всички Стоки, доставяни на Възложителя, трябва да се придружават от известие за доставка, съдържащо Ком. номера на Поръчката (поръчките) и Спецификацията

(спецификациите). Известието за доставка трябва да бъде подписано от Възложителя като доказателство за приемането на Стоките.

- 13.5.** Датата (датите) и часът на доставка на Стоките трябва да бъдат определени в Поръчката (поръчките), освен ако не е уговорено друго между страните. Часът на доставка се определя от моментните обстоятелства, освен ако изрично не е уговорено друго между страните. Доставчикът трябва да предостави инструкции или всякаква друга необходима информация, които да позволят на Възложителя да приеме доставката на Стоките.
- 13.6.** Възложителят си запазва правото да отмени всяка Поръчка или всяка неизпълнена част от нея, в случай, че Доставчикът не достави поръчаните Стоки на уговорената дата. В случай на необходимост от повторно поръчване Възложителят може да поръча Стоките от друг доставчик, като всички допълнителни разходи, произтичащи от това, се поемат от Доставчика.
- 13.7.** Количествата доставяни Стоки трябва да отговарят на съответните количества, поръчвани от Възложителя освен ако не е уговорено друго. Възложителят може по свое усмотрение да приеме или не частична доставка на Стоките.
- 13.8.** Когато Доставчикът изисква от Възложителя да връща опаковките на Стоките, разходите по връщането се поемат от Доставчика. Разходите по връщането се възстановяват на Възложителя в срок до 30 (тридесет) дни, считано от датата на изпращане на опаковките от страна на Възложителя.
- 13.9.** Когато Доставчикът доставя Стоките с МПС, наличните празни опаковки могат да бъдат върнати със същото МПС. Всички опаковки, които подлежат на връщане, трябва да бъдат маркирани като такива.

14. ГАРАНЦИЯ ЗА КАЧЕСТВО

- 14.1.** Доставчикът гарантира, че качеството на Стоките съответства на изискванията на действащото българско законодателство към момента на доставка на Стоките, както и на спецификациите към договора.
- 14.2.** Освен ако друго не е уговорено, без да се ограничават други негови права, Доставчикът трябва във възможно най-кратък срок, но не повече от 10 (десет) дни от датата на уведомяване от страна на Възложителя за дефект или неизпълнение на задължения по Договора, да поправи или замени всички Стоки, които са били или са станали дефектни в срок от 12 (дванадесет) месеца от датата на пускането им в експлоатация или 18 (осемнадесет) месеца от датата на доставянето им. Срокът се удължава пропорционално, ако подобни дефекти се появят след подмяната при правилна експлоатация и се дължат на дефектен дизайн, на погрешни инструкции от страна на Доставчика, или Стоките са некачествени или дефектни поради начина на производство, или има друго нарушение на дадените гаранции на Възложителя.
- 14.3.** В случай, че Доставчикът не поправи даден дефект или не подмени дадени дефектни Стоки в срок до 10 (десет) дни от датата на уведомяване от страна на Възложителя, то Възложителят може да поправи или по собствено усмотрение да подмени тези стоки за сметка на Доставчика.

15. ПРАВО НА ОТКАЗ

- 15.1.** В случай, че Доставчикът достави Стоки, които не съответстват на уговореното по този Договор и на Поръчката (поръчките), независимо дали по качество или по количество, или не са годни да се ползват съобразно целите на Договора или по друг начин не съответстват на уговореното в Договора, Възложителят, без да се ограничават други негови права, има правото да откаже приемането на тези Стоки.

15.2. Възложителят може да предостави възможност на Доставчика да замени неприетите Стоки с други, съответстващи на Договора и Поръчката (поръчките), преди да ги закупи от друго място.

15.3. Възложителят връща на Доставчика всички неприети Стоки за негова сметка.

16. ОБРАЗЦИ И МОСТРИ

16.1. Доставчикът трябва при поискване от страна на Възложителя да предостави образци, мостри и инструкции за ползване на Стоките. Подобно предоставяне по никакъв начин не освобождава Доставчика от неговите отговорности по Договора.

16.2. Доставчикът не трябва да се отклонява от нито една одобрена мостра или образец, без предварително да е получил писмено съгласие за това от страна на Възложителя.

17. ДОСТЪП ДО ОБЕКТА И СЪОРЪЖЕНИЯТА

17.1. Ако това е необходимо за изпълнението на предмета на Договора, Възложителят трябва да предостави достъп до обект на оторизирани представители на Доставчика. Достъпът се предоставя след предварително предизвестие от страна на Доставчика.

17.2. Доставчикът предприема необходимите действия неговите служители да не навлизат в други части на Обекта и да ползват само посочените от Възложителя пътища, маршрути и сгради.

18. ЗАСТРАХОВАНЕ И ОТГОВОРНОСТ

18.1. Доставчикът носи пълна имуществена отговорност за вреди, причинени по повод изпълнението на договора, както следва:

18.1.1. Нараняване или смърт на някое лице (служител на Възложителя, служител на Доставчика или наето от него лице или на трети лица при или във връзка с изпълнението на договора;

18.1.2. Повреда или погиване имуществото на Възложителя или на трети лица при или във връзка с изпълнението на договора.

Тази отговорност обхваща и претенциите на трети лица, съдебни процедури, имуществени и/или неимуществени вреди, разноски и всякакви други разходи, свързани с гореизложеното.

18.2. Доставчикът следва да притежава всички задължителни застраховки, съгласно действащата нормативна уредба, както и поддържа валидни застраховки за своя сметка за срока на договора.

18.3. Застрахователните полици се представят на Възложителя при поискване.

19. ПРЕОТСТЪПВАНЕ И ПРЕХВЪРЛЯНЕ НА ЗАДЪЛЖЕНИЯ

19.1. Договорът не може да бъде прехвърлен или преотстъпен като цяло на трето лице.

20. РАЗДЕЛНОСТ

В случай, че някоя разпоредба или последваща промяна в договора се окаже недействителна, останалите разпоредби продължават да бъдат валидни и подлежащи на изпълнение.

21. ПРЕКРАТЯВАНЕ

21.1. Възложителят може (без да се накърняват други права или задължения по договора) да прекрати договора без каквито и да е компенсации или обезщетения с писмено известие до Доставчика при следните обстоятелства:

21.1.1. ако Доставчикът и/или служителите на Доставчика виновно и/или нееднократно предоставят невярна информация или сведения, значително нарушат правилата за безопасност и здраве при работа, продължително и/или съществено не изпълняват задълженията си по договора. Конкретните случаи на значително нарушаване на правилата за безопасност и здраве при работа, както и случаите на продължително и/или съществено неизпълнение на задълженията по договора от страна на Доставчика, които могат да доведат до прекратяване на договора по реда на настоящата точка, са описани в Раздел В: Специфични условия на договора.

21.1.2. ако за Доставчика е открито производство по несъстоятелност.

21.2. Всяка страна има право едностранно да прекрати Договора изцяло или отчасти, в случай че другата страна е в неизпълнение на Договора и не поправи това положение в четиринадесетдневен срок от получаването на писмено уведомление за това неизпълнение от изправната страна.

21.3. В случай, че Възложителят прекрати Договора поради неизпълнение от страна на Доставчика, то Възложителят има право да задържи изцяло гаранцията за обезпечаване на изпълнение, внесена от Доставчика.

21.4. Възложителят има право да прекрати договора с едномесечно писмено предизвестие. Възложителят не носи отговорност за разходи след срока на предизвестията.

21.5. Страните могат да прекратят договора по всяко време по взаимно съгласие.

21.6. Прекратяването на договора не влияе на правата на всяка от страните, възникнали преди или на датата на прекратяване. При прекратяване на договора всяка страна връща на другата цялата информация, материали и друга собственост.

21.7. При изтичане или прекратяване на договора Доставчикът се задължава да съдейства на нов Доставчик за поемане изпълнението на договор. Направените от Доставчика разходи за това се поемат от Възложителя, след неговото предварително одобрение.

22. ПРИЛОЖИМО ПРАВО

Към този договор ще се прилагат и той ще се тълкува съобразно разпоредбите на българското право.

23. ФОРС МАЖОР

23.1. При възникване на форсмажорни обстоятелства по смисъла на чл.306 от Търговския закон на Република България, водещи до неизпълнение на договора страната, която се позовава на такова обстоятелство трябва да уведоми другата в какво се състои непреодолимата сила и възможните последици от нея за изпълнението на договора.

Страните трябва да направят това уведомление до 3 (три) дни от настъпването на обстоятелствата.

24. ЗАЩИТА НА ЛИЧНИТЕ ДАННИ

24.1. В съответствие с изискванията, заложи в Общия Регламент за защита на личните данни (Регламент (ЕС) 2016/679) (Регламента), пораждащ пряко действие, считано от 25.05.2018г.:

24.2. Изпълнителят, в качеството си на обработващ личните данни, предоставени му от Възложителя – администратор на лични данни, по силата на настоящия договор, няма право да включва друг обработващ данните без предварителното конкретно или общо

писмено разрешение на Възложителя. В случай на общо писмено разрешение, Изпълнителят е длъжен да информира Възложителя за всякакви планирани промени за включване или замяна на други лица, обработващи данни, като по този начин даде възможност на Възложителя да оспори тези промени.

Във връзка с обработването на лични данни Изпълнителят е длъжен:

- а) да обработва личните данни само по документирано нареждане на Възложителя;
- б) да гарантира, че лицата, оправомощени да обработват личните данни, са поели ангажимент за поверителност или са задължени по закон да спазват поверителност;
- в) да вземе всички необходими мерки съгласно чл. 32 от Регламента, гарантиращи сигурността на обработването на данните;
- г) да спазва условията за включване на друг обработващ лични данни;
- д) като взема предвид естеството на обработването, да подпомага Възложителя, доколкото е възможно, чрез подходящи технически и организационни мерки при изпълнението на задължението му като администратор да отговори на искания за упражняване на предвидените в глава III от Регламента права на субектите на данни;
- е) да подпомага Възложителя да гарантира изпълнението на задълженията съгласно чл. 32—36 от Регламента, като отчита естеството на обработване и информацията, до която е осигурен достъп на Изпълнителя - обработващ лични данни;
- ж) да заличи или върне на Възложителя всички лични данни след приключване на услугите по обработване и да заличи съществуващите копия, за което да представи на Възложителя декларация;
- з) да осигури достъп на Възложителя до цялата информация, необходима за доказване на изпълнението на посочените тук задължения, да съдейства при извършването на одити, включително проверки, от страна на Възложителя или друг одитор, оправомощен от Възложителя;
- з) незабавно да уведоми Възложителя, ако счита, че дадено нареждане нарушава Регламента или други разпоредби относно защитата на данни.

24.3. В случай, че Изпълнителят - обработващ лични данни, включва друг обработващ лични данни за извършването на специфични дейности по обработване от името на Възложителя, на това друго лице се налагат същите задължения за защита на данните, както задълженията между Възложителя и Изпълнителя, предвидени в настоящия договор и по-специално, да предостави достатъчно гаранции за прилагане на подходящи технически и организационни мерки, така че обработването да отговаря на изискванията на Регламента. Когато другият обработващ лични данни не изпълни задължението си за защита на данните, първоначалният обработващ данните продължава да носи пълна отговорност пред Възложителя за изпълнението на задълженията на този друг обработващ лични данни.

	Документ по БЗР (BS OHSAS 18001:2007)	П-БЗР 4.4.6-1- Д 2	
	СПОРАЗУМЕНИЕ по чл. 18 от ЗЗБУТ	Издание: 04 18/10/2013	Стр. 1 от 4

Приложение №2
П-БЗР 4.4.6-1- Д 2

СПОРАЗУМЕНИЕ

Към договор № 8405.....

**Доставката на неметални и метални капаци и гривни за канализационни ревизионни шахти на улични канали
За съвместно осигуряване на ЗБУТ при извършване на дейност от контрактори на територията на обектите в експлоатация и/ или временно спрени от експлоатация на "Софийска вода" – АД съгласно чл.18 от ЗЗБУТ**

На 04.10.19 г. на основание чл.18 от ЗЗБУТ се сключи настоящето споразумение между Възложителя – "Софийска вода" АД и Изпълнителя Булмис-2013 ЕООД.....

Отговорност за осигуряване на ЗБУТ носят:

Възложителя – за дейностите свързани с експлоатацията на
/отдел, станция, звено/

Изпълнителя – за дейностите предмет на договор №

Координирането на съвместното прилагане на настоящето споразумение се възлага на :

От страна на Възложителя:

Контролиращ служител по договора
на длъжност.....

От страна на Изпълнителя Младен Миленов Маринов
на длъжност Зирчут ел.....

Преди започване на работа гореспоменатите лица установяват с протокол изпълнението на необходимите предварителни мероприятия по ЗБУТ, осигуряващи настоящето споразумение.

Общи изисквания

1. Нищо от условията на споразумението и приложените към него документи не освобождава Изпълнителя от приложимите нормативни изисквания по безопасност и здраве при работа.
2. Изпълнителят се задължава да осигури ЗБУТ, както за всички свои работещи на обекта, така и на всички останали лица, които по друг повод се намират на територията на обекта.
3. Изпълнителят осигурява ежедневен надзор над своите служители и подизпълнители по осигуряване на безопасно извършване на работата.

 Софийска вода	Документ по БЗР (BS OHSAS 18001:2007)	П-БЗР 4.4.6-1- Д 2	
	СПОРАЗУМЕНИЕ по чл. 18 от ЗЗБУТ	Издание: 04 18/10/2013 Стр. 2 от 4	

Пропускателен режим

4. Възложителят посочва работната площадка и маршрутите за придвижване на хора и коли на Изпълнителя, и издава карти-пропуск на всички лица на Изпълнителя по предварително представен от него списък.
5. Изпълнителят се задължава да спазва посочените маршрути и пропускателния режим на обекта.
6. Забранен е престоят на работници и техника на Изпълнителя извън посочените работни места и пътища за придвижване.

Организация по извършване на инструктаж по ЗБУ и ПБ

7. Изпълнителят се задължава да допуска до работа само обучен и инструктиран персонал.
8. На целия персонал на Изпълнителя, включително и специалистите с ръководни функции, Възложителят провежда начален инструктаж съгласно процедура П-БЗР4.4.2-1. Служителите на Изпълнителя задължително преминават начален инструктаж преди започване на работата на място, уточнено от Възложителя и в присъствие на техния ръководител.
9. При промяна на състава, Изпълнителят представя на Възложителя списъка на новите лица за начален инструктаж, преди да ги е допуснал до работа.
10. Специфичните правила по безопасност на "Софийска вода" АД, дадени по време на инструктажа и на оперативните срещи, трябва да бъдат спазвани от всички, винаги и по всяко време.
11. Останалите видове инструктаж по ЗБУ и ПБ на работниците на Изпълнителя са негово задължение и се провеждат и регистрират от негови длъжностни лица, съгласно действащото законодателство.

Специално работно облекло, лични и колективни предпазни средства

12. Специалното и работно облекло и ЛПС /със сертификати за произход и проверка/ се осигуряват от Изпълнителя съгласно предварителната оценка на риска, направена от Изпълнителя. Същите се осигуряват преди започване на работа и са задължителни за носене от персонала. Поддръжка, почистване и изпирането са за сметка на Изпълнителя.
13. Изпълнителят осигурява необходимите ЛПС и за лица, които посещават обекта, където той извършва дейност /проектанти, строителен надзор, външни контролни органи/.

Санитарно хигиенни условия

 Софийска вода	Документ по БЗР (BS OHSAS 18001:2007)	П-БЗР 4.4.6-1- Д 2
	СПОРАЗУМЕНИЕ по чл. 18 от ЗЗБУТ	Издание: 04 18/10/2013
		Стр. 3 от 4

14. Забранено е консумирането на храна и напитки на работната площадка. Това може да става в помещения, отговарящи на хигиенните изисквания. Преди хранене ръцете да се измият старателно с подходящи измиващи препарати.

15. Изпълнителят осигурява за персонала си и на този на подизпълнителите санитарно-битови помещения и такива за административно техническа работа, ако изрично не е уговорено друго в договора.

16. Изпълнителят оборудва преносима аптечка за даване на първа долекарска помощ.

Организация на работната площадка

17. Изпълнителят е длъжен да маркира работната си площадка с ограждения /прегради, ленти/ и да я сигнализира със знаци по безопасност и табела.

18. При работа на височина хората, оборудването и материалите трябва да бъдат защитени от падане.

19. При извършване на изкопни работи, Изпълнителят предварително сигнализира изкопите съгласно действащото законодателство.

20. Изпълнителят се задължава да подрежда всички материали и резервни части и да почиства от отпадъци работната площадка, незабавно след работа.

21. Забранява се ползването на производствените инсталации или части от тях без разрешение на контролиращия служител на Възложителя.

Трудови злополуки и инциденти

22. За всички злополуки, инциденти, наранявания, оказана първа помощ, Изпълнителят незабавно уведомява контролиращия служител на Възложителя и отдел „БЗР“.

23. Сигнали за аварийни ситуации незабавно се докладват на контролиращия служител на Възложителя.

Временно електрическо захранване

24. Изпълнителят използва собствени разпределителни табла със съответната степен на защита за захранване на електропотребителите си. Възложителят определя местата за присъединяване и допустимите товари.

25. Забранява се превключване от едно място на захранване към друго или включване на допълнителни потребители от Изпълнителя към електрическите съоръжения на Възложителя без разрешението му.

26. Изпълнителят разполага използваните ел. удължители и захранващи кабели по начин, изключващ увреждането на изолацията им от транспортни средства и други средства на Възложителя.

	Документ по БЗР (BS OHSAS 18001:2007)	П-БЗР 4.4.6-1- Д 2	
	СПОРАЗУМЕНИЕ по чл. 18 от ЗЗБУТ	Издание: 04	18/10/2013
			Стр. 4 от 4

27. Изпълнителят използва електрическите съоръжения по начин, изключващ директния и индиректния допир от работещи на Възложителя.

Пожарна безопасност

28. Извършването на огневи работи от Изпълнителя се започва след предварително съгласуване с Възложителя /ръководителя на обекта, на чиято територия се извършва работата и контролиращия служител по договора/.

29. При капитални ремонти и реконструкции, свързани с непрекъснато извършване на огневи работи, Изпълнителят подготвя план за противопожарно осигуряване. Планът се съгласува с РС ПБЗН и представлява неразделна част от разрешителното.

30. Извършването на огневи работи на временни места се допуска само след издаване на Акт за огневи работи на временни места и осигуряване на необходимите средства за първоначално пожарогасене, съгласно изискванията на Глава пета от Наредба Из-2377/2011 г. за правилата и нормите на пожарна безопасност при експлоатация на обектите.

31. Изпълнителят осигурява за своя сметка необходимият вид и количества, изправни и проверени пожарогасителни средства.

Настоящото споразумение се подписва в два еднообразни екземпляра, по един за всяка от страните.

ИЗПЪЛНИТЕЛ:



ВЪЗЛОЖИТЕЛ:



	Документ по БЗР (BS OHSAS 18001:2007)	П-БЗР 4.4.6-1- Д 1	
	Формуляр за компетентност по БЗР на контрактори	Издание: 03 15/08/2012 Стр. 1 от 3	

Приложение № 1
П-БЗР 4.4.6-1- Д 1

Формуляр за компетентност по БЗР на контрактори

Име и адрес на контрактора: Булпласт - 2013 ЕООД

Лице за контакт: Младен Маринов
 Тел. No: , GSM: E-Mail: _____ Факс No: e-mail: bulplast2013@abv.bg

Предмет на договора: **Доставката на неметални и метални капаци и гривни за канализационни ревизионни шахти на улични канали**
 Бр. служители: _____

1. ДЕКЛАРИРАМ :

- Извършил съм оценка на риска съгласно изискванията на Наредба №5/99, ДВ бр.47/99г. За реда начина и периодичността на оценка на риска.
- Безопасните методи и начини при осъществяване на дейността си са разписани в утвърдените от мен инструкции за безопасна работа
- Персоналът ми зает с дейността предмет на договора притежава изискващата се от съответната национална нормативна уредба квалификация и компетентност, както и специфични умения в зависимост от извършваната дейност.
- При използване на опасни вещества спазвам изискванията на Закона за защита от вредното въздействие на химическите вещества и препарати и подзаконовите му актове
- Дейности свързани с разрушаване /демонтаж на етернитови водопроводи ще се извършва само с лица посочени в Разрешението по чл.73 от Закона за здравето ДВ, бр.70/2004
- Дейности свързани с обслужване ремонт или реконструкция на водоснабдителни съоръжения и обекти и санитарно охранителните зони, ще извършвам само с персонал притежащи здравни книжки – (Наредба №15, ДВ бр.57/2006 г. За здравните изисквания на лица работещи въви водоснабдителни обекти) .
- Брой злополуки през последните две години:
 - докладвани/загуба на времеза год.
 - докладвани/загуба на времезагод.

Този документ е собственост на "Софийска вода" АД, гр. София.
 Копирането и предоставянето на документа на служители на "Софийска вода" АД и външни лица се разрешава само от упълномощените представители на ръководството, отговорни за съответната система за управление.



	Документ по БЗР (BS OHSAS 18001:2007)	П-БЗР 4.4.6-1- Д 1	
	Формуляр за компетентност по БЗР на контрактори	Издание: 03	15/08/2012
		Стр. 2 от 3	

Ще докажа с документи горните твърдения в определения от Възложителя срок преди подписване на договора

По т. 1 – Копие от оценките на риска за основните дейности и професии - за шофьор на товарен автомобил за доставка и за товарене и разтоварване на неметални и метални капаци и гривни ,заверени с подпис и печат „Вярно с оригинала“

По т. 2 - Копие от инструкции за безопасна работа при ръчно и механизирано разтоварване на неметални и метални капаци и гривни от товарен автомобил ,заверени с подпис и печат „Вярно с оригинала“

По т. 3 :

- списък на персонала, вид и регистрационни номера на товарните автомобили, които ще се извършват доставките на територията на обекти на „ Софийска вода „;
- копия от свидетелство за правоспособност за багерист / електро- и мотокарист/ когато е приложимо / – в зависимост от начина на товаро- разтоварните дейности, заверени с подпис и печат Вярно с оригинал
- копия от удостоверения за квалификационни групи по електробезопасност/ когато е приложимо / , заверени с подпис и печат Вярно с оригинала

Контрактор:

Име Младен Миленов Наричков

Позиция Учредител / пс га 04.10.2019 г.



 Софийска вода	Документ по БЗР (BS OHSAS 18001:2007)	П-БЗР 4.4.6-1- Д 1	
	Формуляр за компетентност по БЗР на контрактори	Издание: 03	15/08/2012
		Стр. 3 от 3	

ДЕКЛАРАЦИЯ

За осигурена техническа поддръжка, и проверка на използваните от контрактора машини и оборудване съобразно предмета на договора

Долуподписаният

Пластен Милеков Маринков

/трите имена/

Представяващ фирма

"Билпласт - 2013" ЕООД

Като :

управител

Декларирам:

1. Използваните работно оборудване, автомобилна техника, технологии , материали и вещества , и помощни към тях средства /приспособления съответстват на характера на извършваната дейност- предмет на договора.
2. Същите са в съответствие на нормите и изискванията за безопасност и здраве при работа, за опазване на околната среда, за ПБ , съдържащи се в приложимите за това оборудване нормативни актове, свързани с оценяване на съответствието.
3. При използване на работно оборудване, което е в номенклатурата на съоръжения с повишена опасност **СЕ СПАЗВАТ** изискванията на специфичните за тях нормативни актове и приложимите за това оборудване нормативни актове, свързани с оценяване на съответствието
4. При използване на електрически уредби и съоръжения, уреди, инструменти и друго ел. работно оборудване в т. ч и преносимо ел. оборудване **СЕ СПАЗВАТ** изискванията на действащата нормативна уредба:
 - Наредба №16-116 за техническа експлоатация на енергообзавеждането;
 - Наредба №3 за устройството на електрическите уредби и електропроводните линии
 - Наредба № 1 за проектиране , изграждане и поддържане на електрически уредби за ниско напрежение в сгради
 - Правилник за безопасност и здраве при работа в електрически уредби на електрически и топлофикационни централи и по електрическите мрежи.
 - Правилник по БЗР по електрообзавеждането с напрежение до 1000 V.
5. На ползваното работно оборудване по т. 1, 2 и 3 в т.ч и противопожарните средства и средствата за индивидуална и колективна защита е **ОСИГУРЕНО** техническа поддръжка и ремонт, прегледи , проверки, лабораторни и технически изпитвания в съответствие с изискванията на нормативните актове и специфичните изисквания на съпроводителната, технологичната и ремонтната документация и утвърдени графици за ремонт.

дата

07.08.2012 г.

Този документ е собственост на "Софийска вода" АД, гр. София.

Копирането и предоставянето на документа на служители на "Софийска вода" АД и външни лица се разрешава само от упълномощените представители на ръководството, отговорни за съответната система за управление.



