

ДОГОВОР № 8060

„Доставка на фланшови Y филтри“

Настоящият договор се сключи на 07.11.2018г. в гр. София на основание Решение ДР-...../...../..... на Възложителя за избор на доставчик на обществена поръчка с № ТТ001750.

между:

„СОФИЙСКА ВОДА“ АД, регистрирано в Търговския регистър при Агенция по вписванията с ЕИК 130175000, представлявано от Арно Валто де Мулиак, в качеството му на Изпълнителен директор, наричано за краткост в този договор **Възложител**

и

„Индустриал партс“ ООД, регистрирано в Търговския регистър при Агенция по вписванията, седалище и адрес на управление: 6100 Казанлък, „Южна индустриална зона“ – Сграда Индустриал партс – п.к. 24, с ЕИК 123544268, представлявано от Йонка Петкова в качеството ѝ на Пълномощник, наричано за краткост в този договор **Доставчик**.

Възложителят възлага, а Доставчикът приема и се задължава да извършва доставките, предмет на обществената поръчка за: „Доставка на фланшови Y филтри“ с номер ТТ001750, съгласно одобрено от възложителя техническо - финансово предложение на доставчика, което е неразделна част от настоящия Договор.

Възложителят и Доставчикът се договориха за следното:

1. В този Договор думите и изразите имат същите значения, както са посочени съответно в Раздел Г: „Общи условия на договора“.
2. Следните документи трябва да се съставят, четат и тълкуват като част от настоящия Договор, и в случай на несъответствие при тълкуване имат предимство в посочения по – долу ред:
 - 2.1. Договор;
 - 2.2. Раздел А: Техническо задание – предмет на договора;
 - 2.3. Раздел Б: Цени и данни;
 - 2.4. Раздел В: Специфични условия на договора;
 - 2.5. Раздел Г: Общи условия на договора за доставка;
3. Доставчикът приема и се задължава да извършва доставките, предмет на настоящия Договор, в съответствие с изискванията на Договора.
4. В съответствие с качеството на извършваните доставки, Възложителят се задължава да заплаща на Доставчика съгласно единичните цени по Договора, вписани в ценовите таблици към настоящия Договор, по времето и начина, посочени в Раздел Б: Цени и данни и в Раздел Г: Общи условия на договора.
5. Срокът за възлагане на поръчки по договора е 24 месеца, считано от датата на първата поръчка по договора.
 - 5.1. В случай че до 18.02.2019 г. не е изпратена поръчка, срокът от 24 месеца започва да тече, считано от 18.02.2019 г. В случай че договорът е сключен след посочената в предходното изречение дата, срокът от 24 месеца започва да тече, считано от датата на подписването му.
 - 5.2. Срокът на действие на договора приключва 1 месец след изтичане на срока за възлагане на поръчки.
6. Възложителят ще поръчва стоки, предмет на договора съобразно своите нужди. На доставчика не са гарантирани количества на възлаганите доставки по договора.
7. За посочения в т.5 срок, възложителят има право да възлага доставки в размер на прогнозната стойност на договора без стойността на опциите, а именно: 35 000.00 лева без ДДС.
8. **Изменения на договора:**
 - 8.1. Договорът може да бъде изменян съобразно чл.116 от ЗОП.

8.1.1. Когато възложителят не разполага с текущ договор за възлагане на дейностите, предмет на настоящия договор и при наличие на взаимно съгласие между страните, сроковете на възлагане и действие на настоящия договор могат да бъдат продължени до сключване на нов договор, но с не повече от 12 месеца, за което страните подписват допълнително споразумение. През периода на продължения срок на договора, възложителят има право да възлага доставки по предмета на договора на обща стойност 17 500.00 лева без ДДС, към които се прибавя остатъчната (неизразходваната) прогнозна/максимална стойност на договора (когато е налична такава). В случаите на такова изменение, доставчикът е длъжен да представи гаранция за обезпечаване на изпълнението за срока на допълнителното споразумение в размер на 5 % (пет процента) от прогнозната стойност за същия период.

8.1.2. В случай на изчерпване на прогнозната/ максималната стойност на договора преди изтичане на срока за възлагане и наличие за възложителя на текущи нужди от стоки, предмет на договора, при наличие на взаимно съгласие между страните, възложителят има право да възлага при условията на договора необходимите му доставки на обща стойност до 7 000.00 лева без ДДС, което се равнява на 20 % от съответната прогнозна стойност на договора. В случаите на такова изменение възложителят има право да изиска допълнителна гаранция за изпълнение, в размер на 5 % (пет процента), приложен върху прогнозната стойност на опцията.

8.1.3. Изпълнителят има възможност да предлага на възложителя по-ниски цени или по-изгодни за възложителя условия от заложените по договора в ценовите таблици. Изпълнителят изпраща писмено предложението си, което се разглежда от контролиращия служител по договора от страна на възложителя.

9. Доставчикът е представил/внесъл гаранция за изпълнение на настоящия Договор в размер на 5% (пет процента) от прогнозната стойност на договора, без да се включва стойността отнасяща се за опциите. Гаранцията за изпълнение на договора е с валидност, считано от датата на подписването му до изтичане на срока на действието му.

10. Задълженията на доставчика по отношение на гаранционния срок на стоките, предмет на договора, запазват действието си до изтичане на уговорения гаранционен срок.

11. В случай че доставчикът в офертата си се е позовал на капацитета на трето лице, за изпълнението на поръчката доставчикът и третото лице, чийто капацитет е използван за доказване на съответствие с критериите, свързани с икономическото и финансовото състояние, **носят солидарна отговорност.**

12. В случай че Доставчикът е обявил в офертата си ползването на подизпълнител/и, то той е длъжен да сключи договор/и за подизпълнение.

13.

14. Заличена информация по ЗЗЛД.

Настоящият Договор се сключи в два еднообразни екземпляра, по един за всяка от страните, въз основа и в съответствие с българското право.

Заличена информация по ЗЗЛД.

„индустриал партс“ ООД
Доставчик

„Софийска вода“ АД
Възложител

РАЗДЕЛ А: ТЕХНИЧЕСКО ЗАДАНИЕ – ПРЕДМЕТ НА ДОГОВОРА

1. ПРЕДМЕТ НА ДОГОВОРА

1.1. Предмет на договора е доставка на фланшови Y филтри.

1.2. Конкретните стоки, предмет на Договора са посочени в Ценови таблици в Раздел Б: Цени и Данни.

1.3. Място на доставка: складове на „Софийска вода“ АД, находящи се на адрес: гр. София, Военна рампа, бул. Илиянци №17. По инструкции на Възложителя Доставчикът доставя на други обекти на територията на гр. София.

1.4. Срок на доставка: до 5 (пет) работни дни. Доставчикът доставя всяка стока, предмет на договора, **описани в Ценови таблици** в Раздел Б: Цени и данни от документацията за участие в рамките на:

1.5. Доставчикът доставя поръчаните Стоки, предмет на договора, съгласно цени и други изисквания уговорени в Договора.

1.6. Доставчикът се задължава при извършване на всяка доставка да представя документите, съгласно Наредба № РД-02-20-1 от 5 февруари 2015 г. за условията и реда за влагане на строителни продукти в строежите на Република България.

Стоките се доставят и с инструкции за употреба на български език. Също така, при извършване на всяка доставка Доставчикът е длъжен да представя и всички останали приложими документи, изискуеми в съответствие с действащото в Република България законодателство. Без предоставяне на тези документи, Възложителят има право да откаже приемане на стоките или да забави или да откаже плащане на Доставчика до получаване на посочените по-горе документи.

1.7. Възложителят поръчва необходимото му количество Стоки от Доставчика чрез поръчка, изпратена от Възложителя по факс и/или по електронен път или чрез комбинация от тези средства, а ги приема с Приемо-предавателен протокол, подписан без възражения при съответствие на стоките с изискванията на Договора.

1.8. При несъответствие на доставените стоки с изискванията на договора, Възложителят подписва констативен протокол с възражения без да приема стоката.

1.9. Датата, на която Доставчикът замени неприетите по предходния член Стоки с такива, отговарящи на изискванията на договора, ще се счита за дата на доставка на поръчаните Стоки. В случай, че тази дата е след максималния срок за доставка на поръчаните стоки (считано от датата на поръчката), Доставчикът дължи неустойка за забава по т. 1.1 от Раздел В.

1.10. Доставчикът доставя поръчаните Стоки на мястото, указано в съответната поръчка на Възложителя, като преди всяка доставка Доставчикът или негов представител се свързва с лицето за контакти, указано в съответната поръчка и се уточнява относно осъществяване на доставката (вкл. вид на превозното средство, опаковка на Стоките и др.).

2. СПЕЦИФИКАЦИЯ НА СТОКИТЕ И ИЗИСКВАНИЯ КЪМ ДОСТАВКАТА

2.1. Детайлна информация за обхват и размерите на стоките, предмет на Договора, са посочени в Ценови таблици от Раздел Б: Цени и данни.

2.2. ОБХВАТ

Доставчикът гарантира, че доставяните от него стоки притежават конструкция, отговаряща на всички приложими изисквания на настоящата документация и на изискванията на действащото българско законодателство. Всички резултати от проведени тестове на производителя трябва да са на разположение на Възложителя при поискване от негова страна.

2.3. ВЪЗДЕЙСТВИЕ НА СТОКИТЕ ВЪРХУ КАЧЕСТВОТО НА ВОДАТА

Когато се използват в условията, за които са предназначени, материалите/Стоките, които влизат или могат да влязат в контакт с питейна вода не трябва да представляват токсична опасност, не трябва да поддържат микробиологичен растеж, нито да предизвикват неприятен вкус, мирис или оцветяване на водата.

Концентрациите на вещества, химикали и биологични агенти, разтворили се от материалите/Стоките при контакта им с питейна вода, както и величините на

съответните органолептични и физически параметри не трябва да надвишават максималните стойности, съгласно НАРЕДБА № 9 за качеството на водата, предназначена за питейно-битови цели.

2.4. ИЗИСКВАНИЯ ЗА ПОСТИГАНЕ НА ОБЩИ ЕКСПЛОАТАЦИОННИ ПАРАМЕТРИ. УСТОЙЧИВОСТ НА НАЛЯГАНЕ

Корпусът на тялото на всяка Стока, предмет на настоящия договор, трябва да е проектиран да издържа на изискване за краткотрайно постоянно налягане, което е 1.5 пъти по-голямо от номиналното му налягане. Никоя част или елемент на съответния продукт не трябва да се деформира, разцепва или спуква, или да влияе негативно по друг начин върху експлоатационните резултати на Стоката. След тестване всички компоненти трябва да функционират съгласно изискванията, а Стоката трябва да е запазила своята водонепропускливост.

Стоките трябва да съответстват на работното налягане на тръбата, за която са предвидени и също така да издържат на отрицателно налягане от 0.8 бара под атмосферното (0.2 бара абсолютно налягане) при температура до 20°C.

Всички Стоки по този Договор трябва да бъдат нови, неизползвани и да не показват никакви отклонения, сплеснати места, повърхностни дефекти, мехурчета или шупли. Местата, където лягат уплътненията трябва да са във вид на плавно скосяване, формирано в отливката.

2.5. ИЗИСКВАНИЯ ЗА ДИЗАЙНА И ПОСТИГАНЕТО НА ЕКСПЛОАТАЦИОННИ РЕЗУЛТАТИ ЗА СТОКИТЕ

2.5.1. ФЛАНШОВИ Y ФИЛТРИ

2.5.1.1. Фланшовите Y филтри служат за защита на водопроводите от замърсявания. Корпусът и капакът да са изработени от сив чугун GG25 или от дуктилен чугун GGG40(50), с винтове и гайки от неръждаема стомана и филтър, изработен от неръждаема стомана.

2.5.1.2. Фланците за фланшовите Y филтри трябва да бъдат оразмерени съгласно БДС EN 1092-2 или еквивалент и да са пробити за PN10/16 по заявка.

2.5.1.3. Покритието на Y филтрите трябва да бъде електростатично положено епоксидно покритие с дебелина 250 микрона. Външното и вътрешно прахово покритие трябва да бъде съответно съгласно DIN 30677-T2 или еквивалент и DIN 3476 или еквивалент.

2.5.1.4. При поискване от страна на Възложителя, Доставчикът трябва да представи незабавно всички геометрични чертежи на конструкцията на Y филтрите, за да може да се види съответният размер за всеки номинален диаметър.

3. ГАРАНЦИОНЕН СРОК

3.1. Гаранционният срок на всички стоки, предмет на Договора е **минимум 36 (тридесет и шест) месеца.**

3.2. Гаранцията за всяка стока започва да тече от датата на приемо-предавателния протокол, подписан при доставката му и включва подмяната ѝ за сметка на Доставчика, ако се окаже, че Стоката е дефектна и дефекта се дължи на производствена грешка, в срок до 5 работни дни, считано от писменото уведомяване от страна на Възложителя. Всяка подмяна се извършва в срок до 5 (пет) работни дни, считано от писменото уведомяване от страна на Възложителя.

3.2.1. Всички допълнителни разходи по гаранционната поддръжка в рамките на гаранционния срок (транспорт, доставка, подмяна и др.) са за сметка на Доставчика.

4. МОСТРИ

За доказване на техническите възможности, Възложителя по всяко време може да изиска от Доставчика да представи мостри на стоките, които ще доставя, чиято автентичност трябва да бъде доказана ако Възложителя изиска това. Възложителят си запазва правото да задържи изисканите мостри до изтичане срока на договора.

5. ТЕСТВАНЕ

При поискване от страна на Възложителя, Доставчикът трябва в срок до 10 /десет/ дни да предостави за своя сметка, сертификати за тестване на стоките, извършени от Производителя на стоките.

6. ПОДИЗПЪЛНИТЕЛ

6.1. Доставчикът сключва договор за подизпълнение с подизпълнителите, посочени в офертата при участие в процедурата.

6.2. В срок до 3 дни от сключването на договор за подизпълнение или на допълнително споразумение за замяна на посочен в офертата подизпълнител доставчикът изпраща копие на договора или на допълнителното споразумение на възложителя заедно с доказателства, че са изпълнени условията по чл.66, ал.2 и 11 от ЗОП.

6.3. Подизпълнителите нямат право да превъзлагат една или повече от дейностите, които са включени в предмета на договора за подизпълнение.

6.4. Не е нарушение на забраната по предходната точка доставката на стоки, материали или оборудване, необходими за изпълнението на обществената поръчка, когато такава доставка не включва монтаж, както и сключването на договори за услуги, които не са част от договора за обществената поръчка, съответно от договора за подизпълнение.

6.5. При изпълнението на договора доставчикът и техните подизпълнители са длъжни да спазват всички приложими правила и изисквания, свързани с опазване на околната среда, социалното и трудовото право, приложими колективни споразумения и/или разпоредби на международното екологично, социално и трудово право съгласно приложение №10 от ЗОП.

6.6. Когато частта от поръчката, която се изпълнява от подизпълнител, може да бъде предадена като отделен обект на доставчика или на възложителя, възложителят заплаща възнаграждение за тази част на подизпълнителя. Възложителят има право да откаже плащане по този член, когато искането за плащане е оспорено, до момента на отстраняване на причината за отказа.

6.7. Разплащанията по предходната точка се осъществяват въз основа на искане, отправено от подизпълнителя до възложителя чрез доставчика, който е длъжен да го предостави на възложителя в 15-дневен срок от получаването му.

6.8. Към искането по предходната точка доставчикът предоставя становище, от което да е видно дали оспорва плащанията или част от тях като недължими.

6.9. Независимо от възможността за използване на подизпълнители отговорността за изпълнение на договора за обществена поръчка е на доставчика.

6.10. Замяна или включване на подизпълнител по време на изпълнението на договора се допуска по изключение, когато възникне необходимост, ако са изпълнени едновременно следните условия:

6.10.1. за новия подизпълнител не са налице основанията за отстраняване в процедурата;

6.10.2. новият подизпълнител отговаря на критериите за подбор, на които е отговарял предишният подизпълнител, включително по отношение на дела и вида на дейностите, които ще изпълнява, коригирани съобразно изпълнените до момента дейности.

6.11. При замяна или включване на подизпълнител доставчикът представя на възложителя всички документи, които доказват изпълнението на условията по предходната точка.

РАЗДЕЛ Б: ЦЕНИ И ДАННИ

ЦЕНОВИ ДОКУМЕНТ

1. ОБЩИ ПОЛОЖЕНИЯ

- 1.1.** Цените на стоките предмет на договора са посочени в Ценови таблици №1 и 2 и са в български лева, без ДДС и с точност до втория знак след десетичната запетая.
- 1.2.** Единичните цени по договора включват всички договорни задължения на Доставчика, включително транспортните разходи до обектите на доставка, намиращи се на територията на гр. София.
- 1.3.** На Доставчика не са гарантирани количества или продължителност на дейностите.
- 1.4.** Цените са постоянни за срока на договора, считано от датата на подписването му.

2. НАЧИН НА ПЛАЩАНЕ

- 2.1.** След доставката на поръчаните стоки, съгласно изискванията на Договора, Доставчикът и Възложителят подписват приемо-предавателен протокол.
- 2.2.** Доставчикът издава коректно попълнена фактура в срок до 5 (пет) дни след подписването без възражения от страна на Възложителя на приемо-предавателен протокол.
- 2.3.** Плащането се извършва съгласно чл.6 Плащане, ДДС и гаранция за изпълнение от раздел Г: Общи условия на договора.

3. ЦЕНОВИ ТАБЛИЦИ

№	Описание	Мерна единица	Единична цена в лв. без ДДС
Фланшови Y филтри			
1	Фланшови Y филтри PN 10/16 DN 65	бр.	74,00
2	Фланшови Y филтри PN 10/16 DN 80	бр.	99,15
3	Фланшови Y филтри PN 10/16 DN100	бр.	138,77
4	Фланшови Y филтри PN 10/16 DN150	бр.	271,42
5	Фланшови Y филтри PN 10 DN200	бр.	474,85
6	Фланшови Y филтри PN 16 DN200	бр.	474,85
ОБЩО:			1533,04

Коеф.на тежест 90

6.6.2018

Заличена информация по ЗЗЛД.

№	Описание	Мерна единица	Единична цена в лв. без ДДС
Фланшови Y филтри			
1	Фланшови Y филтри PN 16 DN50	бр.	65,67
2	Фланшови Y филтри PN 10/16 DN125	бр.	247,49
3	Фланшови Y филтри PN 10 DN250	бр.	940,87
4	Фланшови Y филтри PN 16 DN250	бр.	940,87
5	Фланшови Y филтри PN 10 DN300	бр.	1359,25
6	Фланшови Y филтри PN 16 DN300	бр.	1359,25
ОБЩО:			4913,40

Коеф.на тежест 10

6.6.2018

Заличена информация по ЗЗЛД.

РАЗДЕЛ В: СПЕЦИФИЧНИ УСЛОВИЯ НА ДОГОВОРА

СПЕЦИФИЧНИ УСЛОВИЯ НА ДОГОВОРА

1. НЕУСТОЙКИ

1.1 В случай че Доставчикът не достави поръчаните стоки, в определения срок на доставка, уговорен в настоящия Договор, той дължи на Възложителя неустойка в размер на 3% (три процента) от стойността на поръчаните, но недоставени Стоки за всеки работен ден забава на доставката, но не повече от 30% (тридесет процента) от стойността на поръчаните, но недоставени стоки.

1.2 Ако Доставчикът забави доставката на поръчани стоки с повече от 10 (десет) работни дни, то ще се счита, че Доставчикът е в съществено неизпълнение на Договора. В такъв случай Възложителят без да се ограничават други негови права, има право:

1.2.1 Да прекрати едностранно Договора поради неизпълнение от страна на Доставчика и да наложи на Доставчика неустойка в размер на 20% (двайсет процента) от максималната стойност на договора, както и да задържи гаранцията за изпълнение на договора или

1.2.2 Да закупи недоставените Стоки от трета страна, като Доставчикът дължи възстановяване на пълната стойност на съответните Стоки, както и всички разходи и/или щети и/или пропуснати ползи, претърпени от Възложителя вследствие на неизпълнението на Доставчика. Възложителят има право да приспадне съответните разходи по тази точка от гаранцията за изпълнение на Договора и/или от насрещни дължими на доставчика суми.

1.3 Точки 1.1 и 1.2 от този раздел се прилагат и при неспазване на срока за подмяна на несъответстващи с изискванията на договора стоки с такива, които отговарят на изискванията.

1.4 В случай че Доставчикът е доставил стоки, които не съответстват на уговореното по този Договор и/или доставените стоки са негодни да се ползват за целите, посочени в Договора, (включително при доставка на продукт със скъсан етикет на опаковката и/или некачествен материал), Доставчикът дължи неустойка в размер на 20% (двайсет процента) от стойността на съответните стоки.

1.5 В случай, че Доставчикът едностранно прекрати настоящия договор, без да има правно основание за това, той дължи на Възложителя неустойка в размер на 30% (тридесет процента) от прогнозната стойност на договора без ДДС.

1.6 При забавяне на подмяната на дефектна стока в рамките на гаранционното обслужване в предвидените в Договора срокове и съгласно условията на Договора, Доставчикът дължи неустойка на Възложителя в размер на 3% (три процента) от стойността на подлежащите за подмяна стоки за всеки работен ден забавяне, но не повече от 30% (тридесет процента) от стойността на съответните Стоки без ДДС.

1.7 Ако Доставчикът забави подмяната на дефектни Стоки в рамките на гаранционното обслужване с повече от 10 (десет) работни дни след изтичане на срока за подмяната, то ще се счита, че Доставчикът е в съществено неизпълнение на Договора. В такъв случай Възложителят има право:

1.7.1 Да прекрати едностранно Договора поради неизпълнение от страна на Доставчика, да задържи гаранцията за добро изпълнение на Доставчика, и да наложи на Доставчика неустойка в размер на 5% (пет процента) от стойността на Договора и/или

1.7.2 Да закупи неподменените Стоки от трета страна, като Доставчикът дължи възстановяване на пълната стойност на съответните Стоки, както и всички разходи и/или щети и/или пропуснати ползи, претърпени от Възложителя в следствие на неизпълнението на Доставчика. Възложителят има право да приспадне съответните разходи по тази точка от гаранцията за добро изпълнение на Договора.

1.8 При доказани с подписан и от двете страни констативен протокол на повече от 3 (три) рекламации относно дефектирали и/или некачествени материали, Възложителят има право да прекрати договора едностранно, като задържи гаранцията за добро изпълнение.

1.9 Доставчикът ще изплати неустойките, предвидени в Договора, в срок до 5 (пет) дни от получаването на писмено уведомление от Възложителя за налагането на съответната неустойка..

2. САНКЦИИ, НАЛАГАНИ НА „СОФИЙСКА ВОДА“ АД

2.1 В случай, че в който и да е момент, във връзка с изпълнение на доставките в договора, поради действие или бездействие от страна на Доставчика и/или негови служители, на "Софийска вода" АД бъдат наложени санкции по силата на действащото законодателство, Доставчикът се задължава да обезщети Възложителя по всички санкции в пълния им размер.

3. ГАРАНЦИЯ ЗА ИЗПЪЛНЕНИЕ НА ДОГОВОРА

3.1 Гаранцията за изпълнение е със срок и валидност, съгласно предвиденото в договора.

3.2 Възложителят не дължи лихви на Доставчика за периода, през който гаранцията е престояла при него.

3.3 Доставчикът отправя писмено искане за освобождаване на гаранцията за изпълнение до контролиращия служител от страна на възложителя. В случай, че гаранцията за изпълнение е представена под формата на парична сума, официалното писмо следва да съдържа актуална банкова сметка (IBAN номер), по която следва да бъде възстановена гаранцията, име, данни за контакт и подпис на представляващия изпълнителя.

3.4 Ангажиментът на възложителя по освобождаването на предоставена банкова гаранция се изчерпва с връщането на нейния оригинал на доставчика, като възложителят не се ангажира и не дължи разходите за изготвяне на допълнителни потвърждения, изпращане на междубанкови SWIFT съобщения и заплащане на свързаните с това такси, в случай че обслужващата банка на доставчика има някакви допълнителни специфични изисквания.

3.5 Банковите разходи по откриването и поддържането на Гаранцията за изпълнение във формата на банкова гаранция, както и по усвояването на средства от страна на Възложителя, при наличието на основание за това, са за сметка на Доставчика.

3.6 Когато като Гаранция за изпълнение се представя застраховка, Доставчикът предава на Възложителя оригинален екземпляр на застрахователна полица, издадена в полза на Възложителя /в която Възложителят е посочен като трето ползващо се лице (бенефициер)/, която трябва да отговаря на следните изисквания:

3.6.1 да обезпечават изпълнението на този Договор чрез покритие на отговорността на Доставчика;

3.6.2 да бъде за изисквания в договора срок.

3.7 В случай че гаранцията е под формата на застраховка, застрахователната премия по същата следва да е платена изцяло при представянето ѝ на възложителя преди сключване на договора за обществената поръчка.

3.8 Разходите по сключването на застрахователния договор и поддържането на валидността на застраховката за изисквания срок, както и по всяко изплащане на застрахователно обезщетение в полза на Възложителя, при наличието на основание за това, са за сметка на Доставчика.

3.9 Гаранцията или съответната част от нея не се освобождава от Възложителя, ако в процеса на изпълнение на Договора е възникнал спор между Страните относно неизпълнение на задълженията на Доставчика и въпросът е отнесен за решаване пред съд. При решаване на спора в полза на Възложителя той може да пристъпи към усвояване на гаранциите.

3.10 Всички разходи по гаранцията за изпълнение са за сметка на доставчика, а разходите по евентуалното им усвояване - за сметка на възложителя.

3.11 В случай че доставчикът откаже да изплати неустойка, глоба или санкция, наложена съгласно изискванията на настоящия договор, възложителят има право да задържи плащане или да прихване сумите срещу насрещни дължими суми или да

приспадне дължимата му сума от гаранцията за изпълнение на договора, внесена/представена от доставчика. Доставчикът е длъжен да поддържа стойността на гаранцията за изпълнение за срока на договора.

3.12 В случай че стойността на гаранцията за изпълнение се окаже недостатъчна, доставчикът се задължава в срок от 5 (пет) работни дни да заплати стойността на дължимата неустойка и да допълни своята гаранция за изпълнение до нейния пълен размер.

3.13 В случай че възложителят прекрати договора поради неизпълнение от страна на доставчика, то възложителят има право да задържи гаранцията за изпълнение, представена от доставчика.

РАЗДЕЛ Г: ОБЩИ УСЛОВИЯ НА ДОГОВОРА ЗА ДОСТАВКА

РАЗДЕЛ Г: ОБЩИ УСЛОВИЯ НА ДОГОВОРА ЗА ДОСТАВКА

Съдържание:

Член: Описание

- 1.** ДЕФИНИЦИИ
- 2.** ОБЩИ ПОЛОЖЕНИЯ
- 3.** ЗАДЪЛЖЕНИЯ НА ДОСТАВЧИКА
- 4.** ЗАДЪЛЖЕНИЯ НА ВЪЗЛОЖИТЕЛЯ
- 5.** НЕУСТОЙКИ
- 6.** ПЛАЩАНЕ, ДДС И ГАРАНЦИЯ ЗА ОБЕЗПЕЧАВАНЕ НА ИЗПЪЛНЕНИЕТО
- 7.** КОНФИДЕНЦИАЛНОСТ
- 8.** ПУБЛИЧНОСТ
- 9.** СПЕЦИФИКАЦИЯ
- 10.** ДОСТЪП И ИНСПЕКТИРАНЕ
- 11.** ЗАГУБА ИЛИ ПОВРЕДА ПРИ ТРАНСПОРТИРАНЕ
- 12.** ОПАСНИ СТОКИ
- 13.** ДОСТАВКА
- 14.** ГАРАНЦИЯ ЗА КАЧЕСТВО
- 15.** ПРАВО НА ОТКАЗ
- 16.** ОБРАЗЦИ И МОСТРИ
- 17.** ДОСТЪП ДО ОБЕКТА И СЪОРЪЖЕНИЯ
- 18.** ЗАСТРАХОВАНЕ И ОТГОВОРНОСТ
- 19.** ПРЕОТСТЪПВАНЕ И ПРЕХВЪРЛЯНЕ НА ЗАДЪЛЖЕНИЯ
- 20.** РАЗДЕЛНОСТ
- 21.** ПРЕКРАТЯВАНЕ
- 22.** ПРИЛОЖИМО ПРАВО
- 23.** ФОРС МАЖОР
- 24.** ЗАЩИТА НА ЛИЧНИТЕ ДАННИ

ОБЩИ УСЛОВИЯ НА ДОГОВОРА ЗА ДОСТАВКА

Общите условия на договора за доставка, са както следва:

1. ДЕФИНИЦИИ

Следните понятия следва да имат определеното им по-долу значение. Думи в единствено число следва да се приемат и в множествено и обратно, думи в даден род следва да се възприемат, в който и да е род, ако е необходимо при тълкуването на волята на страните по настоящия договор. Думите, които описват дадено лице, включват всички представлявани от това лице страни по договора, независимо дали са свързани лица по смисъла на Търговския закон или не, освен ако от контекста не е ясно, че са изключени.

Препращането към даден документ следва да се разбира като препращане към посочения документ, както и всички други документи, които го изменят и/ или допълват.

- 1.1. **"Възложител"** означава "Софийска вода" АД, което възлага изпълнението на доставките по договора.
- 1.2. **"Доставчик"** означава физическото или юридическо лице (техни обединения), посочено в договора като доставчик и неговите представители и правоприемници.
- 1.3. **"Контролиращ служител"** означава лицето, определено от Възложителя, за което Доставчикът е уведомен и което действа от името на Възложителя и като представител на Възложителя за целите на този договор.
- 1.4. **"Договор"** означава цялостното съглашение между Възложителя и Доставчика, състоящо се от следните части, които в случай на несъответствие при тълкуване имат предимство в посочения по – долу ред:
 - Договор;
 - Раздел А: Техническо задание – предмет на договора;
 - Раздел Б: Цени и данни;
 - Раздел В: Специфични условия;
 - Раздел Г: Общи условия;
- 1.5. **"Цена по договора"** -означава цената, изчислена съгласно Раздел Б: Цени и данни.
- 1.6. **"Максимална стойност на договора"** -означава пределната сума, която не може да бъде надвишавана при възлагане и изпълнение на договора.
- 1.7. **"Стоки"** – означава всички стоки, които се доставят от Доставчика, както е описано в настоящия Договор.
- 1.8. **"Обект"** означава всяко местоположение (земя или сграда), където ще се извършват доставките, предмет на настоящия договор и всяко друго място, предоставено от Възложителя за целите на договора.
- 1.9. **"Системи за безопасност на работата"** означава комплект от документи на Възложителя или нормативни актове съгласно българското законодателство, които определят начините и методите за олазване здравето и безопасността при извършване на доставките, предмет на договора.
- 1.10. **"Поръчка"** означава официална поръчка от Възложителя до Доставчика с пълно описание, съгласно Договора, на стоките, цената и мястото на доставка.
- 1.11. **"Срок на доставка"** означава фактическият период на доставка на поръчаните стоки, считано от датата на поръчката до датата на реалната доставка на стоките до мястото, определено от Възложителя. Срокът на доставката ще се измерва в работни дни.
- 1.12. **"Забавяне на доставката"** означава броя дни забава след изтичане на срока на доставка.
- 1.13. **"Дата на влизане в сила на договора"** означава датата на подписване на договора, освен ако не е уговорено друго.
- 1.14. **"Срок на Договора"** означава предвидената продължителност на предоставяне на доставките, както е определено в договора.
- 1.15. **"Неустойки"** означава санкции или обезщетения, които могат да бъдат налагани на Доставчика, в случай, че доставките не бъдат извършени в съответствие с условията и сроковете в настоящия договор.

1.16. "Гаранция за обезпечаване на изпълнението" означава паричната сума или банковата гаранция, която Доставчикът предоставя на Възложителя, за да гарантира доброто изпълнение на договора.

2. ОБЩИ ПОЛОЖЕНИЯ

- 2.1.** Предмет на настоящия Договор е ангажирането на Доставчика от страна на Възложителя да бъде негов неизключителен доставчик на Стоките за Срока на Договора срещу заплащане на Цената по Договора. Възложителят си запазва правото да закупува всяка една от посочените Стоки от други източници по свое усмотрение.
- 2.2.** Заявените в Договора количества са примерни и са само с прогнозна цел. Те не дават гаранция за количествата поръчвани Стоки. Единичните цени на Стоките, вписани от Доставчика в Ценовите таблици към Договора, се прилагат за целия срок на договора.
- 2.3.** Заглавията в този Договор са само с цел препращане и не могат да се ползват като водещи при тълкуването на клаузите, към които се отнасят.
- 2.4.** Всяко съобщение, изпратено от някоя от страните до другата, следва да се изпраща чрез пратка с обратна разписка или по факс и ще се счита за получено от адресата от датата, отбелязана на обратната разписка, съответно от получаване на факса, ако той е пуснат до правилния факс номер (когато на доклада от факса за изпращане на насрещния факс е изписано „ОК“) на адресата.
- 2.5.** Всяка страна трябва да уведоми другата за промяна или придобиване на нов адрес, телефонен или факс номер за кореспонденция възможно най-скоро, но не по късно от 48 часа от такава промяна или придобиване.
- 2.6.** Неуспехът или невъзможността на някоя от страните да изпълни, в който и да е момент, някое (някои) от условията на настоящия Договор, не трябва да се приема като отмяна на съответното условие (условия) или на правото да се прилагат условията на настоящия Договор.
- 2.7.** Настоящият договор не учредява представителство или сдружение между страните по него и никоя от страните няма право да извършва разходи от името и за сметка на другата. В изпълнение на задълженията си по договора нито една от страните не следва да предприема каквото и да е действие, което би могло да накара трето лице да приеме, че действа като законен представител на другата страна.
- 2.8.** Евентуален спор или разногласие във връзка с тълкуването или изпълнението на настоящия договор страните ще решават в дух на разбирателство и взаимен интерес. В случай, че това се окаже невъзможно, спорът ще бъде решен по съдебен ред, освен ако страните не подпишат арбитражно споразумение.
- 2.9.** Номерът и Датата на влизане в сила на Договора трябва да бъдат цитирани във всяка кореспонденция.
- 2.10.** Всички задължения или разходи, възникнали за Доставчика в резултат на възлагането на настоящия Договор се приема, че са включени в офертата на Доставчика.
- 2.11.** Доставчикът се задължава да обезщети изцяло Възложителя за всички щети и пропуснати ползи, както и да възстанови в пълния им размер санкциите, наложени от съд или административен орган, ведно с дължимите лихви, направените разноски, разходи, предявени към Възложителя във връзка с изпълнението на настоящия договор и дължащи се на действия, бездействия или забава на необходими действия на Доставчика и/или негови поддоставчици при или по повод изпълнението на доставките.
- 2.12.** Никоя клауза извън чл.7 КОНФИДЕНЦИАЛНОСТ не продължава действието си след изтичане срока или прекратяването на договора, освен ако изрично не е определено друго в договора.

3. ЗАДЪЛЖЕНИЯ НА ДОСТАВЧИКА

Без да се ограничава действието на специфичните условия на Договора, общите задължения на Доставчика са, както следва:

- 3.1.** За срока на Договора Доставчикът се задължава да изпълнява задълженията си по настоящия договор точно и с грижата на добър търговец.
- 3.2.** За срока на Договора Доставчикът се задължава да отдели на Възложителя такава част от своя персонал, време, внимание и способности, каквато е

необходима за точното изпълнение на задълженията на Доставчика по Договора.

- 3.3. Доставчикът трябва да се съобразява с инструкциите на Възложителя, както и да пази добросъвестно интересите на Възложителя, във всеки един момент.
- 3.4. Доставчикът доставя Стоките съгласно изискванията на настоящия Договор.
- 3.5. Доставчикът договаря подходящи условия с подизпълнители, когато е допуснато ползването на подизпълнители, които условия да отговарят на разпоредбите на настоящия договор. Доставчикът носи отговорност за изпълнението на доставките, включително и за тези, изпълнени от подизпълнителите.
- 3.6. Доставчикът спазва и предприема необходимото, така че неговите служители и подизпълнители да спазват точно изискванията на приложимото право по повод на здравословните и безопасни условия на труда и изискванията на Възложителя за безопасност при работа.
- 3.7. Доставчикът трябва да изпраща фактури за плащания съгласно чл.6 ПЛАЩАНЕ, ДДС И ГАРАНЦИЯ ЗА ОБЕЗПЕЧАВАНЕ НА ИЗПЪЛНЕНИЕТО.
- 3.8. Доставчикът трябва да предоставя на Възложителя документи и/или сертификати, които доказват качеството на Стоките, доставяни на Възложителя.
- 3.9. Доставчикът осигурява за своя сметка всичко необходимо за изпълнението на предмета на настоящия Договор, освен ако писмено не е уговорено друго.
- 3.10. При изпълнение на Договора, Доставчикът предприема всички необходими действия да не възпрепятства дейността на Възложителя или на други доставчици, или да се ограничават права на трети лица, или да се уврежда имущество, независимо дали то принадлежи на Възложителя или не.
- 3.11. Доставчикът се задължава да не допуска съхраняване и/или ползване на обекта на напитки с алкохолно съдържание и/или други вещества, които могат да препятстват нормалното изпълнение на работите, както и да допуска до строителната площадка/до обекта, на който се предоставят услугите само квалифицирани работници, които не са употребили алкохол и са в добро здравословно състояние, позволяващо им да изпълняват нормално задълженията си.

4. ЗАДЪЛЖЕНИЯ НА ВЪЗЛОЖИТЕЛЯ

Без да се ограничават специфичните задължения на Възложителя съгласно договора, общите му задължения са, както следва:

- 4.1. Възложителят определя Контролиращ служител, за което своевременно уведомява Доставчика. Възложителят може да заменя Контролиращия служител за срока на договора по свое усмотрение.
- 4.2. Контролиращият служител може да упражнява правата на Възложителя съгласно договора, с изключение на правата, свързани с прекратяване и/или изменение на договора. Ако съгласно условията на назначаването си Контролиращият служител следва да получава изрично упълномощаване от Възложителя за упражняването на дадено правомощие, следва да се приеме, че такова му е дадено и липсата му не може да се противопостави на Доставчика.
- 4.3. Контролиращият служител може да определи Представител на контролиращия служител, като писмено уведомява Доставчика за това.
- 4.4. Представителят на Контролиращия служител не може да упражнява правата на Възложителя по договора, свързани с прекратяване и/или изменение на договора.

5. НЕУСТОЙКИ

Неустойките за забава при изпълнение на доставките и/или доставка на некачествени стоки са определени в Раздел В: Специфични условия на договора.

6. ПЛАЩАНЕ, ДДС И ГАРАНЦИЯ ЗА ОБЕЗПЕЧАВАНЕ НА ИЗПЪЛНЕНИЕТО

- 6.1. След като напълно се увери в доставката на Стоките съобразно изискуемото качество и количество и в уговорения срок, Възложителят трябва да заплати на Доставчика дължимата сума по цената (цените), вписана/и в Ценовата таблица в РАЗДЕЛ Б: ЦЕНИ И ДАННИ от този Договор и повторена в Поръчката (Поръчките).

- 6.2.** След доставка на стоките, Доставчикът изготвя приемо-предавателен протокол и го предоставя на Възложителя за одобрение.
- 6.3.** Плащането се извършва в четиридесет и пет дневен срок от датата на представяне от Доставчика на коректно съставена фактура в резултат на подписан без възражения приемо-предавателен протокол.
- 6.4.** Контактите между Възложителя и Доставчика във връзка с ежедневното изпълнение на Договора трябва да се осъществяват между Контролиращия служител или Представителя на контролиращия служител и Доставчика.
- 6.5.** Възложителят може да задържи плащане или да прихване суми срещу насрещни дължими суми без допълнителни разходи за него, в случай че има основание за това.
- 6.6.** Всички суми, посочени в Договора, са без ДДС, освен ако изрично не е посочено друго. ДДС, което се дължи по повод на тези суми, се начислява допълнително към тях.
- 6.7.** Задържането и освобождаването на Гаранцията за обезпечаване на изпълнението на Договора се осъществява съобразно условията и сроковете, посочени в Раздел В: Специфични условия на договора.
- 7. КОНФИДЕНЦИАЛНОСТ**
- 7.1.** Освен с писмено съгласие на другата страна, никоя от страните не може да използва договора или информация, придобита по повод на договора, за цели извън изрично предвидените в договора.
- 7.2.** Освен с писмено съгласие на другата страна, никоя страна не може по време на договора или след това да разкрива и/или да разрешава разкриването на трети лица на всякаква информация, свързана с дейността на другата страна, както и друга конфиденциална информация, която е получена или е могла да бъде получена по време на договора.
- 7.3.** В случай, че Възложителят поиска, Доставчикът прави необходимото така, че неговите служители или подизпълнители да поемат директни задължения към Възложителя по повод на конфиденциалността във форма, приемлива за Възложителя.
- 8. ПУБЛИЧНОСТ**
- Освен ако не е необходимо за подписването или е уговорено като необходимо за изпълнението на договора, Доставчикът не публикува по своя инициатива и не разрешава публикуването, заедно или с друго лице, на информация, статия, снимка, илюстрация или друг материал от какъвто и да е вид по повод на договора или дейността на Възложителя преди предварителното представяне на материала на Възложителя и получаването на неговото писмено съгласие. Такова съгласие от Възложителя важи само за конкретното публикуване, което е изрично поискано.
- 9. СПЕЦИФИКАЦИЯ**
- 9.1.** Доставчикът се задължава да изпълнява доставките съгласно Раздел А: Техническо задание – предмет на договора, спецификациите, чертежите, мострите или други описания на доставките, част от договора.
- 9.2.** Ако Доставчикът изпълни доставки, които не отговарят на изискванията на договора, Възложителят може да откаже да приеме тези доставки и да търси обезщетение за претърпени вреди и пропуснати ползи. Възложителят може да предостави на Доставчика възможност да повтори изпълнението на неприетите доставки преди да потърси други доставчици.
- 10. ДОСТЪП И ИНСПЕКТИРАНЕ**
- Възложителят има право да инспектира в подходящо време съоръженията и сградите на Доставчика, както и помещенията на Поддоставчиците, за производство на Стоките. За тази цел Доставчикът трябва да осигури достъп на Възложителя до своите помещения.
- 11. ЗАГУБА ИЛИ ПОВРЕДА ПРИ ТРАНСПОРТИРАНЕ**
- 11.1.** Доставчикът трябва да уведоми Възложителя за всяка загуба или повреда на Стоките, включително частична загуба, дефекти или невъзможност да достави цялата или част от партидата.
- 11.2.** Рискът от случайно повреждане или погиване – пълно или частично - на Стоките при транспортирането им, включително до мястото на доставка и предаването им на Възложителя се носи от Доставчика.

12. ОПАСНИ СТОКИ

- 12.1.** Всяка информация, притежавана от или на разположение на Доставчика, която се отнася до всякакви потенциални опасности при транспортиране, предаване или използване на доставяните Стоки, трябва незабавно да бъде съобщена на Възложителя.
- 12.2.** Доставчикът трябва да предостави подробна информация за всички рискове за персонала на Възложителя, произтичащи от специфичното използване на Стоките, предмет на настоящия договор.
- 12.3.** Доставчикът трябва да маркира опасните Стоки с международен символ(и) за опасност и да изпише името на материала им на български език. Транспортните и всички други документи трябва да включват декларацията относно опасността и наименованието на материала на български език. Стоките трябва да бъдат придружавани от информация за възможни аварийни ситуации на български език под формата на писмени инструкции, етикети или означения. Доставчикът трябва да спазва изискванията на българското законодателство и на международните споразумения, свързани с пакетирането, поставянето на етикети и транспортирането на опасните Стоки.
- 12.4.** Доставчикът трябва да представи инструкции за безопасно използване на всички Стоки, доставяни на Възложителя или използвани от Доставчика или от неговите Поддоставчици на обекта. Инструкциите трябва да включват минимум следното.
- 12.4.1.** информация за опасностите от използване на Стоките;
 - 12.4.2.** оценка на риска от използване на Стоките;
 - 12.4.3.** описание на контролните мерки, които трябва да се вземат;
 - 12.4.4.** подробности за необходимо предпазно облекло;
 - 12.4.5.** подробности за максималните граници на излагане на открито или за приложимите стандарти на излагане на открито, приложими за съответния материал;
 - 12.4.6.** всякакви препоръки за следене на здравето състояние;
 - 12.4.7.** препоръки, свързани с осигуряване, поддръжка, почистване и тестване на респираторно защитни и на вентилационни съоръжения.
 - 12.4.8.** препоръки за боравене с отпадъци, включително и начини на депониране.
- 12.5.** Информацията, която Доставчикът предоставя по горепосочените точки, трябва да се изпраща преди доставката на Стоките.

13. ДОСТАВКА

- 13.1.** Стоките трябва да се доставят от Доставчика до мястото, посочено в Договора или в поръчката, освен ако писмено не е уговорено друго между страните.
- 13.2.** Собствеността и рискът от повреждане или загуба на Стоките се носи от Доставчика до тяхното доставяне на мястото, посочено в Договора или в Поръчката (поръчките), и приемане от оторизиран представител на Възложителя.
- 13.3.** Доставчикът трябва да предприеме необходимите действия всички Стоки да бъдат надлежно пакетирани, така че да достигнат местоназначението си в добро състояние. Всички Стоки трябва да бъдат доставяни и разтоварвани на мястото, на датата и в часа, посочени в Поръчката (поръчките) или в Договора.
- 13.4.** Всички Стоки, доставяни на Възложителя, трябва да се придружават от известие за доставка, съдържащо Ком. номера на Поръчката (поръчките) и Спецификацията (спецификациите). Известието за доставка трябва да бъде подписано от Възложителя като доказателство за приемането на Стоките.
- 13.5.** Датата (датите) и часът на доставка на Стоките трябва да бъдат определени в Поръчката (поръчките), освен ако не е уговорено друго между страните. Часът на доставка се определя от моментните обстоятелства, освен ако изрично не е уговорено друго между страните. Доставчикът трябва да предостави инструкции или всякаква друга необходима информация, които да позволят на Възложителя да приеме доставката на Стоките.
- 13.6.** Възложителят си запазва правото да отмени всяка Поръчка или всяка неизпълнена част от нея, в случай, че Доставчикът не достави поръчаните Стоки на уговорената дата. В случай на необходимост от повторно поръчване

- Възложителят може да поръча Стоките от друг доставчик, като всички допълнителни разходи, произтичащи от това, се поемат от Доставчика.
- 13.7.** Количествата доставяни Стоки трябва да отговарят на съответните количества, поръчвани от Възложителя освен ако не е уговорено друго. Възложителят може по свое усмотрение да приеме или не частична доставка на Стоките.
- 13.8.** Когато Доставчикът изисква от Възложителя да връща опаковките на Стоките, разходите по връщането се поемат от Доставчика. Разходите по връщането се възстановяват на Възложителя в срок до 30 (тридесет) дни, считано от датата на изпращане на опаковките от страна на Възложителя.
- 13.9.** Когато Доставчикът доставя Стоките с МПС, наличните празни опаковки могат да бъдат върнати със същото МПС. Всички опаковки, които подлежат на връщане, трябва да бъдат маркирани като такива.
- 14. ГАРАНЦИЯ ЗА КАЧЕСТВО**
- 14.1.** Доставчикът гарантира, че качеството на Стоките съответства на изискванията на действащото българско законодателство към момента на доставка на Стоките, както и на спецификациите към договора.
- 14.2.** Освен ако друго не е уговорено, без да се ограничават други негови права, Доставчикът трябва във възможно най-кратък срок, но не повече от 10 (десет) дни от датата на уведомяване от страна на Възложителя за дефект или неизпълнение на задължения по Договора, да поправи или замени всички Стоки, които са били или са станали дефектни в срок от 12 (дванадесет) месеца от датата на пускането им в експлоатация или 18 (осемнадесет) месеца от датата на доставянето им. Срокът се удължава пропорционално, ако подобни дефекти се появят след подмяната при правилна експлоатация и се дължат на дефектен дизайн, на погрешни инструкции от страна на Доставчика, или Стоките са некачествени или дефектни поради начина на производство, или има друго нарушение на дадените гаранции на Възложителя.
- 14.3.** В случай, че Доставчикът не поправи даден дефект или не подмени дадени дефектни Стоки в срок до 10 (десет) дни от датата на уведомяване от страна на Възложителя, то Възложителят може да поправи или по собствено усмотрение да подмени тези стоки за сметка на Доставчика.
- 15. ПРАВО НА ОТКАЗ**
- 15.1.** В случай, че Доставчикът достави Стоки, които не съответстват на уговореното по този Договор и на Поръчката (поръчките), независимо дали по качество или по количество, или не са годни да се ползват съобразно целите на Договора или по друг начин не съответстват на уговореното в Договора, Възложителят, без да се ограничават други негови права, има правото да откаже приемането на тези Стоки.
- 15.2.** Възложителят може да предостави възможност на Доставчика да замени неприетите Стоки с други, съответстващи на Договора и Поръчката (поръчките), преди да ги закупи от друго място.
- 15.3.** Възложителят връща на Доставчика всички неприети Стоки за негова сметка.
- 16. ОБРАЗЦИ И МОСТРИ**
- 16.1.** Доставчикът трябва при поискване от страна на Възложителя да предостави образци, мостри и инструкции за ползване на Стоките. Подобно предоставяне по никакъв начин не освобождава Доставчика от неговите отговорности по Договора.
- 16.2.** Доставчикът не трябва да се отклонява от нито една одобрена мостра или образец, без предварително да е получил писмено съгласие за това от страна на Възложителя.
- 17. ДОСТЪП ДО ОБЕКТА И СЪОРЪЖЕНИЯТА**
- 17.1.** Ако това е необходимо за изпълнението на предмета на Договора, Възложителят трябва да предостави достъп до обект на оторизирани представители на Доставчика. Достъпът се предоставя след предварително предизвестие от страна на Доставчика.
- 17.2.** Доставчикът предприема необходимите действия неговите служители да не навлизат в други части на Обекта и да ползват само посочените от Възложителя пътища, маршрути и сгради.

18. ЗАСТРАХОВАНЕ И ОТГОВОРНОСТ

18.1. Доставчикът носи пълна имуществена отговорност за вреди, причинени по повод изпълнението на договора, както следва:

18.1.1. Нараняване или смърт на някое лице (служител на Възложителя, служител на Доставчика или наето от него лице или на трети лица при или във връзка с изпълнението на договора;

18.1.2. Повреда или погиване имуществото на Възложителя или на трети лица при или във връзка с изпълнението на договора.

Тази отговорност обхваща и претенциите на трети лица, съдебни процедури, имуществени и/или неимуществени вреди, разноски и всякакви други разходи, свързани с гореизложеното.

18.2. Доставчикът следва да притежава всички задължителни застраховки, съгласно действащата нормативна уредба, както и поддържа валидни застраховки за своя сметка за срока на договора.

18.3. Застрахователните полици се представят на Възложителя при поискване.

19. ПРЕОТСТЪПВАНЕ И ПРЕХВЪРЛЯНЕ НА ЗАДЪЛЖЕНИЯ

19.1. Договорът не може да бъде прехвърлен или преотстъпен като цяло на трето лице.

20. РАЗДЕЛНОСТ

В случай, че някоя разпоредба или последваща промяна в договора се окаже недействителна, останалите разпоредби продължават да бъдат валидни и подлежащи на изпълнение.

21. ПРЕКРАТЯВАНЕ

21.1. Възложителят може (без да се накърняват други права или задължения по договора) да прекрати договора без каквито и да е компенсации или обезщетения с писмено известие до Доставчика при следните обстоятелства:

21.1.1. ако Доставчикът и/или служителите на Доставчика виновно и/или нееднократно предоставят невярна информация или сведения, значително нарушат правилата за безопасност и здраве при работа, продължително и/или съществено не изпълняват задълженията си по договора. Конкретните случаи на значително нарушаване на правилата за безопасност и здраве при работа, както и случаите на продължително и/или съществено неизпълнение на задълженията по договора от страна на Доставчика, които могат да доведат до прекратяване на договора по реда на настоящата точка, са описани в Раздел В: Специфични условия на договора.

21.1.2. ако за Доставчика е открито производство по несъстоятелност.

21.2. Всяка страна има право едностранно да прекрати Договора изцяло или отчасти, в случай че другата страна е в неизпълнение на Договора и не поправи това положение в четиринадесетдневен срок от получаването на писмено уведомление за това неизпълнение от изправната страна.

21.3. В случай, че Възложителят прекрати Договора поради неизпълнение от страна на Доставчика, то Възложителят има право да задържи изцяло гаранцията за обезпечаване на изпълнение, внесена от Доставчика.

21.4. Възложителят има право да прекрати договора с едномесечно писмено предизвестие. Възложителят не носи отговорност за разходи след срока на предизвестиято.

21.5. Страните могат да прекратят договора по всяко време по взаимно съгласие.

21.6. Прекратяването на договора не влияе на правата на всяка от страните, възникнали преди или на датата на прекратяване. При прекратяване на договора всяка страна връща на другата цялата информация, материали и друга собственост.

21.7. При изтичане или прекратяване на договора Доставчикът се задължава да съдейства на нов Доставчик за поемане изпълнението на договор. Направените от Доставчика разходи за това се поемат от Възложителя, след неговото предварително одобрение.

22. ПРИЛОЖИМО ПРАВО

Към този договор ще се прилагат и той ще се тълкува съобразно разпоредбите на българското право.

23. ФОРС МАЖОР

23.1. При възникване на форсмажорни обстоятелства по смисъла на чл.306 от Търговския закон на Република България, водещи до неизпълнение на договора страната, която се позовава на такова обстоятелство трябва да уведоми другата в какво се състои непреодолимата сила и възможните последици от нея за изпълнението на договора.

Страните трябва да направят това уведомление до 3 (три) дни от настъпването на обстоятелствата.

24. ЗАЩИТА НА ЛИЧНИТЕ ДАННИ

24.1. В съответствие с изискванията, заложи в Общия Регламент за защита на личните данни (Регламент (ЕС) 2016/679) (Регламента), пораждащ пряко действие, считано от 25.05.2018г.:

24.2. Изпълнителят, в качеството си на обработващ личните данни, предоставени му от Възложителя – администратор на лични данни, по силата на настоящия договор, няма право да включва друг обработващ данните без предварителното конкретно или общо писмено разрешение на Възложителя. В случай на общо писмено разрешение, Изпълнителят е длъжен да информира Възложителя за всякакви планирани промени за включване или замяна на други лица, обработващи данни, като по този начин даде възможност на Възложителя да оспори тези промени.

Във връзка с обработването на лични данни Изпълнителят е длъжен:

а) да обработва личните данни само по документирано нареждане на Възложителя;

б) да гарантира, че лицата, оправомощени да обработват личните данни, са поели ангажимент за поверителност или са задължени по закон да спазват поверителност;

в) да вземе всички необходими мерки съгласно чл. 32 от Регламента, гарантиращи сигурността на обработването на данните;

г) да спазва условията за включване на друг обработващ лични данни;

д) като взема предвид естеството на обработването, да подпомага Възложителя, доколкото е възможно, чрез подходящи технически и организационни мерки при изпълнението на задължението му като администратор да отговори на искания за упражняване на предвидените в глава III от Регламента права на субектите на данни;

е) да подпомага Възложителя да гарантира изпълнението на задълженията съгласно чл. 32–36 от Регламента, като отчита естеството на обработване и информацията, до която е осигурен достъп на Изпълнителя – обработващ лични данни;

ж) да заличи или върне на Възложителя всички лични данни след приключване на услугите по обработване и да заличи съществуващите копия, за което да представи на Възложителя декларация;

з) да осигури достъп на Възложителя до цялата информация, необходима за доказване на изпълнението на посочените тук задължения, да съдейства при извършването на одити, включително проверки, от страна на Възложителя или друг одитор, оправомощен от Възложителя;

з) незабавно да уведоми Възложителя, ако счита, че дадено нареждане нарушава Регламента или други разпоредби относно защитата на данни.

24.3. В случай, че Изпълнителят - обработващ лични данни, включва друг обработващ лични данни за извършването на специфични дейности по обработване от името на Възложителя, на това друго лице се налагат същите задължения за защита на данните, както задълженията между Възложителя и Изпълнителя, предвидени в настоящия договор и по- специално, да предостави достатъчно гаранции за прилагане на подходящи технически и организационни мерки, така че обработването да отговаря на изискванията на Регламента. Когато другият обработващ лични данни не изпълни задължението си за защита на данните, първоначалният обработващ данните продължава да носи пълна отговорност пред Възложителя за изпълнението на задълженията на този друг обработващ лични данни.

	Споразумение по околна среда за доставка на продукти и услуги	Д4 РИ-04-02	
		Издание: 01	19.10.2017
		Стр. 1 от 2	

СПОРАЗУМЕНИЕ
 към договор № ...**2060**...,
 за съвместно осигуряване опазването на околната среда,
 при доставка на продукти и услуги, възложени от "Софийска вода" АД

На **07.11.18** г., на основание чл.9 от Закона за опазване на околната среда и т. 8.1 от БДС EN ISO 14001:2015, се сключи настоящето Споразумение между:

Възложителя – "Софийска вода" АД и

Изпълнителя – "Индустриал партс" ООД

Координирането на съвместното прилагане на настоящето Споразумение, при извършване на дейности, предмет на договор, се възлага на контролиращи служители:

Заличена информация по ЗЗЛД.

„Софийска вода“ АД се стреми към непрекъснато подобрене на своите работни процеси в предоставянето на „ВиК“ услуги, като едновременно с това се ангажира с осигуряване опазването на околната среда.

Настоящото Споразумение изисква спазването от страна на **Изпълнителя** на приложимите законодателни изисквания при доставката на продукти и услуги и възприетите правила за работа на територията на експлоатираните от **Възложителя** площадки.

1. Изпълнителят се задължава да спазва изискванията по Споразумението от страна на **всички свои служители на обекта, на фирмите подизпълнители**, на които са възложили работата си и на **всички физически и юридически лица**, които се намират на територията на **Възложителя**.

ОБМЕН НА ИНФОРМАЦИЯ:

2. **Възложителят** и **Изпълнителят** обменят информация своевременно, по въпроси засягащи управлението на рисковете и аспектите по ОС, предложения за подобрене или инциденти по ОС.
3. Служителите на **Изпълнителя** преминават начален инструктаж по ОС на територията на **Възложителя** при първо посещение на обекта.
4. Преди първа доставка на стоки и услуги, **Изпълнителят** осигурява на **Възложителя** всички изискуеми документи (сертификат за съответствие, за качество, информационни листа, инструкции и други) за съответната стока/услуга и му ги предоставя.
5. **Изпълнителят** доставя стоките в оригинални, ненарушени опаковъчни единици, надлежно обозначени и етикетирани.

УПРАВЛЕНИЕ НА ОТПАДЪЦИ:

6. **Изпълнителят** пази чистота на мястото на доставката на продуктите и услугите.
7. **Изпълнителят** не смесва различни видове отпадъци.
8. **Изпълнителят** не допуска изхвърляне на отпадъци извън съдовете за разделно събиране - цветни контейнери за отпадъци от опаковки и специализирани съдове за битови и опасни отпадъци.

	Споразумение по околна среда за доставка на продукти и услуги	Д4 РИ-04-02	
		Издание: 01	19.10.2017
		Стр. 2 от 2	

9. **Изпълнителят** не допуска на обектите неизправни моторни превозни средства (МПС) и машини.

10. **Изпълнителят** не допуска теч на масла и горива от МПС.

ИЗВЪНРЕДНИ СИТУАЦИИ:

11. **Изпълнителят** осигурява мерки за предотвратяване на извънредни ситуации, свързани със замърсяване на ОС.

12. **Изпълнителят** осигурява на служителите си технически средства за овладяване на възникнала извънредна ситуация следи за коректната им употреба при необходимост.

13. **Изпълнителят** запознава служителите си за действията, които е необходимо да предприемат с цел намаляване въздействието върху ОС при възникнала извънредна ситуация.

14. **Изпълнителят** своевременно предоставя информация на **Възложителят** при възникнала извънредна ситуация.

15. **Изпълнителят** предприема незабавни действия по почистване и отстраняване на последствията от създалата се извънредна ситуация.

16. НАРУШЕНИЯ ПО СПОРАЗУМЕНИЕТО

17. **Изпълнителят** отстранява причините за нарушенията по настоящото Споразумение, така че то да не се случва повторно.

18. **Изпълнителя** се съгласява да заплати размера на наложената/ите неустойка/и, която/които е/са определени в Договора, при констатирани от страна на **Възложителя** нарушения по която и да е от точките от Споразумението.

Настоящото споразумение се подписва в два еднообразни екземпляра, по един за всяка от страните.

Заличена информация по ЗЗЛД.

Заличена информация по ЗЗЛД.

Изпълнител

Възложител

**ДЕКЛАРАЦИЯ
ЗА СЪГЛАСИЕ С КЛАУЗИТЕ В ПРОЕКТА НА ДОГОВОР**

Долуподписаният/ата/ **Мирослав Нанев Марков**
/собствено бащино фамилно име /

в качеството си на **Управител**
/посочва се качеството на лицето/

в **„Индустриал Партс“ ООД**
/наименование на участника/

Долуподписаният/ата/ **Христо Георгиев Илиев**
/собствено бащино фамилно име /

в качеството си на **Управител**
/посочва се качеството на лицето/

в **„Индустриал Партс“ ООД**
/наименование на участника/

Долуподписаният/ата/ **Георги Иванов Георгиев**
/собствено бащино фамилно име /

в качеството си на **Управител**
/посочва се качеството на лицето/

в **„Индустриал Партс“ ООД**
/наименование на участника/

Относно: Процедура за възлагане на обществена поръчка с предмет: **„Доставка на фланшови Y филтри“**

С подаването на настоящия документ декларираме, че приемаме условията и че в случай че бъдем избрани за изпълнител на обществената поръчка ще подпишем, Проектно-договора, включително раздели А, Б, В, Г и приложенията, с които сме се запознали в качеството ни на участник от получената документация за участие в настоящата процедура.

Известна ми е отговорността по чл.313 от Наказателния кодекс за посочване на неверни данни.

Документът се подписва от законния представител на участника или от надлежно упълномощено лице 

Дата:06.06.2018 г.

Заличена информация по ЗЗЛД.

"Индуриал Партс" ООД

Техническо предложение с пълно описание на техническите характеристики

Фланшови Y филтри

1	Фланшови Y филтри PN 16 DN 50	<p>Производител "Вато БГ" ООД ,сайт на доставчик www.wato.bg Модел S-Y-H. Филтърът се състои от :тяло и капак от сферографитен чугун GGG50, филтърна мрежа от неръждаема стомана AISI 304.Маншетните уплътнения са от EPDM,годен за влагане в системи за питейна вода. Отвътре и отвън всички елементи от чугун са със епоксидно прахово електростатично положено покритие с дебелина 250 µm и цвят RAL 5017 или 5005.Всички болтове и гайки са изработени от неръждаема стомана AISI 304. Филтърът е с изпълнение на капака кръгло или квадратно.Присъединителните фланци са оразмерени според БДС EN 1092-2 и са разпробити за раб.налягане PN 10 и 16 bar. Артикулът съответства на на Регламент (ЕС) № 305/2011 на Европейския Парламент и на Съвета, Приложение III и НАРЕДБА № РД-02-20-1 от 5 февруари 2015 г. за условията и реда за влагане на строителни продукти в строежите на Република България (ДВ, бр. 14 от 2015 г. – в сила от 1 март 2015 г.).Стандарти по които е произведен продуктът: немски : DIN 3232- DIN 3202-F6, европейски стандарти БДС EN 16767:2016, БДС EN 13443-1:2003, БДС EN 1074-3:2004 . Артикулът притежава сертификат за качество ISO 9001:2008.Контролно налягане за версията PN 10/16 съгласно стандарт EN12266-1: 24 бар на тялото, 17,6 бар на диска (за течове); Характеристики температура - налягане:Съгласно DIN 2401-16 bar (за - 10....+120 °C) / 13 bar (до +150 °C). Тест на изделието съгласно хармонизиран стандарт БДС EN 12266-1.</p>
2	Фланшови Y филтри PN 10/16 DN 65	
3	Фланшови Y филтри PN 10/16 DN 80	
4	Фланшови Y филтри PN 10/16 DN100	
5	Фланшови Y филтри PN 10/16 DN125	
6	Фланшови Y филтри PN 10/16 DN150	
7	Фланшови Y филтри PN 10 DN200	
8	Фланшови Y филтри PN 16 DN200	
9	Фланшови Y филтри PN 10 DN250	
10	Фланшови Y филтри PN 16 DN250	
11	Фланшови Y филтри PN 10 DN300	
12	Фланшови Y филтри PN 16 DN300	

Заличена информация по ЗЗЛД.

ДЕКЛАРИРАМ, ЧЕ:

1. Представяваният от мен участник ще доставя всяка стока, предмет на договора, описана в Ценова таблица №1 и Ценова таблица №2
Раздел Б: Цени и данни от документацията за участие в рамките до 5 работни дни. В
2. Гаранционният срок на фланшовите Y филтри е 36 (тридесет и шест) месеца.

06.06.2018 г.

Заличена информация по ЗЗЛД.

Филтри фланшови Y тип

Модел: S-Y-H

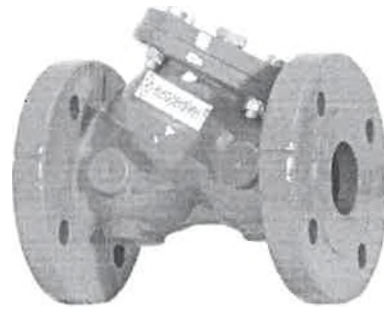

Характеристики

- Y-образно тяло
- Филтър с решетка от нерждаема стомана
- Капак, фиксиран с болтове
- С краища на фланци за фланшово присъединяване
- Покритие: Епоксидно прахово RAL 5017 и RAL 5005 с дебелина 250 µm

Технически спецификации

- Присъединяване: съгл. EN 558/ISO 5752- 1 базова серия
- Разпробиване на фланци: съгл. EN 1092-2 PN 16
- Хидравличен тест: съгл. EN 12266-1
- Тестово налягане за седлото: 17,6 bar
- Тестово налягане за тялото: 24 bar
- Предназначени за номинално налягане PN 16 bar

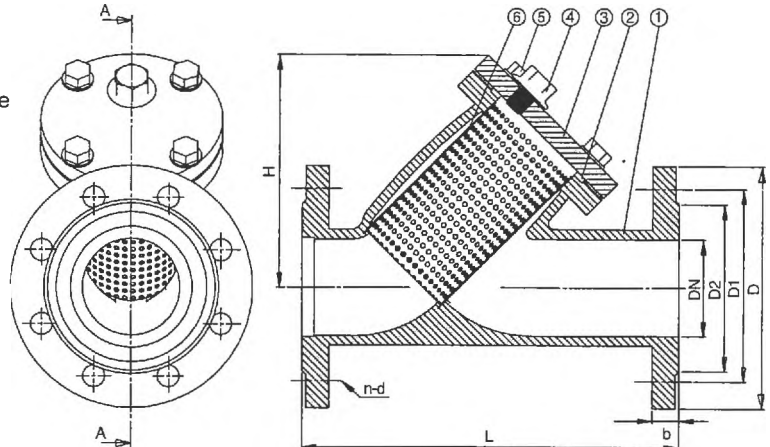

Спецификации за материала

Арт.№	Наименование	Материал	Вид (Grade)	Арт.№	Наименование	Материал
1	Тяло	Сферографитен чугун	EN-JS 1050(EN-GJS-500-7) EN 1563	5	Болт и гайка	Галванизирана стомана Нерждаема стомана
2	Уплътнение на капака	Армиран графит Гума	EPDM/NBR EN 681-1	6	Филтър	Перфорирана решетка от нерждаема стомана
3	Капак	Сферографитен чугун	EN-JS 1050(EN-GJS-500-7) EN 1563			
4	Тапа	Поцинкована стомана	BSPT			

Размери

Диаметър (mm)	L (mm)	D (mm)	D1 (mm)	D2 (mm)	b (mm)	n-d	H (mm)	тапа	тегло (kg)
DN15	130	95	65	46	14	4-14	65	1/4"	1.7
DN20	150	105	75	56	16	4-14	70	1/4"	2.25
DN25	160	115	85	65	16	4-14	80	1/4"	3.15
DN32	180	140	100	76	18	4-19	90	1/4"	5
DN40	200	150	110	84	18	4-19	135	1/2"	6.45
DN50	230	165	125	99	20	4-19	150	1/2"	8.7
DN65	290	185	145	118	20	4-19	160	1/2"	12
DN80	310	200	160	132	22	8-19	200	1/2"	19
DN100	350	220	180	156	24	8-19	240	1/2"	27
DN125	400	250	210	184	26	8-19	290	3/4"	40
DN150	480	285	240	211	26	8-23	330	3/4"	58
DN200	600	340	295	266	30	12-23	380	3/4"	86
DN250	730	405	355	319	32	12-28	480	1"	127
DN300	850	460	410	370	32	12-28	550	1"	200
DN350	980	520	470	429	36	16-28	680	2"	320
DN400	1100	580	525	480	38	16-31	780	2"	420
DN450	1200	640	585	548	40	20-31	830	2"	620
DN500	1250	715	650	609	42	20-34	910	2"	780

Решетка

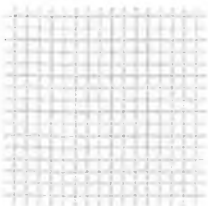

Мрежа	Диам. на нишка	Ширина на пропускливост	Пресяване
	mm	mm	%
21	0.4	0.8	46

Заличена информация по ЗЗЛД.

Intertek

Филтър чугунен на фланци Y тип PN 6/ PN 10/ PN 16/ PN 25/ PN 40

(технически данни, указания за монтаж,
ръководство при експлоатация и поддръжка)

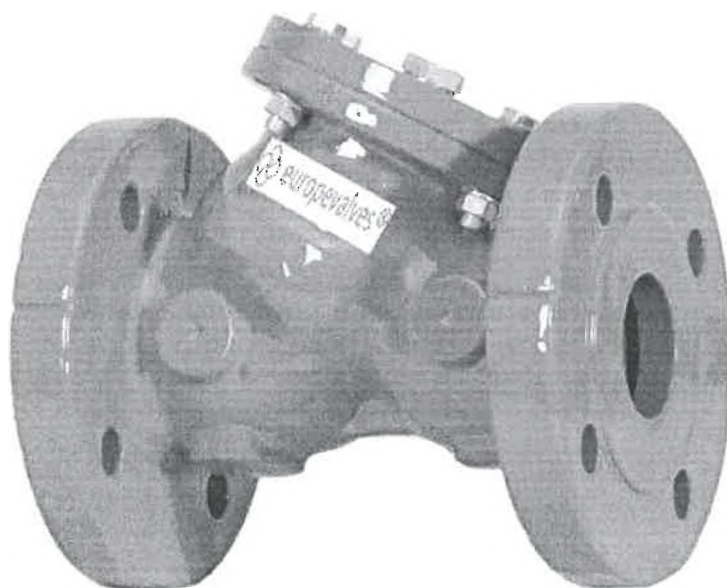

1. Описание на продукта

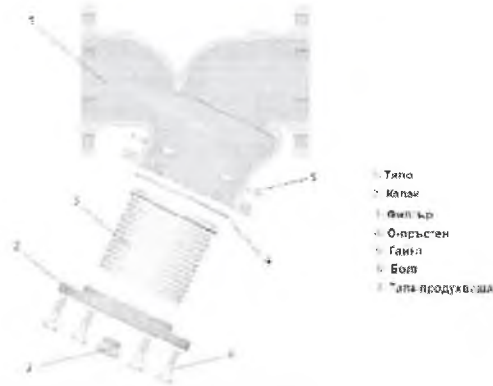

Филтърът се състои от следните основни елементи:

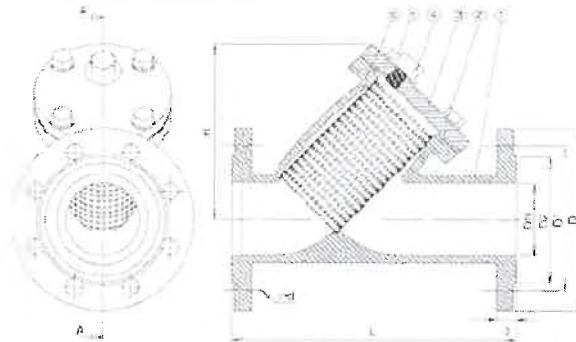

Спецификации за материала

Арт. №	Изменения	Материал	Вид (Guide)	Арт. №	Нименскаме	Уточнение
1		Тяло	СФЕРИЧЕН ФЕРИТУМ	5	Болт и гайка	Гайка и болт с двойна глава
2	Уплътнение на капача	Акселерационен Гума	СФЕРИЧЕН ФЕРИТУМ			Нивото на глава е 10мм
3	Капак	СФЕРИЧЕН ФЕРИТУМ	СФЕРИЧЕН ФЕРИТУМ	6	Филтър	Перфорирани рибени пластмасови стъкло
4	Тяло	СФЕРИЧЕН ФЕРИТУМ	СФЕРИЧЕН ФЕРИТУМ			

Стандарти по които е произведен продуктът: БДС EN 13443-1:2003. Като аксесоар (уред за филтриране) БДС EN 1074-3:2004 ;присъединителни размери по EN 558-1/1 (DIN 3202-1/F1). Артикулът съответства на на Регламент (ЕС) № 305/2011 на Европейския Парламент и на Съвета, Приложение III и НАРЕДБА № РД-02-20-1 от 5 февруари 2015 г. за условията и реда за влягане на строителни продукти в строежите на Република България (ДВ, бр. 14 от 2015 г. – в сила от 1 март 2015 г.) и притежава сертификата за производство в рамките на система за контрол на качеството при процеса ISO 9001:2008. Контролно налягане за версията PN 10/16 : 24 bar на тялото, за версията PN 25 : 32 bar на тялото; за версията PN 40 : 63 bar на тялото .. Характеристики температура -налягане: Съгласно DIN 2401, за версията PN 16 - 16 bar (за -10...+120 °C) / 13 bar (до +200 °C), 11 bar (до +250 °C) / 10 bar (до +300 °C). Филтърът е с вътрешно и външно епоксидно прахово покритие (300 микрометра- 0,3 мм),с изпълнение на капача кръгло или квадратно и с двойна мрежа от наръждаема стомана . Практически живот: над 50 години при спазване на указанията за приложение и употреба.

Върху продукта са нанесени следните маркировки:

- търговската марка на завода производител; - тип на материала ;стандарти по които се произвежда филтърът;DN- размер на артикула;PN- номинално налягане

Технически параметри на продукта:

Размери	Диаметър (mm)	L (mm)	D (mm)	D1 (mm)	D2 (mm)	b (mm)	n-d	H (mm)	гага	тегло (kg)
DN15	15	100	15	15	15	15	4-14	50	1.2	1.2
DN20	20	100	20	20	20	20	4-14	70	1.8	2.2
DN25	25	110	25	25	25	25	4-14	80	2.2	2.8
DN32	32	120	32	32	32	32	4-14	100	3.0	3.8
DN40	40	130	40	40	40	40	4-14	110	4.0	5.0
DN50	50	140	50	50	50	50	4-14	130	5.5	7.0
DN65	65	150	65	65	65	65	4-14	150	8.0	10.0
DN80	80	160	80	80	80	80	4-14	170	11.0	14.0
DN100	100	170	100	100	100	100	4-14	190	15.0	19.0
DN125	125	180	125	125	125	125	4-14	210	20.0	25.0
DN150	150	190	150	150	150	150	4-14	230	26.0	33.0
DN200	200	210	200	200	200	200	4-14	270	40.0	50.0
DN250	250	220	250	250	250	250	4-14	310	55.0	70.0
DN300	300	230	300	300	300	300	4-14	350	75.0	95.0
DN350	350	240	350	350	350	350	4-14	390	100.0	130.0
DN400	400	250	400	400	400	400	4-14	430	130.0	170.0
DN450	450	260	450	450	450	450	4-14	470	170.0	220.0
DN500	500	270	500	500	500	500	4-14	510	220.0	280.0

Решетка

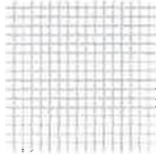

Мрежа	Диам. на нишка mm	Широчина на пропускливост mm	Пресяване %
21	0.4	0.6	46
12	0.87	1.2	42
11	1	1.6	40

2. Приложение.

Филтърът на чугунени фланци служи за филтриране (грубо пречистване от механични примеси) на потока вода в тръбни системи от различен тип и с разнообразно приложение в бита и промишлеността (питейни нужди, водопроводи за отпадни води, охлаждащи системи, промиващи инсталации и др).. Водата може да бъде студена или гореща. Възможна е употреба в тръбопроводи за свръхгорещена вода, свръхнагрята пара и наситена пара и други флуиди но при налягане не по-високо от указаните върху корпуса работни атмосфери и с температура не над 300 °С. Не се допуска влагане в системи в които флуидът е агресивна среда- киселина или основа ! Разяждащият ефект от тях може да доведе не само до повреда на филтъра но и до опасни ситуации !

Проектирането на продукта да се извършва съобразно действащата в България нормативна уредба : Наредба № 2 от 22 март 2005 г. за проектиране, изграждане и експлоатация на водоснабдителни системи, Наредба № 4 от 17 юни 2005 г за проектиране, изграждане и експлоатация на сградни водопроводни и канализационни инсталации и др.

3. Транспорт и съхранение.

Транспортирането на големи количества от продукта извършвайте с подходящи транспортни средства и при спазване на законовите разпоредби, касаещи товарите. Артикулите да бъдат укрепени и подредени по подходящ начин и/или опаковани в подходящи за целта здрави палета. Разтоварвайте ръчно или с подходящата механизация като следите за балансиране на палетата . При ниски температури работете с повишено внимание. Съхранението да бъде в чиста среда и предпазните капаци на филтъра да не се махат до неговото монтиране.

4. Монтаж.

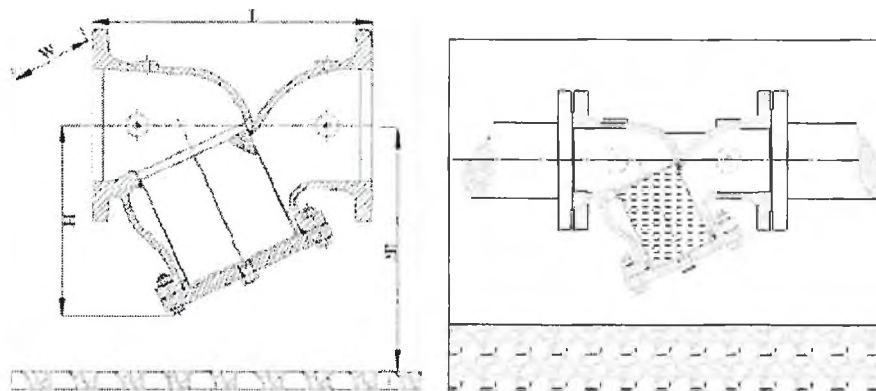

1. Уверете се ,че филтърът е подходящ за спецификациите на средата, такива като максимално работно налягане, корозивност и абразивност.
2. Филтърът може да бъде използван само на хоризонтален тръбопровод с капача в долно положение !
3. Преди инсталацията тръбопровода трябва да бъде почистен от всички нечистотии, такива като пясъци, остатъци от заварки и т.н.
4. Тръбопровода трябва да не бъде под налягане.
5. Потвърдете разстоянието между противоположните фланци на тръбопровода да бъде еднакво със строителната дължина на филтъра .
6. Използвайте подходящи уплътнения между противоположните фланци на филтъра.
7. Първо монтирайте едната страна на филтъра, като притиснете. Завършете стягането на болтовете диагонално.

Заличена информация по ЗЗЛД.

8. При монтирането на филтъра спазвайте всички указания за безопасност при работа !

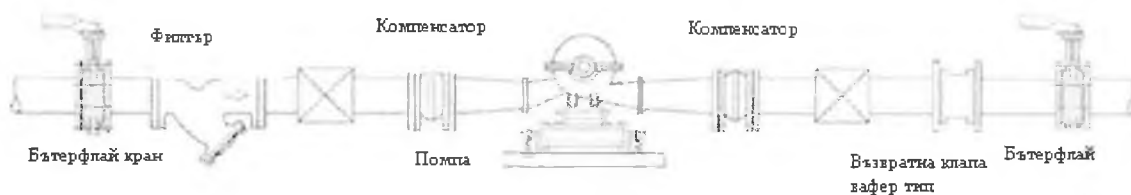

5. Експлоатация

1. Периодично почиствайте филтъра ! В противен случай може натрупани нечистотии да направят употребата му затруднена, невъзможна, или затягането при затваряне недостатъчно плътно. При установени замърсявания ги отстранявайте.
2. Правете периодично оглед на филтъра. Ако откриете сериозни деформации на някои елементи (отчупвания, нащърбявания и др) , настъпили в резултат на експлоатацията, можете да го смените в зависимост от степента на повредата.
3. Използвайте спирателни кранове в необходимите участъци на тръбопровода за да преустановите подаването на флуида в случаите на периодично почистване на филтъра, необходимо за неговото нормално функциониране.
4. Ако гумените уплътнения се разкъсат или износват може да ги подмените с други.
5. Проверявайте закрепващите филтъра болтове. Ако са ръждясали или деформирани ги подменете с нови.
6. Можете да нанасяте върху филтъра подходящи за материала от който е направен покрития , които да го предпазват от корозия.
7. Температурата на флуида минаващ през филтъра да не превишава предвидения работен диапазон от -10 до +300 °С
8. Вземете мерки за предпазване на филтъра от удар и механични повреди.

Отстраняване на проблеми

ПРОБЛЕМ	ПРИЧИНА	РЕШЕНИЕ
Филтърът причинява нарастване на диференциалното налягане	Филтърът е запушен	Използвайте дренажната пробка за да почистите филтъра Демонтирайте горния фланец и извадете филтъра за да го почистите

При спазване на препоръките за експлоатация ще използвате филтъра дълго и ефективно !

Вносител: ИНДУСТРИАЛ ПАРТС ООД

Индустриал Партс ООД не носи отговорност за проблеми с работата на изделието, или за увреждания и щети, причинени от него, които се дължат на неправилно инсталиране или употреба , при неспазване на тези инструкции!

За контакти:

- Централен офис: 6100 Казанлък, Южна индустриална зона, ПК 24, тел.: +359 431 68080 факс: +359 431 68085
- Офис София: София – бул. „Цариградско шосе“ №425 сграда 2А склад 5, тел./факс: +359 2 9366600

Заличена информация по ЗЗЛД.