

ДОГОВОР 7690

„Доставка на резервни части и консумативи за филтър преси“

За Обособената позиция 2 - Доставка на филтърни платна за камерни филтър преси Latham 1200 за работно налягане 15 bar.

Настоящият договор се сключи на 07.11.2017 г., в гр. София на основание Решение ДР-983/02.11.2017г. на Възложителя за избор на изпълнител на обществена поръчка с № ТТ001662 „Доставка на резервни части и консумативи за филтър преси“

между:

„СОФИЙСКА ВОДА“ АД, регистрирано в Търговския регистър при Агенция по вписванията с ЕИК 130175000, представлявано от Арно Валто Де Мулиак, в качеството му на Изпълнителен директор, **наричано за краткост в този договор Възложител**

и

„АЛТЕХ ТЕХНОЛОДЖИ“ ЕООД, регистрирано в Търговския регистър при Агенция по вписванията, седалище и адрес на управление: гр. София 1202, р-н Сердика, ул. Родопи 21, ет. 5, ап. 10, с ЕИК 175399183, представлявано от Габриела Стоянова Стефанова в качеството и на управител, **наричано за краткост в този договор Доставчик**.

Възложителят възлага, а Доставчика приема и се задължава да извършва доставките и услугите, предмет на обществената поръчка за: **„Доставка на резервни части и консумативи за филтър преси“** с номер **ТТ001662**, съгласно одобрено от възложителя техническо - финансово предложение на Доставчика, които са неразделна част от настоящия Договор.

Предметът на обществената поръчка е разделен на следните обособени позиции:

Обособената позиция 2 - Доставка на филтърни платна за камерни филтър преси Latham 1200 за работно налягане 15 bar.

Възложителят и Доставчикът се договориха за следното:

1. В този Договор думите и изразите имат същите значения, както са посочени съответно в Раздел Г: „Общи условия на договора“.
2. Следните документи трябва да се съставят, четат и тълкуват като част от настоящия Договор, и в случай на несъответствие при тълкуване имат предимство в посочения по – долу ред:
 - 2.1. Раздел А: Техническо задание – предмет на договора;
 - 2.2. Раздел Б: Цени и данни;
 - 2.3. Раздел В: Специфични условия на договора;
 - 2.4. Раздел Г: Общи условия на договора за доставка;
3. Доставчикът приема и се задължава да извършва доставките, предмет на настоящия Договор, в съответствие с изискванията на договора.
4. В съответствие с качеството на извършваните доставки, Възложителят се задължава да заплаща на Доставчика, съгласно единичните цени по Договора, вписани в Ценова таблица за съответната обособена позиция, към настоящия Договор, по времето и начина, посочени в Раздел Б: Цени и данни и в Раздел Г: Общи условия на договора.

- 5.** Договорът се сключва за срок от 24 (двадесет и четири) месеца. Договорът влиза в сила както следва:
- 5.1.** За **Обособена позиция 1**, считано от датата на приключване на договор 6736 от 15.09.2015 г., поради изчерпване на стойността му или изтичане на уговорения срок за поръчване, но не по-късно от 15.09.2017 г. В случай, че договорът е сключен след 15.09.2017 г. срокът от 24 месеца започва да тече, считано от датата на подписването му.
 - 5.2.** За **Обособена позиция 2**, считано от датата на приключване на договор 6708 от 25.08.2015 г., поради изчерпване на стойността му или изтичане на уговорения срок за поръчване, но не по-късно от 25.08.2017 г. В случай, че договорът е сключен след 25.08.2017 г. срокът от 24 месеца започва да тече, считано от датата на подписването му.
 - 5.3.** За **Обособена позиция 3**, считано от датата на подписването му.
 - 5.4.** За **Обособена позиция 4**, считано от датата на подписването му.
- 6.** Максималната стойност на договора с включени опции е в размер на прогнозната стойност за съответната обособена позиция:
- 6.1.** Обособена позиция 1 – 345 000.00 лв. без ДДС.
 - 6.2.** Обособена позиция 2 – 75 000.00 лв. без ДДС.
 - 6.3.** Обособена позиция 3 – 75 000.00 лв. без ДДС.
 - 6.4.** Обособена позиция 4 – 15 000.00 лв. без ДДС.
- 7.** За срока посочен в т.5 от настоящия раздел, възложителят има право да възлага доставки на прогнозна стойност на договора, без стойността на опциите, а именно:
- 7.1.** Обособена позиция 1 - 230 000,00 лева без ДДС.
 - 7.2.** Обособена позиция 2 - 50 000,00 лева без ДДС.
 - 7.3.** Обособена позиция 3 - 50 000,00 лева без ДДС.
 - 7.4.** Обособена позиция 4 - 10 000,00 лева без ДДС.
- 8. Изменения на договора:**
- 8.1.** Изменения на договора За обособена позиция 1
 - 8.1.1.** Когато възложителят не разполага с текущ договор за възлагане на доставки, предмет на настоящия договор и при наличие на взаимно съгласие между страните, срокът на действие на настоящия договор може да бъде продължен до сключване на нов договор, но с не повече от 12 месеца, за което страните подписват допълнително споразумение.
 - 8.1.1.1.** През периода на продължения срок на договора, възложителят има право да възлага доставки по предмета на договора на обща стойност в размер до 115 000.00 лв. без ДДС.

8.1.2. В случаите на такова изменение възложителят има право да изиска допълнителна гаранция за изпълнение, в размер на процента на гаранцията за изпълнение по договора, приложен върху общата стойност на допълнителните доставки.

8.1.3. Доставчикът има възможност да предлага на възложителя по-ниски цени или по-изгодни за възложителя условия от заложените по договора в ценовата таблица. Доставчикът изпраща писмено предложението си, което се одобрява от контролиращия служител по договора от страна на възложителя.

8.2. Изменения на договора За обособена позиция 2

8.2.1. Когато възложителят не разполага с текущ договор за възлагане на доставки, предмет на настоящия договор и при наличие на взаимно, съгласие между страните, срокът на действие на настоящия договор може да бъде продължен до сключване на нов договор, но с не повече от 12 месеца, за което страните подписват допълнително споразумение.

8.2.1.1. През периода на продължения срок на договора, възложителят има право да възлага доставки по предмета на договора на обща стойност в размер до 25 000.00 лв. без ДДС.

8.2.2. В случаите на такова изменение възложителят има право да изиска допълнителна гаранция за изпълнение, в размер на процента на гаранцията за изпълнение по договора, приложен върху общата стойност на допълнителните доставки.

8.2.3. Доставчикът има възможност да предлага на възложителя по-ниски цени или по-изгодни за възложителя условия от заложените по договора в ценовата таблица. Доставчикът изпраща писмено предложението си, което се одобрява от контролиращия служител по договора от страна на възложителя

8.3. Изменения на договора За обособена позиция 3

8.3.1. Когато възложителят не разполага с текущ договор за възлагане на доставки, предмет на настоящия договор и при наличие на взаимно, съгласие между страните, срокът на действие на настоящия договор може да бъде продължен до сключване на нов договор, но с не повече от 12 месеца, за което страните подписват допълнително споразумение.

- 8.3.1.1. През периода на продължения срок на договора, възложителят има право да възлага доставки по предмета на договора на обща стойност в размер до 25 000.00 лв. без ДДС.
- 8.3.2. В случаите на такова изменение възложителят има право да изиска допълнителна гаранция за изпълнение, в размер на процента на гаранцията за изпълнение по договора, приложен върху общата стойност на допълнителните доставки.
- 8.3.3. Доставчикът има възможност да предлага на възложителя по-ниски цени или по-изгодни за възложителя условия от заложените по договора в ценовата таблица. Доставчикът изпраща писмено предложението си, което се одобрява от контролиращия служител по договора от страна на възложителя
- 8.4. Изменения на договора За обособена позиция 4**
- 8.4.1. Когато възложителят не разполага с текущ договор за възлагане на доставки, предмет на настоящия договор и при наличие на взаимно, съгласие между страните, срокът на действие на настоящия договор може да бъде продължен до сключване на нов договор, но с не повече от 12 месеца, за което страните подписват допълнително споразумение.
- 8.4.1.1. През периода на продължения срок на договора, възложителят има право да възлага доставки по предмета на договора на обща стойност в размер до 5 000.00 лв. без ДДС.
- 8.4.2. В случаите на такова изменение възложителят има право да изиска допълнителна гаранция за изпълнение, в размер на процента на гаранцията за изпълнение по договора, приложен върху общата стойност на допълнителните доставки.
- 8.4.3. Доставчикът има възможност да предлага на възложителя по-ниски цени или по-изгодни за възложителя условия от заложените по договора в ценовата таблица. Доставчикът изпраща писмено предложението си, което се одобрява от контролиращия служител по договора от страна на възложителя
- 9. Доставчикът е представил/внесъл гаранция за изпълнение на настоящия Договор, съгласно чл.111 от ЗОП в размер на 5% (пет процента) от прогнозната стойност на договора за **Обособена позиция 1** и 2% (два процента) от прогнозната стойност на договорите за **Обособена позиция 2, Обособена позиция 3 и Обособена позиция 4** по т. 7 от този раздел. Гаранцията за изпълнение на договора е с валидност срока на договора.**

- 10. Задълженията на доставчика по отношение на гаранционния срок, предмет на договора, запазват действието си до изтичане на уговорения гаранционен срок.
- 11. В случай, че Доставчикът в офертата си се е позовал на капацитета на трето лице, за изпълнението на поръчката Доставчикът и третото лице, чийто капацитет е използван за доказване на съответствие с критериите, свързани с икономическото и финансовото състояние **носят солидарна отговорност.**
- 12. В случай, че Доставчикът е обявил в офертата си ползването на подизпълнител/и, то той е длъжен да сключи договор/и за подизпълнение.
- 13. * Контролиращ служител по договора от страна на Възложителя: за ОП 1 – Вилхелм Петров и за ОП2 и ОП 3 – Райко Цветанов, ОП 4 – Георги Бабачков.
- 14. * Контролиращ служител по договора от страна на Доставчика:
Александър Стефанов

Настоящият Договор се сключи в два еднообразни екземпляра, по един за всяка от страните, въз основа и в съответствие с българското право.

Габриела
 /...../
 Габриела Стоянова Стефанова
 Управител
 „Алтех Технолоджи“ ЕООД
Изпълнител



Арно
 /...../
 Арно Валто Де Мулиак
 Изпълнителен директор
 "Софийска вода" АД
Възложител

2.18

* Попълва се от Възложителя на етап подписване на договора.

А. СТЕФАНОВ

РАЗДЕЛ А: ТЕХНИЧЕСКО ЗАДАНИЕ – ПРЕДМЕТ НА ДОГОВОРА

ПРЕДМЕТ НА ДОГОВОРА

1. ТЕХНИЧЕСКО ЗАДАНИЕ - ПРЕДМЕТ НА ДОГОВОРА

1.1. Предмет на договора е доставката на резервни части и консумативи за филтър преси, в зависимост от обособената позиция, за която е сключен.

1.1.1. Обособената позиция 1 - Доставка на филтърни платна за филтър преси Roediger SSP22.4.1/№52486.192 до 195/1994, филтърни сита за барабанни съгъстители Roediger за филтър преса Roediger SSP22.4.1/№52486.192 до 195/1994, филтърни сита за барабанни съгъстители Roefilt-80/№53907.115 до 117/1994, филтърна лента за лентова филтър преса Mass BP-2500 и филтърна лента за лентов съгъстител PDXL-3000S.

Техническите характеристики на стоките от Обособена позиция 1 са описани в Таблица „Предложение и срокове“ за същата позиция.

1.1.2. Обособената позиция 2 - Доставка на филтърни платна за камерни филтър преси Latham 1200 за работно налягане 15 bar.

1.1.2.1. Платната за камерните филтър преси се състоят от две части свързани с ръкав с диаметър 120 мм и дължини 55 мм. и 80 мм. за двата вида плочи, респективно с дебелина 55мм и 80мм и габаритни размери 1280 мм. на 1240 мм. и работни размери 1200 мм. на 1200 мм. В платното са обособени централен отвор за утайката с диаметър 120 мм. и периферни 4 бр. отвори с диаметър 60 мм. за отвеждане на филтрата. По периферията на платната има 14 бр. монтажни отвори с диаметър 8 мм., за монтаж към плочите на филтър - пресата.

Технически характеристики:

1	Филтърно платно-материал	Полипропилен	Полиетилен
2	Филтърно платно-геометрия	1200мм*1200мм*0,5мм	Dцент.отвор=120мм;D1периферни отвори 4бр.по=60мм;
3	Работна повърхност	1,4м ²	Пълна повърхност=1,45м ²
4	Миещ флуид	Вода-T=55C ⁰ мах	ПАВ за миене
5	Работно налягане	0,3÷0,8 МПа	Утайка -95%вода
6	Максимално налягане	1,5÷2 МПа	За процеса пресоване
7	Работно налягане при миене	7÷10 МПа	вода
8	Време на експлоатация	Минимум 3г.	
9	Широки платно-камерни	80мм свързващ ръкав	полиетилен
10	Тесни платна	55мм свързващ ръкав	полиетилен

1.1.3. Обособена позиция 3 – Доставка на резервни части за мембранни плочи на камерни филтърпреси Latham 1200

Опис на резервните части:

№	Наименование	брой	Кат.№
1	Опора на тръбно удължение	43	CLP14551-1
2	Винтове на конзолната опора	86	CLP14551-2
3	Коляно (тръбно) (външ./вътр.)	43	CLP14551-3
4	Удължителна тръба	43	CLP14551-4
5	Гъвкава връзка/Маркуч	43	CLP14551-5
6	Съединителна муфа	43	CLP14551-6
7	Нипел	86	CLP14551-7
8	Коляно	43	CLP14551-8
9	Шестоъгълен нипел	43	CLP14551-9
10	Винтова втулка на пералнята	2	CLP14282-2
11	Задвижване с винтова двойка	2	CLP14282-1
12	Разпръскващ плъзгач	2	CLP13674
13	Хидравличен мотор	2	CP9626-3-2
14	Нокдаун лост	2	CLP13634
15	Нокдаун прът		CLP13630-4
16	Стъргало на транспортна лента	1	H2956-10/41
17	Плоча KMZ 1200 RUD KD40 N4 PPC/PPH окоплектована със скоби за прикрепяне на филтърното платно	7	132607584
18	Ръчки за автоматично преместване на плочите	14	
19	Драйвъри за заключване на плочите	14	

Схема на мембранна плоча на камерни филтър преси Latham 1200

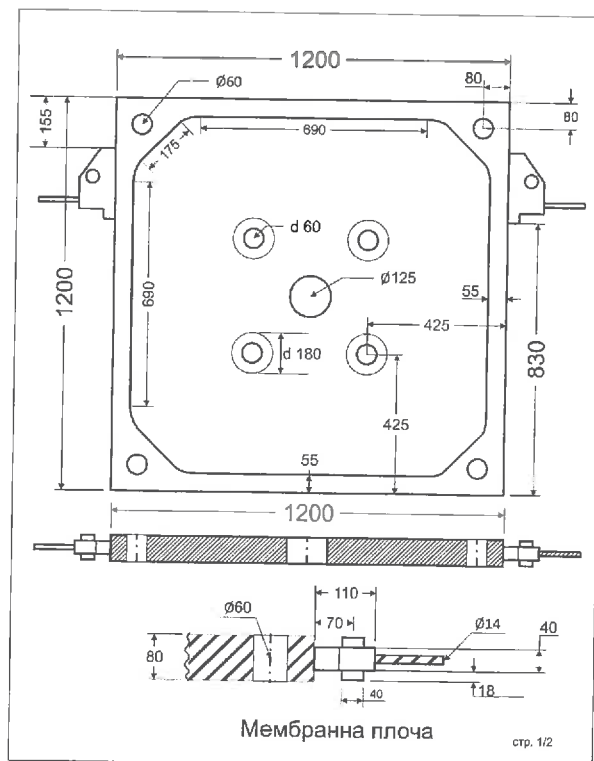

1.1.4. Обособена позиция 4 – Доставка на филтърни платна за четири броя барабанни сита Passavant Geiger GmbH, Micro Giant (MTSM) No. 90000.71.39 4711.210-213

Технически характеристики на платната:

Филтърно платно-материал	Полиестер (PES 150/43)
Филтърно платно с арматура - геометрия	1500/500/165мм-дълго платно 1000/500/165мм-късо платно
Филтърно платно без арматура /само полиестерен плат/ - геометрия	1450/550мм-дълго платно 950/550мм-късо платно
Работна повърхност	0,75м ² – дълго платно 0,5 м ² – късо платно
Пълна повърхност	0,75м ² – дълго платно 0,5 м ² – късо платно
Миещ флуид	Вода
Филтриращ флуид	Вода
Максимално налягане в режим "филтриране"	0,1÷0,5 МПа
Работно налягане при режим "миене на филтърните платна"	0,4÷0,7 МПа
Експлоатационен живот	Минимум 2 г.

Схема на филтърното платно (нанесените размери са примерни)

- 2.1. Възложителят поръчва необходимото му количество стоки от Доставчика чрез поръчка по факс или електронна поща, а ги приема с Приемо-предавателен протокол, подписан без възражения при съответствие (неустановени при доставка несъответствия) на стоките с изискванията на Договора.
- 2.2. Доставчикът доставя поръчаните Стоки, предмет на договора, съгласно цени, срокове и други изисквания, уговорени в Договора.
- 2.3. Срокът на доставка за стоките не трябва да превишава 30 (тридесет) работни дни, освен ако доставчикът не е оферирал по-кратък срок в офертата си за участие в процедурата за обществена поръчка. За аварийна доставка на стоките от **Обособена позиция 1**, в случай, че това е изрично указано в поръчката, срокът на доставка е 15 (петнадесет) работни дни.
- 2.4. Доставчикът се задължава да доставя всяка резервна част и консуматив, предмет на договора, със сертификат за качество/декларация за съответствие от производителя.
- 2.5. Доставчикът доставя поръчаните Стоки на мястото, указано в съответната поръчка на Възложителя, като преди всяка доставка Доставчикът или негов представител се свързва с лицето за контакти, указано в съответната поръчка и се уточнява относно осъществяването на доставката (вкл. вид на превозното средство, опаковка на стоките и др.). Доставчикът осигурява необходимите транспорт и персонал за изпълнение на доставките, възложени му от Възложителя.

3. ГАРАНЦИОНЕН СРОК

- 3.1. Гаранционният срок на стоките е минимум посочения в таблица „Предложение и срокове“ за съответната обособена позиция, освен ако Доставчикът не е посочил по-дълъг гаранционен срок срещу всяка стока в таблица „Предложение и срокове“ от обособената позиция.
- 3.2. Гаранционният срок на стоките, предмет на договора започва да тече от датата на доставка на стоката, след подписване без възражения на приемо – предавателен протокол между Доставчика и Възложителя.
- 3.3. Разходите при дефектирала резервна част и консуматив, който е в гаранционен срок се поемат от Доставчика. Доставчикът доставя новата резервна част/консуматив за своя сметка, в рамките на заложените срокове за доставка за съответната обособена позиция.

4. ПОДИЗПЪЛНИТЕЛ

- 4.1. Изпълнителят сключва договор за подизпълнение с подизпълнителите, посочени в офертата при участие в процедурата.
- 4.2. В срок до 3 дни от сключването на договор за подизпълнение или на допълнително споразумение за замяна на посочен в офертата подизпълнител изпълнителят изпраща копие на договора или на допълнителното споразумение на възложителя заедно с доказателства, че са изпълнени условията по чл.66, ал.2 и 11 от ЗОП.

- 4.3. Подизпълнителите нямат право да превъзлагат една или повече от дейностите, които са включени в предмета на договора за подизпълнение.
- 4.4. Не е нарушение на забраната по предходната точка доставката на стоки, материали или оборудване, необходими за изпълнението на обществената поръчка, когато такава доставка не включва монтаж, както и сключването на договори за услуги, които не са част от договора за обществената поръчка, съответно от договора за подизпълнение.
- 4.5. При изпълнението на договора изпълнителят и техните подизпълнители са длъжни да спазват всички приложими правила и изисквания, свързани с опазване на околната среда, социалното и трудовото право, приложими колективни споразумения и/или разпоредби на международното екологично, социално и трудово право съгласно приложение №10 от ЗОП.
- 4.6. Когато частта от поръчката, която се изпълнява от подизпълнител, може да бъде предадена като отделен обект на изпълнителя или на възложителя, възложителят заплаща възнаграждение за тази част на подизпълнителя. Възложителят има право да откаже плащане по този член, когато искането за плащане е оспорено, до момента на отстраняване на причината за отказа.
- 4.7. Разплащанията по предходната точка се осъществяват въз основа на искане, отправено от подизпълнителя до възложителя чрез изпълнителя, който е длъжен да го предостави на възложителя в 15-дневен срок от получаването му.
- 4.8. Към искането по предходната точка изпълнителят предоставя становище, от което да е видно дали оспорва плащанията или част от тях като недължими.
- 4.9. Независимо от възможността за използване на подизпълнители отговорността за изпълнение на договора за обществена поръчка е на изпълнителя.
- 4.10. При услуги, чието изпълнение се предоставя в обект на възложителя, след сключване на договора и най-късно преди започване на изпълнението му, изпълнителят уведомява възложителя за името, данните за контакт и представителите на подизпълнителите, посочени в офертата. Изпълнителят уведомява възложителя за всякакви промени в предоставената информация в хода на изпълнението на поръчката.
- 4.11. Замяна или включване на подизпълнител по време на изпълнението на договора се допуска по изключение, когато възникне необходимост, ако са изпълнени едновременно следните условия:
 - 4.11.1. за новия подизпълнител не са налице основанията за отстраняване в процедурата;
 - 4.11.2. новият подизпълнител отговаря на критериите за подбор, на които е отговарял предишният подизпълнител, включително по отношение на дела и вида на дейностите, които ще изпълнява, коригирани съобразно изпълнените до момента дейности.
- 4.12. При замяна или включване на подизпълнител изпълнителят представя на възложителя всички документи, които доказват изпълнението на условията по предходната точка.

5. **За улеснение на участниците, кандидатстващи за обособена позиция 1 в подготовката на техническото и ценовото си предложение, Възложителя предоставя информация за състава на утайките за сгъстяване и обезводняване на СПСОВ Кубратово:**

5.1. **Сгъстяване на излишно-активна утайка на барабанни сгъстител**

Характеристика на утайката:

- 5.1.1. Количество 700 – 3000 м3/ден уплътнена излишно-активна утайка
- 5.1.2. влажност 97 - 98,5 %
- 5.1.3. съдържание на органично вещество 68 – 78 %
- 5.1.4. общо сухо вещество 14- 90 тона/ден
- 5.1.5. влага в сгъстената утайка максимум 95%

5.2. **Сгъстяване на излишно-активна утайка на лентов сгъстител PDXL-3000**

- 5.2.1. Количество 800 – 2200 м3/ден уплътнена излишно-активна утайка
- 5.2.2. влажност 97 - 98,5 %
- 5.2.3. съдържание на органично вещество 68 – 78 %
- 5.2.4. общо сухо вещество 16- 66 тона/ден
- 5.2.5. влага в сгъстената утайка максимум 95%

5.3. **Обезводняване на утайка, смес от първична и сгъстена излишно-активна след съвместното им стабилизиране в метантанкове, работещи на мезофилен режим (съотношение първична към сгъстена излишно-активна утайка от 20 : 80, до 80 : 20 %)**

- 5.3.1. Количество 1000 – 2500 м3/ден стабилизирана смесена утайка
- 5.3.2. влажност 95,5 - 97,5 %
- 5.3.3. съдържание на органично вещество 45 – 75 %
- 5.3.4. общо сухо вещество 25- 115 тона/ден
- 5.3.5. влага в обезводнената утайка максимум 80%

Възможно е за обезводняване да се подава и сурова сгъстена излишно-активна утайка в смес със стабилизирана утайка от метантанкове, както и първична утайка в смес със стабилизирана утайка от метантанкове с изброените по-горе показатели.

6. **ТАБЛИЦА „Предложение и срокове”**

6.1. Таблица „Предложение и срокове“ за обособена позиция 2

ДЕКЛАРАЦИЯ
За съвместимост на платната и резервните части, с които участваме в процедурата

Долуподписаниата Габриела Стоянова Стефанова

/собствено бащино фамилно име /

в качеството си на Управител
/посочва се качеството на лицето/

в Алтех Технолоджи ЕООД

Относно: Процедура за възлагане на обществена поръчка с предмет с номер **ТТ001662** и предмет „Доставка на резервни части и консумативи за филтър преси“, в частта за обособена позиция 2 – Доставка на филтърни платна за камерни филтър преси Latham 1200 за работно налягане 15 bar

С подаването на настоящия документ декларираме, че след запознаване в детайли с техническите изисквания, посещение и оглед на място на резервните части относно обособени позиция 1 (едно) и опита ни във филтриращи материали на база доставени за аналогични обекти, предлаганите от нас продукти са изцяло съобразени с изискванията на възложителя (в това число и експлоатацията) и приложими за конкретните изисквания.

Документът се подписва от законния представител на участника или от надлежно упълномощено лице

Подпис:

Г.С.С.



Дата:

03.08.2017

Таблица „Предложение и срокове“ за обособена позиция 2

№	Наименование	Предложение на участника - посочва се дали оферираната стока е оригинал или еквивалент (в приложимите случаи), производител и технически характеристики	Срок на доставка, в работни дни, в цели числа	Гаранционен срок (минимален срок 6 месеца)
1	Платна за плочи с дебелина 80мм със свързващ ръкав 80мм, полиетилен/полипропилен	<p>Еквивалент , модел P-340 FC/80 Двойно филтърно платно с размери 1280X1240ММ с един централен отвор ф120мм , четири периферни ф60мм и 14бр метални капси. Дължина на свързващия ръкав – шийката 80мм Материал PP100% Тип mono/mono, оптимизирано разтоварване на утайка; 370гр/м2; 0.6мм дебелина на плата. Въздухопропускливост 30l/min/dm2(величината не е фиксирана и при нужда може да подлежи на вариране според технологичните изисквания) Производител FILTROS INDUSTRIALES S.L. приложение: за камерна преса за обезводняване на утайки от ПСПВ</p>	25	6
2	Платна за плочи с дебелина 55мм със свързващ ръкав 55мм, полиетилен/полипропилен	<p>Еквивалент , модел P-340 FC/55 Двойно филтърно платно с размери 1280X1240ММ с един централен отвор ф120мм , четири периферни ф60мм и 14бр метални капси. Дължина на свързващия ръкав – шийката 55мм Материал PP100% Тип mono/mono, оптимизирано разтоварване на утайка; 370гр/м2; 0.6мм дебелина на плата. Въздухопропускливост 30l/min/dm2(величината не е фиксирана и при нужда може да подлежи на вариране според</p>	25	6

	технологичните изисквания) Производител FILTROS INDUSTRIALES S.L. приложение: за камерна преса за обезводняване на утайки от ПСПВ	
--	--	--

РАЗДЕЛ Б: ЦЕНИ И ДАННИ

ЦЕНОВИ ДОКУМЕНТ

1. ОБЩИ ПОЛОЖЕНИЯ

- 1.1. Цените на Стоките, предмет на договора, са посочени в Ценова таблица за съответната обособена позиция.
- 1.2. Цените са в български лева, без ДДС и закръглени с точност до втория знак след десетичната запетая.
- 1.3. Единичните цени включват всички евентуални разходи, платими от "Софийска вода" АД допълнително, във връзка с изпълнението на настоящия договор.
- 1.4. Цените **включват всички договорни задължения** на Доставчика по Договора, включително транспорта на поръчаните стоки до мястото на доставка, на територията на гр. София.
- 1.5. На Доставчика не са гарантирани количества на поръчаните стоки.
- 1.6. Цените са постоянни за срока на договора, считано от датата на подписването му, освен в посочените в ЗОП случаи.

2. НАЧИН НА ПЛАЩАНЕ

- 2.1. След всяка доставка на Стоки, предмет на Договора, извършена съгласно изискванията на договора, Доставчикът и Възложителят подписват приемо - предавателен протокол.
- 2.2. Доставчикът издава коректно попълнена фактура въз основа на подписания без възражения от страна на Възложителя приемо - предавателен протокол.
- 2.3. Плащането ще се извършва по банков път съгласно т.6 ПЛАЩАНЕ, ДДС И ГАРАНЦИЯ ЗА ИЗПЪЛНЕНИЕ от РАЗДЕЛ Г: ОБЩИ УСЛОВИЯ НА ДОГОВОРА ЗА ДОСТАВКА

3. Ценова Таблица за обособена позиция 2

Ценова Таблица за обособена позиция 2

№	Наименование	Ед. цена в лева без ДДС
1	Платна за плочи с дебелина 80мм със свързващ ръкав 80мм, полиетилен/полипропилен	82,00
2	Платна за плочи с дебелина 55мм със свързващ ръкав 55мм, полиетилен/полипропилен	84,00
Общо:		166,00

РАЗДЕЛ В: СПЕЦИФИЧНИ УСЛОВИЯ НА ДОГОВОРА

СПЕЦИФИЧНИ УСЛОВИЯ НА ДОГОВОРА

1. НЕУСТОЙКИ

- 1.1. В случай, че Доставчикът не достави поръчаните Стоки в определения срок на доставка или не спази срока за подмяна на дефектирала стока в рамките на гаранционния срок, както и в случаите на рекламации, Доставчикът дължи неустойка на Възложителя в размер на 2% (два процента) от стойността на забавените стоки за всеки ден закъснение, но не повече от 20% (двадесет процента) от стойността на недоставените/неподменени в срок стоки.
 - 1.2. Ако Доставчикът забави доставката на Стоки, включително при подмяна на дефектирала стока в рамките на гаранционния срок или при рекламации по договора с повече от 10 (десет) дни, то ще се счита, че Доставчикът е в съществено неизпълнение на Договора, като в такъв случай Възложителят има право:
 - 1.2.1. да прекрати едностранно Договора, поради неизпълнение от страна на Доставчика, като задържи гаранцията за изпълнение и/или
 - 1.2.2. да закупи недоставените Стоки от трета страна, като Доставчикът дължи възстановяване на пълната стойност на съответните стоки, както и всички разходи и/или щети и/или пропуснати ползи, претърпени от Възложителя в следствие на неизпълнението на задълженията от страна на Доставчика.
 - 1.3. В случай, че Доставчикът достави стоки, които не съответстват на уговореното по този Договор в качествено отношение и/или доставените Стоки са негодни да се ползват за целите посочени в Договора, включително в случаите на доставена неотговаряща на изискванията стока, Доставчикът дължи неустойка в размер на 20% (двадесет процента) от стойността на стоките, които не съответстват на изискванията на договора.
 - 1.4. В случаите по т.1.1, т.1.2 и т.1.3, освен наложените неустойки Доставчикът възстановява на Възложителя и претърпените щети и/или пропуснати ползи, вследствие на неизпълнение на задълженията на Доставчика по договора.
 - 1.5. При наличие на повече от 3 (три) рекламации, доказани с подписан съгласно договора констативен протокол поради дефектирали и/или некачествени стоки, Възложителят има право да прекрати договора едностранно, като задържи гаранцията за изпълнение.
 - 1.6. В случай, че Доставчикът едностранно прекрати настоящия договор, без да има правно основание за това, Възложителят има право да наложи неустойка в размер на 25% (двадесет и пет процента) от прогнозната стойност на договора без ДДС.
2. Доставчикът ще изплати неустойките, предвидени в Договора, в срок до 5 (пет) работни дни от получаването на писмено уведомление от Възложителя за налагането на съответната неустойка. Възложителят си запазва правото да удържи наложените неустойки от предоставената му гаранция за добро изпълнение или да ги прихване от дължими суми към доставчика.

3. САНКЦИИ, НАЛАГАНИ НА "СОФИЙСКА ВОДА" АД

- 3.1. Ако в който и да е момент, във връзка с изпълнение на доставките и услугите в договора, поради действие или бездействие от страна на Доставчика и/или негови служители, на "Софийска вода" АД бъдат наложени санкции по силата на действащото законодателство, Доставчикът се задължава да обезщети Възложителя по всички санкции в пълния им размер.

4. ГАРАНЦИЯ ЗА ИЗПЪЛНЕНИЕ НА ДОГОВОРА

- 4.1. Възложителят не дължи лихви на изпълнителя за периода, през който гаранцията е престояла при него.
- 4.2. Възложителят ще освободи гаранцията за изпълнение след изтичане срока на договора или след прекратяване на договора поради изчерпване на стойността му, което събитие се случи първо.
- 4.3. Доставчикът отправя исканията за освобождаване на гаранцията за изпълнение към контролиращия служител по договора.
- 4.4. Ангажиментът на възложителя по освобождаването на предоставена банкова гаранция се изчерпва с връщането на нейния оригинал на изпълнителя, като възложителят не се ангажира и не дължи разходите за изготвяне на допълнителни потвърждения, изпращане на междубанкови SWIFT съобщения и заплащане на свързаните с това такси, в случай че обслужващата банка на изпълнителя има някакви допълнителни специфични изисквания.
- 4.5. Всички разходи по гаранцията за изпълнение са за сметка на изпълнителя, а разходите по евентуалното им усвояване - за сметка на възложителя.
- 4.6. В случай че доставчикът откаже да изплати неустойка, глоба или санкция, наложена съгласно изискванията на настоящия договор, възложителят има право да задържи плащане или да прихване сумите срещу насрещни дължими суми или да приспадне дължимата му сума от гаранцията за изпълнение на договора, внесена/представена от доставчика. Доставчика е длъжен да поддържа стойността на гаранцията за изпълнение за срока на договора.
- 4.7. В случай че стойността на гаранцията за изпълнение се окаже недостатъчна, доставчикът се задължава в срок от 5 (пет) работни дни да заплати стойността на дължимата неустойка и да допълни своята гаранция за изпълнение до нейния пълен размер.
- 4.8. В случай че възложителят прекрати договора поради неизпълнение от страна на изпълнителя, то възложителят има право да задържи гаранцията за изпълнение, представена от изпълнителя.

РАЗДЕЛ Г: ОБЩИ УСЛОВИЯ НА ДОГОВОРА ЗА ДОСТАВКА

Съдържание:

Член	Наименование
-------------	---------------------

1. ДЕФИНИЦИИ
2. ОБЩИ ПОЛОЖЕНИЯ
3. ЗАДЪЛЖЕНИЯ НА ДОСТАВЧИКА
4. ЗАДЪЛЖЕНИЯ НА ВЪЗЛОЖИТЕЛЯ
5. НЕУСТОЙКИ
6. ПЛАЩАНЕ, ДДС И ГАРАНЦИЯ ЗА ИЗПЪЛНЕНИЕ
7. КОНФИДЕНЦИАЛНОСТ
8. ПУБЛИЧНОСТ
9. СПЕЦИФИКАЦИЯ
10. ДОСТЪП И ИНСПЕКТИРАНЕ
11. ЗАГУБА ИЛИ ПОВРЕДА ПРИ ТРАНСПОРТИРАНЕ
12. ОПАСНИ СТОКИ
13. ДОСТАВКА
14. ГАРАНЦИЯ ЗА КАЧЕСТВО
15. ПРАВО НА ОТКАЗ
16. ОБРАЗЦИ И МОСТРИ
17. ДОСТЪП ДО ОБЕКТА И СЪОРЪЖЕНИЯ
18. ЗАСТРАХОВАНЕ И ОТГОВОРНОСТ
19. ПРЕОТСТЪПВАНЕ И ПРЕХВЪРЛЯНЕ НА ЗАДЪЛЖЕНИЯ
20. РАЗДЕЛНОСТ
21. ПРЕКРАТЯВАНЕ
22. ПРИЛОЖИМО ПРАВО
23. ФОРС МАЖОР

ОБЩИ УСЛОВИЯ НА ДОГОВОРА ЗА ДОСТАВКА

Общите условия на договора за доставка, са както следва:

1. ДЕФИНИЦИИ

Следните понятия следва да имат определеното им по-долу значение. Думи в единствено число следва да се приемат и в множествено и обратно, думи в даден род следва да се възприемат, в който и да е род, ако е необходимо при тълкуването на волята на страните по настоящия договор. Думите, които описват дадено лице, включват всички представлявани от това лице страни по договора, независимо дали са свързани лица по смисъла на Търговския закон или не, освен ако от контекста не е ясно, че са изключени.

Преpraщането към даден документ следва да се разбира като преpraщане към посочения документ, както и всички други документи, които го изменят и/ или допълват.

- 1.1. **"Възложител"** означава "Софийска вода" АД, което възлага изпълнението на доставките по договора.
- 1.2. **"Доставчик/изпълнител"** означава физическото или юридическо лице (техни обединения), посочено в договора като доставчик и неговите представители и правоприменници.
- 1.3. **"Контролиращ служител"** означава лицето, определено от Възложителя, за което Доставчикът е уведомен и което действа от името на Възложителя и като представител на Възложителя за целите на този договор.
- 1.4. **"Договор"** означава цялостното съглашение между Възложителя и Доставчика, състоящо се от следните части, които в случай на несъответствие при тълкуване имат предимство в посочения по – долу ред:
 - 1.4.1. Договор;
 - 1.4.2. Раздел А: Техническо задание – предмет на договора;
 - 1.4.3. Раздел Б: Цени и данни;
 - 1.4.4. Раздел В: Специфични условия;
 - 1.4.5. Раздел Г: Общи условия;
- 1.5. **"Цена по договора"** означава цената, изчислена съгласно Раздел Б: Цени и данни.
- 1.6. **"Максимална стойност на договора"** означава пределната сума, която не може да бъде надвишавана при възлагане и изпълнение на договора.
- 1.7. **"Стоки"** – означава всички стоки, които се доставят от Доставчика, както е описано в настоящия Договор.
- 1.8. **"Обект"** означава всяко местоположение (земя или сграда), където ще се извършват доставките, предмет на настоящия договор и всяко друго място, предоставено от Възложителя за целите на договора.
- 1.9. **"Системи за безопасност на работата"** означава комплект от документи на Възложителя или нормативни актове съгласно българското законодателство, които определят начините и методите за опазване здравето и безопасността при извършване на доставките, предмет на договора.
- 1.10. **"Поръчка"** означава официална поръчка от Възложителя до Доставчика с пълно описание, съгласно Договора, на стоките, цената и мястото на доставка.

- 1.11. **"Срок на доставка"** означава фактическият период на доставка на поръчаните стоки, считано от датата на поръчката до датата на реалната доставка на стоките до мястото, определено от Възложителя. Срокът на доставката ще се измерва в работни дни.
- 1.12. **"Забавяне на доставката"** означава броя дни забава след изтичане на срока на доставка.
- 1.13. **"Дата на влизане в сила на договора"** означава датата на подписване на договора, освен ако не е уговорено друго.
- 1.14. **"Срок на Договора"** означава предвидената продължителност на предоставяне на доставките, както е определено в договора.
- 1.15. **"Неустойки"** означава санкции или обезщетения, които могат да бъдат налагани на Доставчика, в случай, че доставките не бъдат извършени в съответствие с условията и сроковете в настоящия договор.
- 1.16. **"Гаранция за изпълнение"** означава паричната сума или банковата гаранция, която Доставчикът предоставя на Възложителя, за да гарантира доброто изпълнение на договора.

2. ОБЩИ ПОЛОЖЕНИЯ

- 2.1. Предмет на настоящия Договор е ангажирането на Доставчика от страна на Възложителя да бъде негов неизключителен доставчик на Стоките за Срока на Договора срещу заплащане на Цената по Договора. Възложителят си запазва правото да закупува всяка една от посочените Стоки от други източници по свое усмотрение.
- 2.2. Заявените в Договора количества са примерни и са само с прогнозна цел. Те не дават гаранция за количествата поръчвани Стоки. Единичните цени на Стоките, вписани от Доставчика в Ценовите таблици към Договора, се прилагат за целия срок на договора.
- 2.3. Заглавията в този Договор са само с цел препращане и не могат да се ползват като водещи при тълкуването на клаузите, към които се отнасят.
- 2.4. Всяко съобщение, изпратено от някоя от страните до другата, следва да се изпраща чрез пратка с обратна разписка или по факс и ще се счита за получено от адресата от датата, отбелязана на обратната разписка, съответно от получаване на факса, ако той е пуснат до правилния факс номер (когато на доклада от факса за изпращане на насрещния факс е изписано „ОК“) на адресата.
- 2.5. Всяка страна трябва да уведоми другата за промяна или придобиване на нов адрес, телефонен или факс номер за кореспонденция възможно най-скоро, но не по късно от 48 часа от такава промяна или придобиване.
- 2.6. Неуспехът или невъзможността на някоя от страните да изпълни, в който и да е момент, някое (някои) от условията на настоящия Договор, не трябва да се приема като отмяна на съответното условие (условия) или на правото да се прилагат условията на настоящия Договор.
- 2.7. Настоящият договор не учредява представителство или сдружение между страните по него и никоя от страните няма право да извършва разходи от името и за сметка на другата. В изпълнение на задълженията си по договора нито една от страните не следва да предприема каквото и да е действие, което би могло да накара трето лице да приеме, че действа като законен представител на другата страна.
- 2.8. Евентуален спор или разногласие във връзка с тълкуването или изпълнението на настоящия договор страните ще решават в дух на разбирателство и взаимен интерес. В случай, че това се окаже невъзможно, спорът ще бъде решен по съдебен ред, освен ако страните не подпишат арбитражно споразумение.

- 2.9. Номерът и Датата на влизане в сила на Договора трябва да бъдат цитирани във всяка кореспонденция.
- 2.10. Всички задължения или разходи, възникнали за Доставчика в резултат на възлагането на настоящия Договор се приема, че са включени в офертата на Доставчика.
- 2.11. Доставчикът се задължава да обезщети изцяло Възложителя за всички щети и пропуснати ползи, както и да възстанови в пълния им размер санкциите, наложени от съд или административен орган, ведно с дължимите лихви, направените разноски, разходи, предявени към Възложителя във връзка с изпълнението на настоящия договор и дължащи се на действия, бездействия или забава на необходими действия на Доставчика и/или негови поддоставчици при или по повод изпълнението на доставките.
- 2.12. Някоя клауза извън чл.7 КОНФИДЕНЦИАЛНОСТ не продължава действието си след изтичане срока или прекратяването на договора, освен ако изрично не е определено друго в договора.

3. ЗАДЪЛЖЕНИЯ НА ДОСТАВЧИКА

Без да се ограничава действието на специфичните условия на Договора, общите задължения на Доставчика са, както следва:

- 3.1. За срока на Договора Доставчикът се задължава да изпълнява задълженията си по настоящия договор точно и с грижата на добър търговец.
- 3.2. За срока на Договора Доставчикът се задължава да отдели на Възложителя такава част от своя персонал, време, внимание и способности, каквато е необходима за точното изпълнение на задълженията на Доставчика по Договора.
- 3.3. Доставчикът трябва да се съобразява с инструкциите на Възложителя, както и да пази добросъвестно интересите на Възложителя, във всеки един момент.
- 3.4. Доставчикът доставя Стоките съгласно изискванията на настоящия Договор.
- 3.5. Доставчикът договаря подходящи условия с подизпълнители, когато е допуснато ползването на подизпълнители, които условия да отговорят на разпоредбите на настоящия договор. Доставчикът носи отговорност за изпълнението на доставките, включително и за тези, изпълнени от подизпълнителите.
- 3.6. Доставчикът спазва и предприема необходимото, така че неговите служители и подизпълнители да спазват точно изискванията на приложимото право по повод на здравословните и безопасни условия на труда и изискванията на Възложителя за безопасност при работа.
- 3.7. Доставчикът трябва да изпраща фактури за плащания съгласно чл.6 ПЛАЩАНЕ, ДДС И ГАРАНЦИЯ ЗА ИЗПЪЛНЕНИЕ.
- 3.8. Доставчикът трябва да предоставя на Възложителя документи и/или сертификати, които доказват качеството на Стоките, доставяни на Възложителя.
- 3.9. Доставчикът осигурява за своя сметка всичко необходимо за изпълнението на предмета на настоящия Договор, освен ако писмено не е уговорено друго.
- 3.10. При изпълнение на Договора, Доставчикът предприема всички необходими действия да не възпрепятства дейността на Възложителя или на други доставчици, или да се ограничават права на трети лица, или да

се уврежда имущество, независимо дали то принадлежи на Възложителя или не.

- 3.11. Доставчикът се задължава да не допуска съхраняване и/или ползване на обекта на напитки с алкохолно съдържание и/или други вещества, които могат да пречат нормалното изпълнение на работите, както и да допуска до строителната площадка/до обекта, на който се предоставят услугите само квалифицирани работници, които не са употребили алкохол и са в добро здравословно състояние, позволяващо им да изпълняват нормално задълженията си.

4. ЗАДЪЛЖЕНИЯ НА ВЪЗЛОЖИТЕЛЯ

Без да се ограничават специфичните задължения на Възложителя съгласно договора, общите му задължения са, както следва:

- 4.1. Възложителят определя Контролиращ служител, за което своевременно уведомява Доставчика. Възложителят може да заменя Контролиращия служител за срока на договора по свое усмотрение.
- 4.2. Контролиращият служител може да упражнява правата на Възложителя съгласно договора, с изключение на правата, свързани с прекратяване и/или изменение на договора. Ако съгласно условията на назначаването си Контролиращият служител следва да получава изрично упълномощаване от Възложителя за упражняването на дадено правомощие, следва да се приеме, че такова му е дадено и липсата му не може да се противопостави на Доставчика.
- 4.3. Контролиращият служител може да определи Представител на контролиращия служител, като писмено уведомява Доставчика за това.
- 4.4. Представителят на Контролиращия служител не може да упражнява правата на Възложителя по договора, свързани с прекратяване и/или изменение на договора.

5. НЕУСТОЙКИ

Неустойките за забава при изпълнение на доставките и/или доставка на некачествени стоки са определени в Раздел В: Специфични условия на договора.

6. ПЛАЩАНЕ, ДДС И ГАРАНЦИЯ ЗА ИЗПЪЛНЕНИЕ

- 6.1. След като напълно се увери в доставката на Стоките съобразно изискуемото качество и количество и в уговорения срок, Възложителят трябва да заплати на Доставчика дължимата сума по цената (цените), вписана/и в Ценовата таблица в РАЗДЕЛ Б: ЦЕНИ И ДАННИ от този Договор и повторена в Поръчката (Поръчките).
- 6.2. След доставка на стоките, Доставчикът изготвя приемо - предавателен протокол и го предоставя на Възложителя за одобрение.
- 6.3. Плащането се извършва в 45 (четиридесет и пет дневен) срок от датата на представяне от Доставчика на коректно съставена фактура в резултат на подписан без възражения приемо - предавателен протокол.
- 6.4. Контактите между Възложителя и Доставчика във връзка с ежедневното изпълнение на Договора трябва да се осъществяват между Контролиращия служител или Представителя на контролиращия служител и Доставчика.
- 6.5. Възложителят може да задържи плащане или да прихване суми срещу насрещни дължими суми без допълнителни разходи за него, в случай че има основание за това.
- 6.6. Всички суми, посочени в Договора, са без ДДС, освен ако изрично не е посочено друго. ДДС, което се дължи по повод на тези суми, се начислява допълнително към тях.

- 6.7. Задържането и освобождаването на Гаранцията за изпълнение на Договора се осъществява съобразно условията и сроковете, посочени в Раздел В: Специфични условия на договора.

7. КОНФИДЕНЦИАЛНОСТ

- 7.1. Освен с писмено съгласие на другата страна, никоя от страните не може да използва договора или информация, придобита по повод на договора, за цели извън изрично предвидените в договора.
- 7.2. Освен с писмено съгласие на другата страна, никоя страна не може по време на договора или след това да разкрива и/или да разрешава разкриването на трети лица на всякаква информация, свързана с дейността на другата страна, както и друга конфиденциална информация, която е получена или е могла да бъде получена по време на договора.
- 7.3. В случай, че Възложителят поиска, Доставчикът прави необходимото така, че неговите служители или подизпълнители да поемат директни задължения към Възложителя по повод на конфиденциалността във форма, приемлива за Възложителя.

8. ПУБЛИЧНОСТ

Освен ако не е необходимо за подписването или е уговорено като необходимо за изпълнението на договора, Доставчикът не публикува по своя инициатива и не разрешава публикуването, заедно или с друго лице, на информация, статия, снимка, илюстрация или друг материал от какъвто и да е вид по повод на договора или дейността на Възложителя преди предварителното представяне на материала на Възложителя и получаването на неговото писмено съгласие. Такова съгласие от Възложителя важи само за конкретното публикуване, което е изрично поискано.

9. СПЕЦИФИКАЦИЯ

- 9.1. Доставчикът се задължава да изпълнява доставките съгласно Раздел А: Техническо задание – предмет на договора, спецификациите, чертежите, мострите или други описания на доставките, част от договора.
- 9.2. Ако Доставчикът изпълни доставки, които не отговарят на изискванията на договора, Възложителят може да откаже да приеме тези доставки и да търси обезщетение за претърпени вреди и пропуснати ползи. Възложителят може да предостави на Доставчика възможност да повтори изпълнението на неприетите доставки преди да потърси други доставчици.

10. ДОСТЪП И ИНСПЕКТИРАНЕ

Възложителят има право да инспектира в подходящо време съоръженията и сградите на Доставчика, както и помещенията на Поддоставчиците, за производство на Стоките. За тази цел Доставчикът трябва да осигури достъп на Възложителя до своите помещения.

11. ЗАГУБА ИЛИ ПОВРЕДА ПРИ ТРАНСПОРТИРАНЕ

- 11.1. Доставчикът трябва да уведоми Възложителя за всяка загуба или повреда на Стоките, включително частична загуба, дефекти или невъзможност да достави цялата или част от партидата.
- 11.2. Рискът от случайно повреждане или погиване – пълно или частично - на Стоките при транспортирането им, включително до мястото на доставка и предаването им на Възложителя се носи от Доставчика.

12. ОПАСНИ СТОКИ

- 12.1. Всяка информация, притежавана от или на разположение на Доставчика, която се отнася до всякакви потенциални опасности при транспортиране, предаване или използване на доставяните Стоки, трябва незабавно да бъде съобщена на Възложителя.

- 12.2. Доставчикът трябва да предостави подробна информация за всички рискове за персонала на Възложителя, произтичащи от специфичното използване на Стоките, предмет на настоящия договор.
- 12.3. Доставчикът трябва да маркира опасните Стоки с международен символ(и) за опасност и да изпише името на материала им на български език. Транспортните и всички други документи трябва да включват декларация относно опасността и наименованието на материала на български език. Стоките трябва да бъдат придружавани от информация за възможни аварийни ситуации на български език под формата на писмени инструкции, етикети или означения. Доставчикът трябва да спазва изискванията на българското законодателство и на международните споразумения, свързани с пакетирането, поставянето на етикети и транспортирането на опасните Стоки.
- 12.4. Доставчикът трябва да представи инструкции за безопасно използване на всички Стоки, доставяни на Възложителя или използвани от Доставчика или от неговите Поддоставчици на обекта. Инструкциите трябва да включват минимум следното.
 - 12.4.1. информация за опасностите от използване на Стоките;
 - 12.4.2. оценка на риска от използване на Стоките;
 - 12.4.3. описание на контролните мерки, които трябва да се вземат;
 - 12.4.4. подробности за необходимо предпазно облекло;
 - 12.4.5. подробности за максималните граници на излагане на открито или за приложимите стандарти на излагане на открито, приложими за съответния материал;
 - 12.4.6. всякакви препоръки за следене на здравето състояние;
 - 12.4.7. препоръки, свързани с осигуряване, поддръжка, почистване и тестване на респираторно защитни и на вентилационни съоръжения.
 - 12.4.8. препоръки за боравене с отпадъци, включително и начини на депониране.
- 12.5. Информацията, която Доставчикът предоставя по горепосочените точки, трябва да се изпраща преди доставката на Стоките.

13. ДОСТАВКА

- 13.1. Стоките трябва да се доставят от Доставчика до мястото, посочено в Договора или в поръчката, освен ако писмено не е уговорено друго между страните.
- 13.2. Собствеността и рискът от повреждане или загуба на Стоките се носи от Доставчика до тяхното доставяне на мястото, посочено в Договора или в Поръчката (поръчките), и приемане от оторизиран представител на Възложителя.
- 13.3. Доставчикът трябва да предприеме необходимите действия всички Стоки да бъдат надлежно пакетирани, така че да достигнат местоназначението си в добро състояние. Всички Стоки трябва да бъдат доставяни и разтоварвани на мястото, на датата и в часа, посочени в Поръчката (поръчките) или в Договора.
- 13.4. Всички Стоки, доставяни на Възложителя, трябва да се придружават от известие за доставка, съдържащо Ком. номера на Поръчката (поръчките) и Спецификацията (спецификациите). Известието за доставка трябва да бъде подписано от Възложителя като доказателство за приемането на Стоките.

- 13.5. Датата (датите) и часът на доставка на Стоките трябва да бъдат определени в Поръчката (поръчките), освен ако не е уговорено друго между страните. Часът на доставка се определя от моментните обстоятелства, освен ако изрично не е уговорено друго между страните. Доставчикът трябва да предостави инструкции или всякаква друга необходима информация, които да позволят на Възложителя да приеме доставката на Стоките.
- 13.6. Възложителят си запазва правото да отмени всяка Поръчка или всяка неизпълнена част от нея, в случай, че Доставчикът не достави поръчаните Стоки на уговорената дата. В случай на необходимост от повторно поръчване Възложителят може да поръча Стоките от друг доставчик, като всички допълнителни разходи, произтичащи от това, се поемат от Доставчика.
- 13.7. Количествата доставяни Стоки трябва да отговарят на съответните количества, поръчвани от Възложителя освен ако не е уговорено друго. Възложителят може по свое усмотрение да приеме или не частична доставка на Стоките.
- 13.8. Когато Доставчикът изисква от Възложителя да връща опаковките на Стоките, разходите по връщането се поемат от Доставчика. Разходите по връщането се възстановяват на Възложителя в срок до 30 (тридесет) дни, считано от датата на изпращане на опаковките от страна на Възложителя.
- 13.9. Когато Доставчикът доставя Стоките с МПС, наличните празни опаковки могат да бъдат върнати със същото МПС. Всички опаковки, които подлежат на връщане, трябва да бъдат маркирани като такива.

14. ГАРАНЦИЯ ЗА КАЧЕСТВО

- 14.1. Доставчикът гарантира, че качеството на Стоките съответства на изискванията на действащото българско законодателство към момента на доставка на Стоките, както и на спецификациите към договора.
- 14.2. Освен ако друго не е уговорено, без да се ограничават други негови права, Доставчикът трябва във възможно най-кратък срок, но не повече от 10 (десет) дни от датата на уведомяване от страна на Възложителя за дефект или неизпълнение на задължения по Договора, да поправи или замени всички Стоки, които са били или са станали дефектни в срок от 12 (дванадесет) месеца от датата на пускането им в експлоатация или 18 (осемнадесет) месеца от датата на доставянето им. Срокът се удължава пропорционално, ако подобни дефекти се появят след подмяната при правилна експлоатация и се дължат на дефектен дизайн, на погрешни инструкции от страна на Доставчика, или Стоките са некачествени или дефектни поради начина на производство, или има друго нарушение на дадените гаранции на Възложителя.
- 14.3. В случай, че Доставчикът не поправи даден дефект или не подмени дадени дефектни Стоки в срок до 10 (десет) дни от датата на уведомяване от страна на Възложителя, то Възложителят може да поправи или по собствено усмотрение да подмени тези стоки за сметка на Доставчика.

15. ПРАВО НА ОТКАЗ

- 15.1. В случай, че Доставчикът достави Стоки, които не съответстват на уговореното по този Договор и на Поръчката (поръчките), независимо дали по качество или по количество, или не са годни да се ползват съобразно целите на Договора или по друг начин не съответстват на уговореното в Договора, Възложителят, без да се ограничават други негови права, има правото да откаже приемането на тези Стоки.

- 15.2. Възложителят може да предостави възможност на Доставчика да замени неприетите Стоки с други, съответстващи на Договора и Поръчката (поръчките), преди да ги закупи от друго място.
- 15.3. Възложителят връща на Доставчика всички неприети Стоки за негова сметка.

16. ОБРАЗЦИ И МОСТРИ

- 16.1. Доставчикът трябва при поискване от страна на Възложителя да предостави образци, мостри и инструкции за ползване на Стоките. Подобно предоставяне по никакъв начин не освобождава Доставчика от неговите отговорности по Договора.
- 16.2. Доставчикът не трябва да се отклонява от нито една одобрена мостра или образец, без предварително да е получил писмено съгласие за това от страна на Възложителя.

17. ДОСТЪП ДО ОБЕКТА И СЪОРЪЖЕНИЯТА

- 17.1. Ако това е необходимо за изпълнението на предмета на Договора, Възложителят трябва да предостави достъп до Обекта на оторизирани представители на Доставчика. Достъпът се предоставя след предварително предизвестие от страна на Доставчика.
- 17.2. Доставчикът предприема необходимите действия неговите служители да не навлизат в други части на Обекта и да ползват само посочените от Възложителя пътища, маршрути и сгради.

18. ЗАСТРАХОВАНЕ И ОТГОВОРНОСТ

- 18.1. Доставчикът носи пълна имуществена отговорност за вреди, причинени по повод изпълнението на договора, както следва:
 - 18.1.1. Нараняване или смърт на някое лице (служител на Възложителя, служител на Доставчика или наето от него лице или на трети лица при или във връзка с изпълнението на договора;
 - 18.1.2. Повреда или погиване имуществото на Възложителя или на трети лица при или във връзка с изпълнението на договора.

Тази отговорност обхваща и претенциите на трети лица, съдебни процедури, имуществени и/или неимуществени вреди, разноски и всякакви други разходи, свързани с гореизложеното.

- 18.2. Доставчикът следва да притежава всички задължителни застраховки, съгласно действащата нормативна уредба, както и поддържа валидни застраховки за своя сметка за срока на договора.

- 18.3. Застрахователните полици се представят на Възложителя при поискване.

19. ПРЕОТСТЪПВАНЕ И ПРЕХВЪРЛЯНЕ НА ЗАДЪЛЖЕНИЯ

- 19.1. Договорът не може да бъде прехвърлен или преотстъпен като цяло на трето лице.

20. РАЗДЕЛНОСТ

В случай, че някоя разпоредба или последваща промяна в договора се окаже недействителна, останалите разпоредби продължават да бъдат валидни и подлежащи на изпълнение.

21. ПРЕКРАТЯВАНЕ

- 21.1. Възложителят може (без да се накърняват други права или задължения по договора) да прекрати договора без каквито и да е компенсации или обезщетения с писмено известие до Доставчика при следните обстоятелства:

- 21.1.1. ако Доставчикът и/или служителите на Доставчика виновно и/или нееднократно предоставят невярна информация или сведения, значително нарушат правилата за безопасност и здраве при работа, продължително и/или съществено не изпълняват задълженията си по договора.
- 21.1.2. ако за Доставчика е открито производство по несъстоятелност.
- 21.2. Всяка страна има право едностранно да прекрати Договора изцяло или отчасти, в случай че другата страна е в неизпълнение на Договора и не поправи това положение в четиринадесетдневен срок от получаването на писмено уведомление за това неизпълнение от изправната страна.
- 21.3. В случай, че Възложителят прекрати Договора поради неизпълнение от страна на Доставчика, то Възложителят има право да задържи изцяло гаранцията за изпълнение, внесена от Доставчика.
- 21.4. Възложителят има право да прекрати договора с едномесечно писмено предизвестие. Възложителят не носи отговорност за разходи след срока на предизвестие.
- 21.5. Страните могат да прекратят договора по всяко време по взаимно съгласие.
- 21.6. Прекратяването на договора не влияе на правата на всяка от страните, възникнали преди или на датата на прекратяване. При прекратяване на договора всяка страна връща на другата цялата информация, материали и друга собственост.
- 21.7. При изтичане или прекратяване на договора Доставчикът се задължава да съдейства на нов Доставчик за поемане изпълнението на договор. Направените от Доставчика разходи за това се поемат от Възложителя, след неговото предварително одобрение.

22. ПРИЛОЖИМО ПРАВО

Към този договор ще се прилагат и той ще се тълкува съобразно разпоредбите на българското право.

23. ФОРС МАЖОР

- 23.1. При възникване на форсмажорни обстоятелства по смисъла на чл.306 от Търговския закон на Република България, водещи до неизпълнение на договора страната, която се позовава на такова обстоятелство трябва да уведоми другата в какво се състои непреодолимата сила и възможните последици от нея за изпълнението на договора.

Страните трябва да направят това уведомление до 3 (три) дни от настъпването на обстоятелствата.

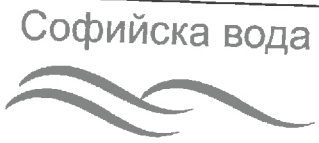
	Документ по БЗР (BS OHSAS 18001:2007)	П-БЗР 4.4.6-1- Д 2	
	СПОРАЗУМЕНИЕ по чл. 18 от ЗЗБУТ	Издание: 04 18/10/2013	Стр. 1 от 4

Приложение №2
П-БЗР 4.4.6-1- Д 2

СПОРАЗУМЕНИЕ

Към договор № 7690.....

Доставка на резервни части и консумативи за филтърпреси
За съвместно осигуряване на ЗБУТ при извършване на дейност от
контрактори на територията на обектите в експлоатация и/ или временно
спрени от експлоатация на "Софийска вода" – АД съгласно чл.18 от ЗЗБУТ

На 07.11.2017 г. на основание чл.18 от ЗЗБУТ се сключи настоящето споразумение между
 Възложителя – "Софийска вода" АД и Изпълнителя „Алтех Технолоджи“ ЕООД

Отговорност за осигуряване на ЗБУТ носят:

Възложителя – за дейностите свързани с експлоатацията на ЕМП

/отдел, станция, звено/

Изпълнителя – за дейностите предмет на договор № 7690.....

Координирането на съвместното прилагане на настоящето споразумение се възлага на :

От страна на Възложителя:

Контролиращ служител по договора Райко Цветанов –

на длъжност ръководител старши мениджър пречистване и обеззаразяване на питейната вода

От страна на Изпълнителя Александър Георгиев

на длъжност инж. продажби

Преди започване на работа гореспоменатите лица установяват с протокол изпълнението на необходимите предварителни мероприятия по ЗБУТ, осигуряващи настоящето споразумение.

Общи изисквания

1. Нищо от условията на споразумението и приложените към него документи не освобождава Изпълнителя от приложимите нормативни изисквания по безопасност и здраве при работа.
2. Изпълнителят се задължава да осигури ЗБУТ, както за всички свои работещи на обекта, така и на всички останали лица, които по друг повод се намират на територията на обекта.

Този документ е собственост на "Софийска вода" АД, гр. София.
 Копирането и предоставянето на документа на служители на "Софийска вода" АД и външни лица се разрешава само от упълномощените представители на ръководството, отговорни за съответната система за управление.



	Документ по БЗР (BS OHSAS 18001:2007)	П-БЗР 4.4.6-1- Д 2	
	СПОРАЗУМЕНИЕ по чл. 18 от ЗЗБУТ	Издание: 04 18/10/2013	Стр. 2 от 4

3. Изпълнителят осигурява ежедневен надзор над своите служители и подизпълнители по осигуряване на безопасно извършване на работата.
Пропусквателен режим

4. Възложителят посочва работната площадка и маршрутите за придвижване на хора и коли на Изпълнителя, и издава карти-пропуск на всички лица на Изпълнителя по предварително представен от него списък.

5. Изпълнителят се задължава да спазва посочените маршрути и пропускателния режим на обекта.

6. Забранен е престоят на работници и техника на Изпълнителя извън посочените работни места и пътица за придвижване.

Организация по извършване на инструктаж по ЗБУ и ПБ

7. Изпълнителят се задължава да допуска до работа само обучен и инструктиран персонал.

8. На целия персонал на Изпълнителя, включително и специалистите с ръководни функции, Възложителят провежда начален инструктаж съгласно процедура П-БЗР4.4.2-1. Служителите на Изпълнителя задължително преминават начален инструктаж преди започване на работата на място, уточнено от Възложителя и в присъствие на техния ръководител.

9. При промяна на състава, Изпълнителят представя на Възложителя списъка на новите лица за начален инструктаж, преди да ги е допуснал до работа.

10. Специфичните правила по безопасност на "Софийска вода" АД, дадени по време на инструктажа и на оперативните срещи, трябва да бъдат спазвани от всички, винаги и по всяко време.

11. Останалите видове инструктаж по ЗБУ и ПБ на работниците на Изпълнителя са негово задължение и се провеждат и регистрират от негови длъжностни лица, съгласно действащото законодателство.

Специално работно облекло, лични и колективни предпазни средства

12. Специалното и работно облекло и ЛПС /със сертификати за произход и проверка/ се осигуряват от Изпълнителя съгласно предварителната оценка на риска, направена от Изпълнителя. Същите се осигуряват преди започване на работа и са задължителни за носене от персонала. Поддръжка, почистване и изпирането са за сметка на Изпълнителя.

13. Изпълнителят осигурява необходимите ЛПС и за лица, които посещават обекта, където той извършва дейност /проектанти, строителен надзор, външни контролни органи/.

Санитарно хигиенни условия

*Този документ е собственост на "Софийска вода" АД, гр. София.
 Копирането и предоставянето на документа на служители на "Софийска вода" АД и външни лица се разрешава само от упълномощените представители на ръководството, отговорни за съответната система за управление.*



 Софийска вода	Документ по БЗР (BS OHSAS 18001:2007)	П-БЗР 4.4.6-1- Д 2	
	СПОРАЗУМЕНИЕ по чл. 18 от ЗЗБУТ	Издание: 04 18/10/2013	Стр. 3 от 4

14. Забранено е консумирането на храна и напитки на работната площадка. Това може да става в помещения, отговарящи на хигиенните изисквания. Преди хранене ръцете да се измият старателно с подходящи измиващи препарати.

15. Изпълнителят осигурява за персонала си и на този на подизпълнителите санитарно-битови помещения и такива за административно техническа работа, ако изрично не е уговорено друго в договора.

16. Изпълнителят оборудва преносима аптечка за даване на първа долекарска помощ.

Организация на работната площадка

17. Изпълнителят е длъжен да маркира работната си площадка с ограждения /прегради, ленти/ и да я сигнализира със знаци по безопасност и табела.

18. При работа на височина хората, оборудването и материалите трябва да бъдат защитени от падане.

19. При извършване на изкопни работи, Изпълнителят предварително сигнализира изкопите съгласно действащото законодателство.

20. Изпълнителят се задължава да подрежда всички материали и резервни части и да почиства от отпадъци работната площадка, незабавно след работа.

21. Забранява се ползването на производствените инсталации или части от тях без разрешение на контролиращия служител на Възложителя.

Трудови злополуки и инциденти

22. За всички злополуки, инциденти, наранявания, оказана първа помощ, Изпълнителят незабавно уведомява контролиращия служител на Възложителя и отдел „БЗР“.

23. Сигнали за аварийни ситуации незабавно се докладват на контролиращия служител на Възложителя.

Временно електрическо захранване

24. Изпълнителят използва собствени разпределителни табла със съответната степен на защита за захранване на електропотребителите си. Възложителят определя местата за присъединяване и допустимите товари.

25. Забранява се превключване от едно място на захранване към друго или включване на допълнителни потребители от Изпълнителя към електрическите съоръжения на Възложителя без разрешението му.

26. Изпълнителят разполага използваните ел. удължители и захранващи кабели по начин, изключващ увреждането на изолацията им от транспортни средства и други средства на Възложителя.

*Този документ е собственост на "Софийска вода" АД, гр. София.
Копирането и предоставянето на документа на служители на "Софийска вода" АД и външни лица се разрешава само от упълномощените представители на ръководството, отговорни за съответната система за управление.*



	Документ по БЗР (BS OHSAS 18001:2007)	П-БЗР 4.4.6-1- Д 2
	СПОРАЗУМЕНИЕ по чл. 18 от ЗЗБУТ	

27. Изпълнителят използва електрическите съоръжения по начин, изключващ директния и индиректния допир от работещи на Възложителя.

Пожарна безопасност

28. Извършването на огневи работи от Изпълнителя се започва след предварително съгласуване с Възложителя /ръководителя на обекта, на чиято територия се извършва работата и контролиращия служител по договора/.



29. При капитални ремонти и реконструкции, свързани с непрекъснато извършване на огневи работи, Изпълнителят подготвя план за противопожарно осигуряване. Планът се съгласува с РС ПБЗН и представлява неразделна част от разрешителното.

30. Извършването на огневи работи на временни места се допуска само след издаване на Акт за огневи работи на временни места и осигуряване на необходимите средства за първоначално пожарогасене, съгласно изискванията на Глава пета от Наредба Из-2377/2011 г. за правилата и нормите на пожарна безопасност при експлоатация на обектите.



31. Изпълнителят осигурява за своя сметка необходимият вид и количества, изправни и проверени пожарогасителни средства.

Настоящото споразумение се подписва в два еднообразни екземпляра, по един за всяка от страните.

ИЗПЪЛНИТЕЛ :





ВЪЗЛОЖИТЕЛ :

Този документ е собственост на "Софийска вода" АД, гр. София.
 Копирането и предоставянето на документа на служители на "Софийска вода" АД и външни лица се разрешава само от упълномощените представители на ръководството, отговорни за съответната система за управление.



	Документ по околна среда (БДС EN ISO 14001:2005)	ИОС 11 – Д5	
	Споразумение по околна среда за доставка на продукти и услуги	Издание: 01	ДД.ММ.2017
			Стр. 1 от 2

СПОРАЗУМЕНИЕ,
 към договор № 7690,
 за съвместно осигуряване опазването на околната среда,
 при доставка на продукти и услуги, възложени от “Софийска вода” АД

На 07.12.2017 г., на основание чл.9 от Закона за опазване на околната среда и т. 8.1 от БДС EN ISO 14001:2015, се сключи настоящето Споразумение между:

Възложителя – “Софийска вода” АД и

Изпълнителя – „Алтех Технолоджи“ ЕООД

Координирането на съвместното прилагане на настоящето Споразумение, при извършване на дейности, предмет на договор, се възлага на **контролиращи служители**:

(от страна на) **Възложителя** – Райко Цветанов – старши мениджър пречистване и обеззаразяване на питейната вода

(от страна на) **Изпълнителя** – Александър Стефанов - итн. продажби

(име, длъжност, тел.)

„Софийска вода” АД се стреми към непрекъснато подобрене на своите работни процеси в предоставянето на „Вик” услуги, като едновременно с това се ангажира с осигуряване опазването на околната среда.

Настоящото Споразумение изисква спазването от страна на **Изпълнителя** на приложимите законодателни изисквания при доставката на продукти и услуги и възприетите правила за работа на територията на експлоатираните от **Възложителя** площадки.

1. **Изпълнителят** се задължава да спазва изискванията по Споразумението от страна на **всички свои служители на обекта, на фирмите подизпълнители**, на които са възложили работата си и на **всички физически и юридически лица**, които се намират на територията на **Възложителя**.

ОБМЕН НА ИНФОРМАЦИЯ:

- Възложителят** и **Изпълнителят** обменят информация своевременно, по въпроси засягащи управлението на рисковете и аспектите по ОС, предложения за подобрене или инциденти по ОС.
- Служителите на **Изпълнителя** преминават начален инструктаж по ОС на територията на **Възложителя** при първо посещение на обекта.
- Преди първа доставка на стоки и услуги, **Изпълнителят** осигурява на **Възложителя** всички изискуеми документи (сертификат за съответствие, за качество, информационни листа, инструкции и други) за съответната стока/услуга и му ги предоставя.
- Изпълнителят** доставя стоките в оригинални, ненарушени опаковъчни единици, надлежно обозначени и етикетирани.

УПРАВЛЕНИЕ НА ОТПАДЪЦИ:

- Изпълнителят** пази чистота на мястото на доставката на продуктите и услугите.
- Изпълнителят** не смесва различни видове отпадъци.
- Изпълнителят** не допуска изхвърляне на отпадъци извън съдовете за разделно събиране - цветни контейнери за отпадъци от опаковки и специализирани съдове за битови и опасни отпадъци.
- Изпълнителят** не допуска на обектите неизправни моторни превозни средства (МПС) и машини.
- Изпълнителят** не допуска теч на масла и горива от МПС.

ИЗВЪНРЕДНИ СИТУАЦИИ:

- Изпълнителят** осигурява мерки за предотвратяване на извънредни ситуации, свързани със замърсяване на ОС.
- Изпълнителят** осигурява на служителите си технически средства за овладяване на възникнала извънредна ситуация следи за коректната им употреба при необходимост.
- Изпълнителят** запознава служителите си за действията, които е необходимо да предприемат с цел намаляване въздействието върху ОС при възникнала извънредна ситуация.

Софийска вода 	Документ по околна среда (БДС EN ISO 14001:2005)	ИОС 11 – Д5
	Споразумение по околна среда за доставка на продукти и услуги	Издание: 01 ДД.ММ.2017 Стр. 2 от 2

14. Изпълнителят своевременно предоставя информация на Възложителят при възникнала извънредна ситуация.
 15. Изпълнителят предприема незабавни действия по почистване и отстраняване на последствията от създадалата се извънредна ситуация.
 - 16. НАРУШЕНИЯ ПО СПОРАЗУМЕНИЕТО**
 17. Изпълнителят отстранява причините за нарушенията по настоящото Споразумение, така че то да не се случва повторно.
 18. Изпълнителя се съгласява да заплати размера на наложената/ите неустойка/и, която/които е/са определени в Договора, при констатирани от страна на Възложителя нарушения по която и да е от точките от Споразумението.
- Настоящото споразумение се подписва в два еднообразни екземпляра, по един за всяка от страните.

ИЗПЪЛНИТЕЛ:

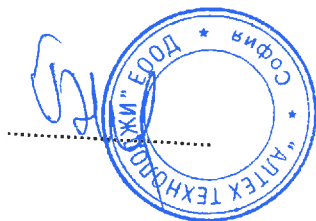

Дата:

ВЪЗЛОЖИТЕЛ:

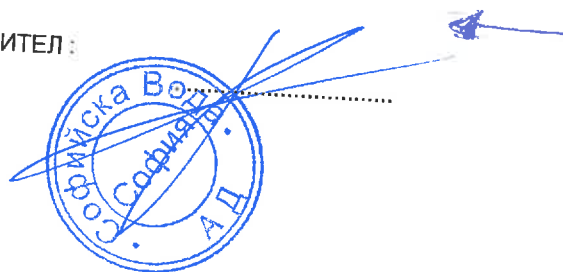

Дата: