

ДОГОВОР

„Доставка и поддръжка на нови багери“

7657

.....

Настоящият договор се сключи на 20.11.2017г., в гр. София на основание Решение ДР-984/02.11.2017г. на Възложителя за избор на изпълнител на обществена поръчка с № ТТ001682 „Доставка и поддръжка на нови багери“

между:

„СОФИЙСКА ВОДА“ АД, регистрирано в Търговския регистър при Агенция по вписванията с ЕИК 130175000, представлявано от Арно Валто Де Мулиак, в качеството му на Изпълнителен директор, **наричано за краткост в този договор Възложител**

и

„ЕВРОМАРКЕТ БРД“ ООД, регистрирано в Търговския регистър при Агенция по вписванията, седалище и адрес на управление: гр. София 1784, р-н Младост, бул. „Андрей Ляпчев“ 51, с ЕИК 040186203, представлявано от Димитър Петров Илчев в качеството му на управител, **наричано за краткост в този договор Доставчик.**

Възложителят възлага, а Доставчика приема и се задължава да извършва доставките, предмет на обществената поръчка за: **„Доставка и поддръжка на нови багери“** с номер **ТТ001682**, съгласно одобрено от възложителя техническо - финансово предложение на Доставчика, които са неразделна част от настоящия Договор.

Възложителят и Доставчикът се договориха за следното:

1. В този Договор думите и изразите имат същите значения, както са посочени съответно в Раздел Г: „Общи условия на договора“.
2. Следните документи трябва да се съставят, четат и тълкуват като част от настоящия Договор, и в случай на несъответствие при тълкуване имат предимство в посочения по – долу ред:
 - 2.1. Раздел А: Техническо задание – предмет на договора;
 - 2.2. Раздел Б: Цени и данни;
 - 2.3. Раздел В: Специфични условия на договора;
 - 2.4. Раздел Г: Общи условия на договора за доставка;
3. Доставчикът приема и се задължава да извършва доставките, предмет на настоящия Договор, в съответствие с изискванията на договора.
4. В съответствие с качеството на извършваните доставки, Възложителят се задължава да заплаща на Доставчика, съгласно единичните цени по Договора, вписани в Ценовите таблици, към настоящия Договор, по времето и начина, посочени в Раздел Б: Цени и данни и в Раздел Г: Общи условия на договора.
5. Договорът се сключва за срок от 61 (шестдесет и един) месеца, считано от датата на подписването му, от която дата влиза в сила.
6. Максималната стойност на договора е в размер на 715 771,30 лв. Максималната стойност на договора включва в себе си следните компоненти: стойността на доставките на стоките, предмет на договора, която е в размер на 605 042,10 лв. и стойността на сервизните обслужвания за срока на договора, която е в размер на 110 729,20 лв. Стойността за доставките на стоките, предмет на договора се формира от доставната предложена цена на стоките предложени от участника в Таблица „Ценово предложение“ - клетка „Доставна цена лв без ДДС(А)” -

ТТ001682

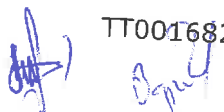

умножена по прогнозното количество. Стойността на сервизните обслужвания за срока на договора се формира от: 1.разходите за консумативи, оригинални резервни части и труд за срок от 5 години или 6000 моточаса (предложените от участника в „Таблица Сервизно обслужване“, „Общо разходи за сервизно обслужване на 1 бр. багер до достигане на 6000 моточаса работа $CO=(CO1+CO2...+CO_n)$ “ умножени по прогнозното количество багери; 2. разходите за извънгаранционно обслужване, които са 10% от разходите за консумативи, оригинални резервни части и труд за срок от 5 години или 6000 моточаса (предложените от участника в „Таблица Сервизно обслужване“ „Общо разходи за сервизно обслужване на 1 бр. багер до достигане на 6000 моточаса работа $CO=(CO1+CO2...+CO_n)$ “).
(празните места се попълват при подписване на договора).

7. Изменения на договора:

- 7.1. Доставчикът има възможност да предлага на възложителя по-ниски цени или по-изгодни за възложителя условия от заложените по договора в ценовите таблици. Доставчикът изпраща писмено предложението си, което се одобрява от контролиращия служител по договора от страна на възложителя.
- 8. Доставчикът е представил/внесъл гаранция за изпълнение на настоящия Договор, съгласно чл.111 от ЗОП в размер на 4% (четири процента) от максималната стойност на договора по т. 6 от този раздел. Гаранцията за изпълнение на договора е с валидност срока на договора.
- 9. Задълженията на доставчика по отношение на гаранционния срок, предмет на договора, запазват действието си до изтичане на уговорения гаранционен срок.
- 10. В случай, че Доставчикът в офертата си се е позовал на капацитета на трето лице, за изпълнението на поръчката Доставчикът и третото лице, чийто капацитет е използван за доказване на съответствие с критериите, свързани с икономическото и финансовото състояние **носят солидарна отговорност.**
- 11. В случай, че Доставчикът е обявил в офертата си ползването на подизпълнител/и, то той е длъжен да сключи договор/и за подизпълнение.
- 12. * Контролиращ служител по договора от страна на Възложителя: Петър Нисторов
- 13. * Контролиращ служител по договора от страна на Доставчика:

.....
Георги Георгиев Заричков
.....

Настоящият Договор се сключи в два еднообразни екземпляра, по един за всяка от страните, въз основа и в съответствие с българското право.

.....
Димитър Димитров
.....
„Евромаркет БРД“ ООД
Доставчик



.....
Арно Валто Де Мулиак
Изпълнителен директор
„Софийска вода“ АД
Възложител



* Попълва се от Възложителя на етап подписване на договора.

Зрм *hh*

M. Lazareva

РАЗДЕЛ А: ТЕХНИЧЕСКО ЗАДАНИЕ – ПРЕДМЕТ НА ДОГОВОРА

1. ТЕХНИЧЕСКО ЗАДАНИЕ - ПРЕДМЕТ НА ДОГОВОРА -

- 1.1. Предмет на договора е *Доставка и поддръжка на нови комбинирани колесни багери товари.* Наричани за кратко багери. Доставчикът извършва поддръжка на багерите, което включва гаранционно и извънгаранционно техническо обслужване.
- 1.2. Багерите, обект на обществената поръчка и договора е подробно описан в т.2, раздел А: Техническо задание – Предмет на договора за доставка.
- 1.3. Прогнозни количества на багерите, предмет на договора, които не са гарантирани и са само за информация, са : 5(пет) броя.
- 1.4. На Доставчика не са гарантирани количества и продължителност на дейностите и това следва да бъде взето под внимание при попълването на Ценовите таблици.
- 1.5. Място на доставка на багерите:складова база на Възложителя, намираща се в град София, квартал Военна рампа.
- 1.6. Доставката на багерите, предмет на договора, трябва да се осъществи в рамките на 20 дни след сключване на договора.
- 1.7. Поръчаните багери ще бъдат закупени от Доставчика при условията на директна покупка чрез собствено финансиране посредством избрана от Възложителя трета страна - корпоративен лизингодател – по силата на договор, отделен от настоящата тръжна процедура, или - по решение от страна на Възложителя – в брой.
- 1.8. Новите багери, предмет на договора, трябва да притежават екологична норма, съответстваща на законодателството в ЕС и Република България към датата на предаване.
- 1.9. За всеки доставен багер доставчикът се задължава да проведе обучение за работа на водачите на багерите, за своя сметка и средства, запознавайки ги с правилата за експлоатация и условията за безопасност при работа

2. СПЕЦИФИКАЦИЯ НА СТОКИТЕ И ИЗИСКВАНИЯ КЪМ ДОСТАВКАТА

- 2.1. При доставка Доставчикът предоставя на Възложителя новите багери, предмет на договора, с всички необходими регистрации съгласно законодателството на Република България.
- 2.2. Новите багери, предмет на договора, трябва да отговаря на изискванията на действащото законодателство към момента на доставката, както и на техническите изисквания, посочени по-долу.
- 2.3. Технически изисквания: Нов комбиниран колесен багер товарач отговарящ на следните изисквания:

Техническо предложение на ЕВРОМАРКЕТ-БРД ООД за доставка и поддръжка на нови комбинирани колесни багери товарачи /5 бр./, марка Hidromek, модел НМК102В Alpha

Таблица Технически изисквания:

№	Технически изисквания	Предложение на участника
1.	Дизелов двигател с максимална мощност от минимум 72 kW и с минимален работен обем от 4000 см3.	Дизелов двигател с максимална мощност от 74.4 kW и с работен обем от 4400 см3.
2.	Кабина, отговаряща на стандартите ROPS и FOPS за защита при преобръщане и от падащи предмети, регулируема във всички посоки седалка с предпазен колан, регулираща се кормилна уредба, ергономично управление, вентилация и отопление, климатик, предни и задни чистачки на стъклата, отварящи се прозорци, клаксон, предни и задни фарове, външни огледала, аудио система с FM радио.	Кабина, отговаряща на стандартите ROPS и FOPS за защита при преобръщане и от падащи предмети, регулируема във всички посоки седалка с предпазен колан, регулираща се кормилна уредба, ергономично управление, вентилация и отопление, климатик, предни и задни чистачки на стъклата, отварящи се прозорци, клаксон, предни и задни фарове, външни огледала, аудио система с FM радио.
3.	Задвижване 4x4, блокаж на диференциала или диференциал с ограничено приплъзване.	Задвижване 4x4, блокаж на диференциала и диференциал с ограничено приплъзване.
4.	Автоматична скоростна кутия с минимум 6 предни и 3 задни предавки.	Автоматична скоростна кутия с 6 предни и 3 задни предавки.
5.	Максимална скорост на движение от минимум 40 километра/час	Максимална скорост на движение от 40 километра/час
6.	Товарочувствителна хидравлична система.	Товарочувствителна хидравлична система
7.	минимален дебит на хидравличната помпа - 145 литра/минута.	Дебит на хидравличната помпа - 147 литра/минута.
8.	блокираща система на хидравличния поток, обслужващ багерната уредба, при авария	Блокираща система на хидравличния поток, обслужващ багерната уредба, при авария
9.	Предна товарачна уредба отговаряща на следните изисквания:	
9.1.	многофункционална товарна кофа с минимум „4 в 1“ операции.	Многофункционална товарна кофа с „4 в 1“ операции.
9.2.	минимален обем на кофата - 1.00 кубични метъра.	Обем на кофата - 1.10 кубични метъра.
9.3.	повдигащи рамена с два хидроцилиндъра.	Повдигащи рамена с два хидроцилиндъра
9.4.	сила на загребване - минимум 54 kN.	Сила на загребване - 72 kN.
9.5.	товароподемност на кофата при максимална височина - минимум	Товароподемност на кофата при максимална височина -3 170

10.	3 000 килограма.	килограма.
10.1.	Багерна уредба, отговаряща на следните изисквания:	
10.2.	управление на багерната уредба с джойстици.	Управление на багерната уредба с джойстици.
10.3.	задна багерна кофа - 600 mm +/- 30 mm.	Задна багерна кофа - 600 mm +/- 30 mm.
10.4.	телескопична задна стрела.	Телескопична задна стрела.
10.5.	механичен бързосменник за прикачно оборудване.	Механичен бързосменник за прикачно оборудване.
10.6.	допълнителна хидравлична линия за инсталиране на хидравличен чук.	Допълнителна хидравлична линия за инсталиране на хидравличен чук.
10.7.	максимална дълбочина на копане - минимум 5 400 mm.	Максимална дълбочина на копане - 5 627 mm.
10.8.	минимален ъгъл на въртене на багерната уредба - 175 градуса.	Ъгъл на въртене на багерната уредба - 187 градуса.
11.	сила на загребване /копаещо усилие на кофата/ - минимум 60 kN	Сила на загребване /копаещо усилие на кофата/ - 62 kN
12.	Система за плавно придвижване на багера.	Система за плавно придвижване на багера.
13.	Многодискови спирачки в маслена баня.	Многодискови спирачки в маслена баня
14.	Индустриални предни и задни гуми. Задни гуми с минимален диаметър от 28 цола.	Индустриални предни и задни гуми. Задни гуми с диаметър от 28 цола.
15.	Съпала против хлъзгане. Звуков сигнал при движение на заден ход. Оранжева сигнална лампа монтирана върху кабината.	Съпала против хлъзгане. Звуков сигнал при движение на заден ход. Оранжева сигнална лампа монтирана върху кабината.
16.	Гумени подложки на стабилизаторите.	Гумени подложки на стабилизаторите.
17.	Външно багажно отделение за инструменти и такаламит.	Външно багажно отделение за инструменти и такаламит.
18.	Дата на производство - след 04.2017 година	Дата на производство - след 04.2017 година
19.	Комплект инструменти за ежедневно сервизно обслужване.	Комплект инструменти за ежедневно сервизно обслужване.

Дата: 16.10.2017 г.

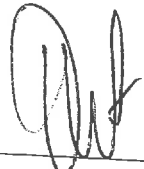
 (Димитър Илчев - Упневител на
 ЕВРОМАРКЕТ-БРД ООД)

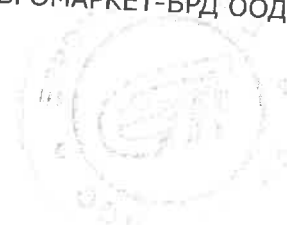







ALPHA

ДВИГАТЕЛ

Модел:	Perkins
Тип:	1204F-E44TAN - Дизелов
Брой цилиндри:	4 редови
Диаметър и ход на буталото:	105x127 mm
Работен обем:	4400 cm ³
Максимална мощност:	99.8 HP (74.4 kW) при 2 200 rpm
Максимален върт. момент:	450 Nm (1 400 rpm)
Дизелов двигател с водно охлаждане, турбо зареждане, висока мощност, голям въртящ момент, лесен за поддръжка и нисък разход на гориво	
Съответващ на стандарта U.S. EPA Interim4/EU Stage IV за изгорели газове	

ТРАНСИМИСИЯ

Напълно автоматична трансмисия TURNER за тежки натоварвания
 Съотношение на въртящия момент 2.38:1.
 6 предавки напред и 3 предавки назад. Задвижване 4x4, блокаж на диференциала и диференциал с ограничено приплъзване

МОСТОВЕ

Мостове ZF с 4 планетарни предавки за високо натоварване
 Усилените мостове са окомплектовани с LSD диференциали (намаляващи приплъзването) и заключващ механизъм на диференциала
 Планетарна предавка
 Оксикация 16° на предния мост

КАБИНА

Седалка, осигуряваща максимален комфорт регулируема във всички посоки с предпазен колан
 Регулираща се кормилна уредба
 Прозорци лесни за отваряне и с отличен изглед. Заден прозорец, изработен от една част. Предни и задни чистачки на стъклата
 3" LCD дисплей. Клаксон, предни и задни фарове, външни огледала, аудио система с FM радио
 TIPSHIFT джойстик на товарачна уредба
 Ергономичен и естетичен вътрешен дизайн
 Защити на покрива на кабината ROPS/FOPS
 Подобрена вентилационна и климатична система
 Удобен и елегантен дизайн на джойстиците за управление

ХИДРАВЛИЧНА СИСТЕМА - ТОВАРОЧУВСТВИТЕЛНА

Дебит на основната помпа:	90 l/min / 2 200 rpm
Налягане:	230 бара
Дебит на допълнителна помпа:	57 l/min / 2 200 rpm
Налягане:	190 bar
Опция - аксиално-бутална помпа:	163 l/min
Блокираща система на хидравличният поток, обслужващ багерната уредба, при авария	
Повдигащи рамена с два хидроцилиндъра	

СКОРОСТИ

При 2200 оборота на двигателя	
1-ва скорост:	5.6 km/h
2-ра скорост:	8.9 km/h
3-та скорост:	11.4 km/h
4-та скорост:	18.1 km/h
5-та скорост:	24.1 km/h
6-та скорост:	40 km/h



ГУМИ - ИНДУСТРИАЛНИ

Предни:	16/70 - 20, 12 пласта
Задни:	16.9 - 28, 12 пласта
(Опция: 18.4 - 26, 12 пласта)	

РАБОТНО ТЕГЛО:

Със стандартно оборудване: 9 375 kg
 Многодискови спирачки в маслена баня
 Стъпала против хлъзгане. Звуков сигнал при движение на заден ход. Оранжева сигнална лампа монтирана върху кабината
 Гумени подложки на стабилизаторите
 Външно багерно отделение за инструменти и такаламит
 Комплект инструменти за ежедневно сервизиране



НМК 102В ALPHA

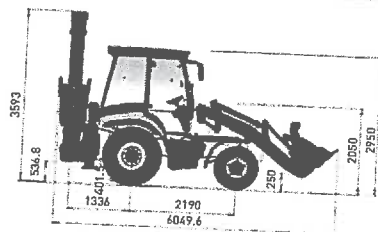
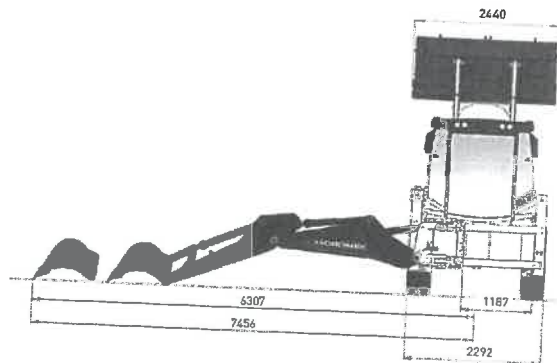
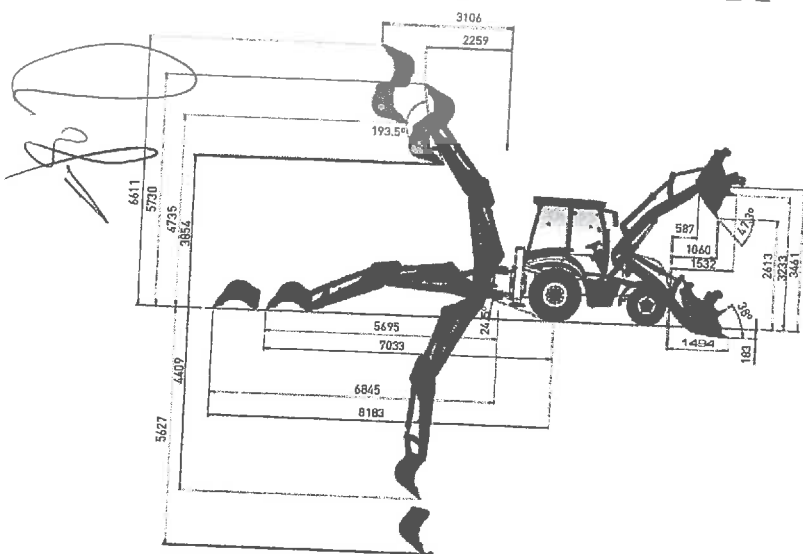

ХАРАКТЕРИСТИКА НА ТОВАРАЧА		ХАРАКТЕРИСТИКА НА БАГЕРА			
Обем на кофа 4 в 1	1.1 m³	Обем на кофата	Стандарт-на стрела	Телескопична (удължена) стрела	Телескопична (прибрана) стрела
Макс. сила на рязане	7 209 kgf	Макс. сила на рязане на кофата	6 209 kgf	6 364 kgf	6 364 kgf
Макс. сила на рамото	6 515 kgf	Макс. сила на рязане на рамото	2 983 kgf	2 026 kgf	2 867 kgf
Макс. товароподемност на макс. височина	3 170 kg	Ъгъл на въртене на багерната уредба	187°		
Макс. товароподемност при 2.23 m	3 992 kg				
Задна багерна кофа	600 mm +/- 30 mm				

ДОПЪЛНИТЕЛНО ОБОРУДВАНЕ

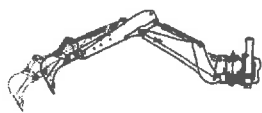

Телескопична стрела



Хидравлична линия за прикачен инвентар



Телескопична стрела + Хидравлична линия за прикачен инвентар



Климатик



MSS – система за стабилизиране на движението



Джойстик

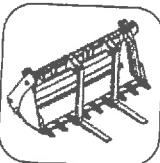

Кофа 6 в 1 с палетни вилици

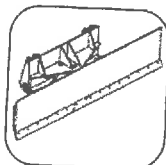

Гребло



Щипка за трупи

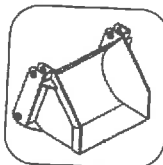

Специална кофа

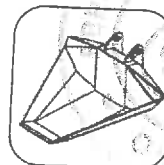

Трапецовидна кофа

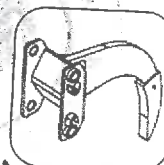

Рипер

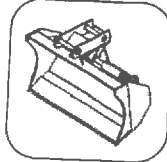

Офсет кофа

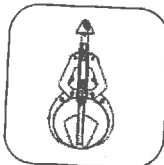

Щипка

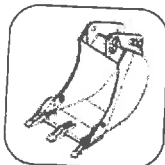

Багерни кофи с различни размери



Хидравличен чук



Свредло

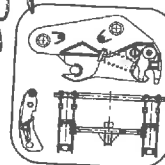

Бързосменник

ОПЦИОНАЛНО ОБОРУДВАНЕ

ЗА ПОВЕЧЕ ИНФОРМАЦИЯ СЕ СВЪРЖЕТЕ С НАС:
София 1532, Казичене, ул. Околовръстен път 454
02/ 97 67 101, e-mail: construction@euromarket.bg
www.euromarket.bg

Пловдив 032/ 962 310
Стара Загора 042/ 600 699
Бургас 056/ 859 660
Варна 052/ 575 400

Русе 082/ 870 104
Плевен 064/ 600 082
Велико Търново 062/ 690 003
Благоевград 0884 802 485

ДЕКЛАРАЦИЯ

Долуподписаният, Димитър Илчев Петров, ЕГН 6407036269, качеството си на управител на **ЕВРОМАРКЕТ-БРД ООД**, с ЕИК 040186203 – участник в процедура за възлагане на обществената поръчка с Възложител Софийска вода АД, с предмет: „Доставка и поддръжка на нови багери“ с реф. номер ТТ001682,

ДЕКЛАРИРАМ, че:

Периодичността и броя на техническите/сервизните обслужвания на предложените багери е в съответствие с предписанията на производителя на оферираното оборудване. Критерий за извършване на сервизно обслужване за период от 5 /пет/ години и работа от 6000 /шест хиляди/ моточаса, е показанието на моточасовника на багера в резултат на извършената от него работа. Техническите/сервизни обслужвания са, както следва:

1. Обслужване на всеки 250 моточаса за всеки един багер:

Наименование	К-во
Маслен филтър двигател	1,0 брой
Въздушен филтър двигател	1,0 брой
Въздушен филтър двигател	1,0 брой
Горивен филтър двигател	1,0 брой
Горивен филтър двигател	1,0 брой
Филтър купе въздушен	1,0 брой
Филтър купе климатик	1,0 брой
Двигателно масло 10W40	9.0 литра
Консуматив	1.0 брой

2. Обслужване на всеки 1000 моточаса за всеки един багер:

Наименование	К-во
Маслен филтър двигател	1,0 брой
Въздушен филтър двигател	1,0 брой
Въздушен филтър двигател	1,0 брой
Горивен филтър двигател	1,0 брой
Горивен филтър двигател	1,0 брой
Филтър купе въздушен	1,0 брой
Филтър купе климатик	1,0 брой
Двигателно масло 10W40	9.0 литра
Консуматив	1.0 брой
Хидравличен филтър	1,0 брой
Трансмисионен филтър	1,0 брой
Трансмисионно масло	12,0 литра

Хидравлично масло HD46-HM	110,0 литра
Двигателно масло 10W40 за трансм.	45,0 литра

3. Обслужване на всеки 2000 моточаса за всеки един багер:

Наименование	К-во
Маслен филтър двигател	1,0 брой
Въздушен филтър двигател	1,0 брой
Въздушен филтър двигател	1,0 брой
Горивен филтър двигател	1,0 брой
Горивен филтър двигател	1,0 брой
Филтър купе въздушен	1,0 брой
Филтър купе климатик	1,0 брой
Двигателно масло 10W40	9,0 литра
Консуматив	1,0 брой
Хидравличен филтър	1,0 брой
Трансмисионен филтър	1,0 брой
Трансмисионно масло	12,0 литра
Хидравлично масло HD46-HM	110,0 литра
Двигателно масло 10W40 за трансм.	45,0 литра
AdBlue филтър	1,0 брой

При всяко постъпване на багерите за сервизно обслужване се подменят всички филтри на двигателя на багера и кабината, а при пълно техническо обслужване се подменят всички филтри на багера. ЕВРОМАРКЕТ-БРД ООД подменя горивен и въздушен филтър на двигателя на багерите на всеки 250 моточаса работа.

Дата 16.10.2017 г.
Гр.София

Декларатор:
/Димитър Илчев – Управител/

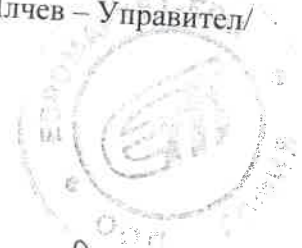

Handwritten signature of the manager.

Handwritten signature in the bottom left corner.

3. ГАРАНЦИОНЕН СРОК И СЕРВИЗНО ОБСЛУЖВАНЕ НА НОВИТЕ БАГЕРИ

- 3.1. Доставените нови багери, предмет на договора, трябва да бъде с минимална пълна гаранция - 6000 моторчаса или 60 месеца, което условие настъпи първо. Гаранцията започва да тече от датата на доставка на багерите, която се удостоверява с приемо-предавателен протокол, подписан без възражения от двете страни.
- 3.2. Пълната гаранция, съгласно т.3.1, покрива всички части и компоненти на багерите с изключение на:
- 3.2.1. Части и консумативи, влизащи в техническото/сервизно обслужване на новата машина – филтри, масла, спирачна течност, антифриз, крушки, дифтунги и други консумативи. Спирачни накладки, ремъци, гуми, пера за чистачки, плъзгачи на стрелата, зъби на кофата, в случаите на нормално експлоатационно износване. В случаи на производствени или монтажни дефекти те са обект на гаранционна подмяна.
 - 3.2.2. Акумулатор - оригиналният акумулатор/и е/са с гаранция от 24 месеца от датата на приемо-предавателния протокол.
 - 3.2.3. Щети по багерите причинени при застрахователно събитие.
 - 3.2.4. Гуми – гумите са с гаранция от 24 месеца. Това означава, че доставчика трябва подбере подходяща високонадеждна и износоустойчива индустриална гума, която да осигури безаварийна работа на машината. Всички събития свързани с гумите, които не са резултат от експлоатацията на машината, са обект на гаранционна претенция.
- 3.3. Критерий за извършване на сервизно обслужване, в рамките на гаранционния срок, е показанието на моторчасовника на багера в резултат на извършената от него работа. Това трябва да бъде съобразено от Доставчика, за да може правилно, добросъвестно и в съответствие с изискванията на производителя да определи броя на сервизните обслужвания за срока на пълната гаранция. Всяко сервизно обслужване се описва в таблица „Сервизно обслужване“. Доставчикът трябва да предвиди всички сервизни обслужвания на предложеният от него багер за минимален срок от 60 месеца и работа от 6000 моторчаса.
- 3.4. Доставчикът няма право да извършва за срока на пълната гаранция допълнителни манипулации срещу заплащане освен тези описани в Сервизния план, таблица Сервизно обслужване /изключение може да са: подмяна на крушки, подмяна на чистачки, подмяна на увредени при работа хидравлични съединения, подмяна на износени при работа работни елементи и доливане на течности, ако не са предмет на гаранционен проблем/. При възникване на нужда от подмяна в следствие на нормално износване, която не е описана в Сервизния план /таблица Сервизно обслужване/ Доставчика предварително дава експертно мнение на техническо лице и предписание. Всички ремонти покрити от гаранционните задължения на Доставчика се извършват от него без заплащане на части и труд от Възложителя.
- 3.5. Доставчикът, следва да включи в „Таблица Сервизно обслужване“ следното изискване на Възложителя: при всяко постъпване на багера за сервизно обслужване се подменят всички филтри на двигателя на багера и кабината, а при пълно техническо обслужване се подменят всички филтри на багера. Доставчика подменя горивен и въздушен филтър на двигателя на багера на всеки 250 моторчаса работа.

- 3.6. Доставчикът трябва да извършва всички сервизни и гаранционни обслужвания без забава и в съответствие с утвърдените схеми за гаранционно обслужване на производителя, като е подсигурил необходимите за това консумативи и резервни части.
- 3.7. Възложителят, чрез свой подизпълнител, ще монтира GPS устройства на доставените багери. Доставчикът трябва да окаже съдействие на фирмата, която ще монтира GPS устройствата, така че монтажа да е съобразен с неговите изисквания и да не нарушава критериите за Пълната гаранция.
- 3.8. Гаранцията на багерите, предмет на договора, е в сила в случай, че Възложителят спазва предписанията на производителя и гаранционните/сервизни обслужвания на багерите се извършват от Доставчика. По време на сервизното обслужване на багерите Доставчикът използва само оригинални резервни части и смазочни материали, одобрени от фирмата производител.
- 3.9. По време на гаранционния срок на багерите, предмет на договора, Доставчикът се задължава да отстранява за своя сметка всички дефекти без случаите на нормално износване. Условието за гаранция на подменени възли и агрегати са посочени в сервизната книжка на багерите.
- 3.10. В случай на повреда, възникнала в резултат на лошо качество на извършен ремонт или на вложените резервни части, разходите за ремонта са за сметка на Доставчика.
- 3.11. Сменените при гаранционни ремонти части, или включените в обменната програма на производителя, стават собственост на Доставчика.

Таблица гаранционен срок

на ЕВРОМАРКЕТ-БРД ООД за нови комбинирани колесни багери товари /5 бр./,
марка Hidromek, модел НМК102В Alpha

<u>Минимален гаранционен срок (пълна гаранция)</u>	<u>Предложение на участника (в месеци и моточаса)</u>
60 месеца или 6000 моточаса - съгласно документацията за участие	60 месеца или 6000 моточаса, което условие настъпи първо за всеки един багер

Дата: 16.10.2017 г.

(Димитър Илчев - Управител на
Евромаркет-БРД ООД)



4. МАКСИМАЛЕН СРОК НА ДОСТАВКА

- 4.1 Срокът на доставка на багерите е 20 календарни дни.
- 4.2 Срокът на доставка на багерите, предмет на договора, се изчислява от датата на подписване на договора до датата на реалното доставяне и приемане на багерите, която се удостоверява с подписване на приемо-предавателен протокол без възражения от двете страни.
- 4.3 При доставка, Доставчикът предоставя на Възложителя багерите, предмет на договора с всички регистрации, изисквани от законодателството на Република България, гарантиращи им свободно движение по пътна инфраструктура.
- 4.4 Доставчикът доставя багерите, предмет на договора, с маркировка и/или декларация за съответствие, инструкции за експлоатация на багерите на български език, каталог на резервните части и консумативи и схема за гресиране.

5 ИЗВЪНГАРАНЦИОННО ОБСЛУЖВАНЕ И ПОДДРЪЖКА НА НОВИТЕ БАГЕРИ, ПРЕДМЕТ НА ДОГОВОРА

- 5.1 Доставчикът извършва извънгаранционно обслужване, поддръжка и ремонт на багерите, предмет на договора, срещу заплащане от Възложителя, както следва:
 - 5.1.1 За положения труд - по цени, определени съгласно цените за сервизен час на Доставчика, валидни в момента на извършване на услугата, намалени с процент отстъпка **T**, вписан в таблица „Сервизно обслужване“.
 - 5.1.2 За вложени оригинални резервни части и консумативи - съгласно валидните в момента на извършване на услугата цени на дребно на резервните части и консумативите в сервизите и магазините за продажба на резервни части на дребно на Доставчика, с процент отстъпка за Възложителя **O**, вписан в таблица „Сервизно обслужване“. Изключение са цените на всички части и консумативи описани в таблица сервизно обслужване, които са фиксирани за срока на договора.
 - 5.1.3 При посещение на мобилна група възложителя заплаща, съгласно предложената стойност в клетка „цена на километър в лева без ДДС при посещение на мобилна група на място при възложителя“ от „Таблица Сервизно обслужване“ умножена по изминатите километри от мобилната група.
- 5.2 Доставчикът извършва гаранционна и извънгаранционна поддръжката в своя(ите) специализиран(и) сервиз(и) в град София като в този случай Доставчикът има всички задължения на притежател на отпадъци по смисъла на Закона за управление на отпадъците.
- 5.3 Списък на специализираните сервиз(и) на Доставчика в град София е приложен в Раздел Приложения и е неразделна част от този договор. Доставчикът ще уведоми всички свои сервизи за условията на настоящия договор и ще осигури тяхното изпълнение. Доставчикът се задължава незабавно да уведомява Възложителя за закриването на свои сервизи или откриването на нови такива.
- 5.4 Доставчикът ще определи свой упълномощен представител, който оперативно ще взаимодейства с Контролиращия служител в процеса на предоставяне на сервизно обслужване и поддръжка на багерите, предмет на договора, като заедно ще проследяват и контролират извършеното и при необходимост ще набеязват мерки.
- 5.5 Контролиращият служител или Представителят на контролиращия служител своевременно ще уведомяват упълномощения представител на Доставчика за

- повреди по багерите или техните части, или за други проблеми, възникнали по време на неговата експлоатация.
- 5.6 Доставчикът се задължава да не отлага приемането на поръчката за ремонт или обслужване в свой сервиз на багерите, предмет на договора, и започването на ремонта или обслужването или отсрочи приемането на багерите и/или започването на ремонта или обслужването, и/или извършването на периодичен технически преглед за по-късна дата с повече от 24 астрономически часа от датата и часа, в които багер/и е/са закаран/и в сервиза на Доставчика освен в случаите по т.5.7.
 - 5.7 В случай че багер, предмет на договора, бъде закаран в сервиз на Доставчика в почивен и/или празничен ден, Доставчикът може да отложи приемането му в своя сервиз и започването на ремонта му или да отсрочи приемането му и/или започването на ремонта му, и/или извършването на периодичен технически преглед за първия работен ден, следващ съответно почивния и/или празничния ден.
 - 5.8 При извършване на извънгаранционен ремонт, упълномощеният представител на Доставчика съгласува с Контролиращия служител обема (вкл. брой сервизни часове и необходимими резервни части), приблизителната стойност и срока за ремонт след дефектиране на багерите, но преди започване на същинският ремонт.
 - 5.9 В случаите по т.5.8 обемът, приблизителната стойност и срокът на ремонта се съгласуват по цените за сервизен час и цените на резервни части и консумативи, валидни към датата на съгласуване в сервизите и/или магазините на дребно на Доставчика, намалени с процента отстъпка от цени на резервни части и консумативи, вписан в таблица „Сервизно обслужване“;
 - 5.10 Доставчикът се задължава качествено и в договорените срокове да отстранява повредите и да осигурява извършването на технически прегледи и поддръжка на багерите, предмет на договора, съгласно условията на настоящия договор.
 - 5.11 Възложителят ще представя багера, предмет на договора, за технически прегледи и сервизно обслужване съгласно гаранционните условия и Сервизният план на доставчика.
 - 5.12 Възложителят ще спазва стриктно изискванията, посочени в Ръководството за експлоатация и сервизната книжка на новите багери.

6 ПОДИЗПЪЛНИТЕЛ

- 6.1 Доставчикът сключва договор за подизпълнение с подизпълнителите, е случай, че има такива, посочени в офертата при участие в процедурата.
- 6.2 В срок до 3 дни от сключването на договор за подизпълнение или на допълнително споразумение за замяна на посочен в офертата подизпълнител доставчика изпраща копие на договора или на допълнителното споразумение на възложителя заедно с доказателства, че са изпълнени условията по чл.66, ал.2 и 11 от ЗОП.
- 6.3 Подизпълнителите нямат право да превъзлагат една или повече от дейностите, които са включени в предмета на договора за подизпълнение.
- 6.4 Не е нарушение на забраната по предходната точка доставката на стоки, материали или оборудване, необходими за изпълнението на обществената поръчка, когато такава доставка не включва монтаж, както и сключването на договори за услуги, които не са част от договора за обществената поръчка, съответно от договора за подизпълнение.
- 6.5 При изпълнението на договора изпълнителят и техните подизпълнители са длъжни да спазват всички приложими правила и изисквания, свързани с

- опазване на околната среда, социалното и трудовото право, приложими колективни споразумения и/или разпоредби на международното екологично, социално и трудово право съгласно приложение №10 от ЗОП.
- 6.6 Когато частта от поръчката, която се изпълнява от подизпълнител, може да бъде предадена като отделен обект на доставчика или на възложителя, възложителят заплаща възнаграждение за тази част на подизпълнителя. Възложителят има право да откаже плащане по този член, когато искането за плащане е оспорено, до момента на отстраняване на причината за отказа.
- 6.7 Разплащанията по предходната точка се осъществяват въз основа на искане, отправено от подизпълнителя до възложителя чрез доставчика, който е длъжен да го предостави на възложителя в 15-дневен срок от получаването му.
- 6.8 Към искането по предходната точка доставчика предоставя становище, от което да е видно дали оспорва плащанията или част от тях като недължими.
- 6.9 Независимо от възможността за използване на подизпълнители отговорността за изпълнение на договора за обществена поръчка е на доставчика
- 6.10 При обществени поръчки за **СТРОИТЕЛСТВО**, както и за **УСЛУГИ**, чието изпълнение се предоставя в обект на възложителя, след сключване на договора и най-късно преди започване на изпълнението му, изпълнителят уведомява възложителя за името, данните за контакт и представителите на подизпълнителите, посочени в офертата. Изпълнителят уведомява възложителя за всякакви промени в предоставената информация в хода на изпълнението на поръчката.
- 6.11 Замяна или включване на подизпълнител по време на изпълнението на договора се допуска по изключение, когато възникне необходимост, ако са изпълнени едновременно следните условия:
- 6.11.1 за новия подизпълнител не са налице основанията за отстраняване в процедурата;
- 6.11.2 новият подизпълнител отговаря на критериите за подбор, на които е отговарял предишният подизпълнител, включително по отношение на дела и вида на дейностите, които ще изпълнява, коригирани съобразно изпълнените до момента дейности.
- 6.12 При замяна или включване на подизпълнител изпълнителят представя на възложителя всички документи, които доказват изпълнението на условията по предходната точка.

РАЗДЕЛ Б: ЦЕНИ И ДАННИ

ЦЕНОВИ ДОКУМЕНТ

1. ОБЩИ ПОЛОЖЕНИЯ

- 1.1. Обръща се внимание на Конкурсния документ, включително общите условия, спецификацията и съответните приложения, които следва да се тълкуват свързано с Ценови таблици.
- 1.2. На Доставчика не са гарантирани количества и продължителност на дейностите и това следва да бъде взето под внимание при попълването на Ценовите таблици.
- 1.3. Цените следва да включват всички договорни задължения на Доставчика по Договора.
- 1.4. Всички оферирани цени трябва да се представят в български лева, без ДДС и до втория знак след десетичната запетая.
- 1.5. Цените ще са **постоянни** за срока на Договора.

ТАБЛИЦА ЦЕНОВА ТАБЛИЦА И ТАБЛИЦА СЕРВИЗНО ОБСЛУЖВАНЕ

- 1.6. Участникът задължително попълва цялата необходима информация (всички клетки) в **Ценова таблица** и таблица **Сервизно обслужване**.
- 1.7. Единичните цени трябва да се представят, изразени само в български лева, без ДДС и до втория знак след десетичната запетая.
- 1.8. В таблица Сервизно обслужване Участникът е вписал процент отстъпка на резервните части и консумативи за срока на договора, както и процент отстъпка от цена за труд при извънгаранционно подържане и цени на километър – при посещение на мобилна група.
- 1.9. Таблицы „Ценовата таблица“ и „Таблица Сервизно обслужване“ трябва да бъде подписана и подпечатана от Участника.

2. НАЧИН НА ПЛАЩАНЕ

- 2.1. След всяка доставка на Стоки и/или извършване на сервизно обслужване, предмет на договора, съгласно изискванията му Доставчикът и Възложителят подписват Приемо-предавателен протокол.
 - 2.2. Доставчикът издава коректно попълнена фактура въз основа на подписания без възражения от страна на Възложителя Приемо-предавателен протокол, освен ако Възложителят не е посочил, че ще придобие съответния багер при условията на лизинг при посочен от него лизингодател, съгласно чл. 1.7 от Раздел А.
 - 2.3. При плащане в брой Възложителят нарежда плащане за доставените багери, съгласно Раздел А: Техническо задание в срок до 5 работни дни след получаването при Възложителя на описаните в предходната точка документи.
 - 2.4. Плащането за всички останали Стоки и/или услуги съгласно условията на Договора ще се извършва по банков път съгласно т.6 Плащане, ДДС и гаранция за изпълнение от Раздел Г: Общи условия на договора за доставка.
3. ЦЕНОВИ ТАБЛИЦИ Таблица Ценова таблица и Таблица Сервизно обслужване

Ценово предложение на ЕВРОМАРКЕТ-БРД ООД

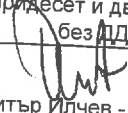
Доставка и поддръжка на нови багери		
Участник	Марка / Модел	Доставна цена лв без ДДС за един брой багер (А)
Евромаркет-БРД ООД	Hidromek, 102B Alpha	121 008,42 /сто двадесет и една хиляди и осем лева и четиридесет и две стотинки/ без ДДС
	подпис:	 /Димитър Илчев - Управител на ЕВРОМАРКЕТ-БРД ООД/



Участник

Евромеркел-БРИ ООД

Таблица Сервизно обслужване
Доставка и поддръжка на нови багери

Багер до:	6 000 мч
Марка:	Hidrotex
Модел:	102B Alpha

Сервизно обслужване за един брой
Наименование на консуматива или резервната част

№	Наименование на консуматива или резервната част	Мерна единица	Сервизно обслужване 1 (СО1) при показание на мото-часовника: 250 часа		Сервизно обслужване 2 (СО2) при показание на мото-часовника 500 часа		Сервизно обслужване 3 (СО3) при показание на мото-часовника 750 часа		Сервизно обслужване 4 (СО4) при показание на мото-часовника 1000 часа		Сервизно обслужване 5 (СО5) при показание на мото-часовника: 1250 часа		Сервизно обслужване 6 (СО6) при показание на мото-часовника 1500 часа	
			необходимо количество	консуматив и/или резервната част, която се влага в текущото обслужване	необходимо количество	консуматив и/или резервната част, която се влага в текущото обслужване	необходимо количество	консуматив и/или резервната част, която се влага в текущото обслужване	необходимо количество	консуматив и/или резервната част, която се влага в текущото обслужване	необходимо количество	консуматив и/или резервната част, която се влага в текущото обслужване	необходимо количество	консуматив и/или резервната част, която се влага в текущото обслужване
1	Маслен филтър двигател	Брой	1,0	ДА	1,0	ДА	1,0	ДА	1,0	ДА	1,0	ДА	1,0	ДА
2	Въздушен филтър двигател	Брой	1,0	ДА	1,0	ДА	1,0	ДА	1,0	ДА	1,0	ДА	1,0	ДА
3	Сървеен филтър двигател	Брой	1,0	ДА	1,0	ДА	1,0	ДА	1,0	ДА	1,0	ДА	1,0	ДА
4	Сървеен филтър двигател	Брой	1,0	ДА	1,0	ДА	1,0	ДА	1,0	ДА	1,0	ДА	1,0	ДА
5	Хидравличен филтър	Брой	1,0	ДА	1,0	ДА	1,0	ДА	1,0	ДА	1,0	ДА	1,0	ДА
6	Хидравличен филтър	Брой	0,0	-	0,0	-	0,0	-	0,0	-	0,0	-	0,0	-
7	Трансмисионен филтър	Брой	0,0	-	0,0	-	0,0	-	0,0	-	0,0	-	0,0	-
8	АсВиле филтър	Брой	0,0	-	0,0	-	0,0	-	0,0	-	0,0	-	0,0	-
9	Филтър куле въздушен	Брой	1,0	ДА	1,0	ДА	1,0	ДА	1,0	ДА	1,0	ДА	1,0	ДА
10	Филтър куле климатик	Брой	1,0	ДА	1,0	ДА	1,0	ДА	1,0	ДА	1,0	ДА	1,0	ДА
11	Двигателно масло 10W40	литър	9,0	ДА	9,0	ДА	9,0	ДА	9,0	ДА	9,0	ДА	9,0	ДА
12	Трансмисионно масло	литър	0,0	-	0,0	-	0,0	-	0,0	-	0,0	-	0,0	-
13	Хидравлично масло НОМВ-НМ	литър	0,0	-	0,0	-	0,0	-	0,0	-	0,0	-	0,0	-
14	Двигателно масло 10W40 за Трансм.	литър	0,0	-	0,0	-	0,0	-	0,0	-	0,0	-	0,0	-
15	Консуматив	Брой	1,0	ДА	1,0	ДА	1,0	ДА	1,0	ДА	1,0	ДА	1,0	ДА
Разходи за съответното сервизно обслужване /консуматива, резервни части и труд/			508,02 лв		508,02 лв		508,02 лв		1 621,37 лв		508,02 лв		508,02 лв	



Участник
Сервизно обслужване за един брой
Евромеркел-БРД ООД
6 000 мч
Марка: Hidromek
Модел: 102B Alpha

Таблица Сервизно обслужване
Доставка и поддръжка на нови багери

№	Наименование на консуматива или резервната част	Мерна единица	Сервизно обслужване 7 (СО7) при показание на мото часовника 1750 часа		Сервизно обслужване 8 (СО8) при показание на мото часовника 2000 часа		Сервизно обслужване 9 (СО9) при показание на мото часовника 2250 часа		Сервизно обслужване 10 (СО10) при показание на мото часовника 2500 часа		Сервизно обслужване 11 (СО11) при показание на мото часовника 2750 часа		Сервизно обслужване 12 (СО12) при показание на мото часовника 3000 часа	
			необходимо количество	консуматив и/или резервната част, която се влага в текущото сервизно обслужване	необходимо количество	консуматив и/или резервната част, която се влага в текущото сервизно обслужване	необходимо количество	консуматив и/или резервната част, която се влага в текущото сервизно обслужване	необходимо количество	консуматив и/или резервната част, която се влага в текущото сервизно обслужване	необходимо количество	консуматив и/или резервната част, която се влага в текущото сервизно обслужване	необходимо количество	консуматив и/или резервната част, която се влага в текущото сервизно обслужване
1	Маслен филтър двигател	Брой	1,0	ДА	1,0	ДА	1,0	ДА	1,0	ДА	1,0	ДА	1,0	ДА
2	Въздушен филтър двигател	Брой	1,0	ДА	1,0	ДА	1,0	ДА	1,0	ДА	1,0	ДА	1,0	ДА
3	Въздушен филтър двигателя	Брой	1,0	ДА	1,0	ДА	1,0	ДА	1,0	ДА	1,0	ДА	1,0	ДА
4	Горивен филтър двигателя	Брой	1,0	ДА	1,0	ДА	1,0	ДА	1,0	ДА	1,0	ДА	1,0	ДА
5	Горивен филтър двигателя	Брой	1,0	ДА	1,0	ДА	1,0	ДА	1,0	ДА	1,0	ДА	1,0	ДА
6	Хидравличен филтър	Брой	1,0	ДА	1,0	ДА	1,0	ДА	1,0	ДА	1,0	ДА	1,0	ДА
7	Хидравличен филтър	Брой	1,0	ДА	1,0	ДА	1,0	ДА	1,0	ДА	1,0	ДА	1,0	ДА
8	Трансмисионен филтър	Брой	0,0	-	0,0	-	0,0	-	0,0	-	0,0	-	0,0	-
9	АКВие филтър	Брой	0,0	-	0,0	-	0,0	-	0,0	-	0,0	-	0,0	-
10	Филтър кулв въздушен	Брой	1,0	ДА	1,0	ДА	1,0	ДА	1,0	ДА	1,0	ДА	1,0	ДА
11	Филтър кулв климатик	Брой	1,0	ДА	1,0	ДА	1,0	ДА	1,0	ДА	1,0	ДА	1,0	ДА
12	Двигателно масло 10W40	литър	9,0	ДА	1,0	ДА	1,0	ДА	1,0	ДА	1,0	ДА	1,0	ДА
13	Трансмисионно масло	литър	9,0	ДА	1,0	ДА	1,0	ДА	1,0	ДА	1,0	ДА	1,0	ДА
14	Хидравлично масло HD46-HM	литър	0,0	-	0,0	-	0,0	-	0,0	-	0,0	-	0,0	-
15	Двигателно масло 10W40 з.е. транком	литър	0,0	-	110,0	ДА	0,0	-	0,0	-	0,0	-	12,0	ДА
15	Консуматив	Брой	1,0	ДА	45,0	ДА	0,0	-	0,0	-	0,0	-	110,0	ДА
Разходи за съответното сервизно обслужване /консумативи, резервни части и т.р./у/ СОП(в лева без ДДС)														
			508,02 лв	2 041,37 лв	508,02 лв	508,02 лв	508,02 лв	508,02 лв	508,02 лв	508,02 лв	508,02 лв	508,02 лв	1 621,37 лв	



Участник
Сервизно обслужване за един Брой
Доставка и поддръжка на нови батери

Евромакет-БРД ООД
6 000 мч
Марка: Hidromek
Модел: 102B Alpha

№	Наименование на консуматива или резервната част	Мерна единица	Сервизно обслужване 13 (СО13) при показание на мото часовника: 3250 часа		Сервизно обслужване 14 (СО14) при показание на мото часовника 3500 часа		Сервизно обслужване 15 (СО15) при показание на мото часовника 3750 часа		Сервизно обслужване 16 (СО16) при показание на мото часовника 4000 часа		Сервизно обслужване 17 (СО17) при показание на мото часовника: 4250 часа		Сервизно обслужване 18 (СО18) при показание на мото часовника 4500 часа	
			необходимо количество	консуматива и/или резервната част, която се влага в текущото сервизно обслужване /отбелязва се със знака "ДА" или знака "-"/	необходимо количество	консуматива и/или резервната част, която се влага в текущото сервизно обслужване /отбелязва се със знака "ДА" или знака "-"/	необходимо количество	консуматива и/или резервната част, която се влага в текущото сервизно обслужване /отбелязва се със знака "ДА" или знака "-"/	необходимо количество	консуматива и/или резервната част, която се влага в текущото сервизно обслужване /отбелязва се със знака "ДА" или знака "-"/	необходимо количество	консуматива и/или резервната част, която се влага в текущото сервизно обслужване /отбелязва се със знака "ДА" или знака "-"/	необходимо количество	консуматива и/или резервната част, която се влага в текущото сервизно обслужване /отбелязва се със знака "ДА" или знака "-"/
1	Маслен филтър двигател	Брой	1,0	ДА	1,0	ДА	1,0	ДА	1,0	ДА	1,0	ДА	1,0	ДА
2	Въздушен филтър двигател	Брой	1,0	ДА	1,0	ДА	1,0	ДА	1,0	ДА	1,0	ДА	1,0	ДА
3	Въздушен филтър двигател	Брой	1,0	ДА	1,0	ДА	1,0	ДА	1,0	ДА	1,0	ДА	1,0	ДА
4	Горивен филтър двигател	Брой	1,0	ДА	1,0	ДА	1,0	ДА	1,0	ДА	1,0	ДА	1,0	ДА
5	Хидравлическ филтър	Брой	1,0	ДА	1,0	ДА	1,0	ДА	1,0	ДА	1,0	ДА	1,0	ДА
6	Хидравлическ филтър	Брой	1,0	ДА	1,0	ДА	1,0	ДА	1,0	ДА	1,0	ДА	1,0	ДА
7	Трансмисионен филтър	Брой	0,0	-	0,0	-	0,0	-	0,0	-	0,0	-	0,0	-
8	Авблиц филтър	Брой	0,0	-	0,0	-	0,0	-	0,0	-	0,0	-	0,0	-
9	Филтър куле въздушен	Брой	0,0	-	0,0	-	0,0	-	0,0	-	0,0	-	0,0	-
10	Филтър куле климатик	Брой	1,0	ДА	1,0	ДА	1,0	ДА	1,0	ДА	1,0	ДА	1,0	ДА
11	Двигателно масло 10W40	литър	9,0	ДА	1,0	ДА	1,0	ДА	1,0	ДА	1,0	ДА	1,0	ДА
12	Трансмисионно масло	литър	9,0	ДА	1,0	ДА	1,0	ДА	1,0	ДА	1,0	ДА	1,0	ДА
13	Хидравлично масло H046-НМ	литър	0,0	-	0,0	-	0,0	-	0,0	-	0,0	-	0,0	-
14	Двигателно масло 10W40 за трансм.	литър	0,0	-	0,0	-	0,0	-	0,0	-	0,0	-	0,0	-
15	Консуматив	Брой	1,0	ДА	1,0	ДА	1,0	ДА	1,0	ДА	1,0	ДА	1,0	ДА
Разходи за съответното сервизно обслужване /консуматив, резервни части и труд/ СОп(в лева без ДДС)			508,02 лв	508,02 лв	508,02 лв	2 041,37 лв	508,02 лв	508,02 лв	508,02 лв	508,02 лв	508,02 лв	508,02 лв	508,02 лв	



Участник

Сервизно обслужване за един брой

Евромаркет-БРД ООД
Батер до: 6 000 мч
Марка: Hidromek
Модел: 102B Alpha

Таблица Сервизно обслужване
Доставка и поддръжка на нови батери

№	Наименование на консуматива или резервната част	Марна единица	Сервизно обслужване 19 (СО19) при показание на мото часовника 4750 часа		Сервизно обслужване 20 (СО20) при показание на мото часовника 5000 часа		Сервизно обслужване 21 (СО21) при показание на мото часовника 5250 часа		Сервизно обслужване 22 (СО22) при показание на мото часовника 5500 часа		Сервизно обслужване 23 (СО23) при показание на мото часовника 5750 часа		Сервизно обслужване 24 (СО24) при показание на мото часовника 6000 часа	
			необходимо количество	консуматив и/или резервна част, която се влага в обслужване със знака "ДА" или знака "-"/	необходимо количество	консуматив и/или резервна част, която се влага в обслужване със знака "ДА" или знака "-"/	необходимо количество	консуматив и/или резервна част, която се влага в обслужване със знака "ДА" или знака "-"/	необходимо количество	консуматив и/или резервна част, която се влага в обслужване със знака "ДА" или знака "-"/	необходимо количество	консуматив и/или резервна част, която се влага в обслужване със знака "ДА" или знака "-"/	необходимо количество	консуматив и/или резервна част, която се влага в обслужване със знака "ДА" или знака "-"/
1	Маслен филтър двигател	Брой	1,0	ДА	1,0	ДА	1,0	ДА	1,0	ДА	1,0	ДА	1,0	ДА
2	Въздушен филтър двигател	Брой	1,0	ДА	1,0	ДА	1,0	ДА	1,0	ДА	1,0	ДА	1,0	ДА
3	Въздушен филтър двигател	Брой	1,0	ДА	1,0	ДА	1,0	ДА	1,0	ДА	1,0	ДА	1,0	ДА
4	Соревен филтър двигател	Брой	1,0	ДА	1,0	ДА	1,0	ДА	1,0	ДА	1,0	ДА	1,0	ДА
5	Соревен филтър двигател	Брой	1,0	ДА	1,0	ДА	1,0	ДА	1,0	ДА	1,0	ДА	1,0	ДА
6	Хидравличен филтър	Брой	0,0	-	0,0	-	0,0	-	0,0	-	0,0	-	0,0	-
7	Трансмисионен филтър	Брой	0,0	-	0,0	-	0,0	-	0,0	-	0,0	-	0,0	-
8	Добив филтър	Брой	0,0	-	0,0	-	0,0	-	0,0	-	0,0	-	0,0	-
9	Филтър вуле въздушен	Брой	1,0	ДА	1,0	ДА	1,0	ДА	1,0	ДА	1,0	ДА	1,0	ДА
10	Филтър вуле климатик	Брой	1,0	ДА	1,0	ДА	1,0	ДА	1,0	ДА	1,0	ДА	1,0	ДА
11	Двигателно масло 10W40	литър	9,0	ДА	9,0	ДА	9,0	ДА	9,0	ДА	9,0	ДА	9,0	ДА
12	Трансмисионно масло	литър	9,0	ДА	9,0	ДА	9,0	ДА	9,0	ДА	9,0	ДА	9,0	ДА
13	Хидравлично масло НР46-НМ	литър	0,0	-	0,0	-	0,0	-	0,0	-	0,0	-	0,0	-
14	Двигателно масло 10W40 за транс.	литър	0,0	-	0,0	-	0,0	-	0,0	-	0,0	-	0,0	-
15	Консуматив	Брой	1,0	ДА	1,0	ДА	1,0	ДА	1,0	ДА	1,0	ДА	1,0	ДА
Разходи за съответното сервизно обслужване (консуматив, резервни части и труд) СО(19 лева без ДДС)			508,02 лв		1 621,37 лв		508,02 лв		508,02 лв		508,02 лв		2 041,37 лв	
Общо разходи за сервизно обслужване за период от 6000 мото часа работа за 1 бр. батер СО=(СО1+СО2...+СОn) (в лева без ДДС)			20 132,58											
Остатък в % от цените на консуматив и резервни части при следгаранционно обслужване			10%											
Остатък в % от цените за труд при следгаранционно обслужване			5%											
Цена на километър в лева (в километър при посещение на мобилна група на място при възможителя - М			0,49 лв.											

подпис: 
 Димитър Илчев - Управител
 Евромаркет-БРД ООД

РАЗДЕЛ В: СПЕЦИФИЧНИ УСЛОВИЯ НА ДОГОВОРА

СПЕЦИФИЧНИ УСЛОВИЯ НА ДОГОВОРА

1. НЕУСТОЙКИ

- 1.1** В случай че Доставчикът не изпълнява своите задължения по договора, включително не спази Максималният срок на доставка, Доставчикът се задължава да изплати на Възложителя неустойка в съответствие с посоченото в настоящия Договор.
- 1.2** В случай че Доставчикът не достави багер/ите, предмет на договора, в рамките на Максималния срок на доставка, съгласно т.4.3 от Раздел А: Техническо задание – предмет на договора, то той дължи неустойка в размер на 0,3% /нула цяло и три процента/ от стойността на автомобила за всеки ден забава, но не повече от 9% /девет процента/ от стойността му. В този случай, Доставчикът трябва да предостави на Възложителя за своя сметка заместващи багер/и без шофьор, в добро техническо състояние и със същите или по-добри характеристики като тези на недоставените багери, предмет на договора, до датата на реалното му доставяне и приемане, което се удостоверява с приемо-предавателен протокол, подписан без възражения от двете страни. В случай че Доставчикът не предостави заместващ/и багер/и, Възложителят може да наеме багер/и от друга фирма като си приспадне разходите по наемането му от гаранцията за изпълнение на договора на Доставчика. В случай на забава с повече от 30 /тридесет/ дни ще се счита, че Доставчикът е в съществено неизпълнение и Възложителят има право едностранно да прекрати договора и да задържи гаранцията за изпълнение
- 1.3** Ако при доставката или по време на експлоатацията на багер/ите от Възложителя, в рамките на пълната гаранция, се установи, че Доставчикът е доставил багер, който не отговаря и не изпълнява техническите изисквания на Възложителя то:
- 1.3.1** при доставката - Доставчикът дължи на Възложителя неустойка в размер на 10% (десет процента) от стойността на багера/ите и Възложителят има право да върне на Доставчика доставеното изделие;
- 1.3.2** при експлоатацията – Доставчикът дължи на Възложителя неустойка в размер на 20% (двадесет процента) от стойността на багера/ите и/или възстановяване на платеното за него от Възложителя като последният следва да върне багера/ите на Доставчика .
- 1.4** Ако се наложи багер/ите да бъде върнат в сервиза на Доставчика до 48 (четиридесет и осем) часа след завършване на ремонт поради некачествено отстраняване на установената повреда, Възложителят ще налага неустойка 500 (петстотин) лева за всеки отделен случай.
- 1.5** Доставчикът е длъжен да предостави на Възложителя заместващ багер/ите с характеристики, отговарящи или по-добри от тези на забавения, в случай че:
- 1.5.1** Доставчикът не приеме багер/ите или не започне ремонта му в сроковете, посочени в т.5.6 от Раздел А: Техническо задание – предмет на договора;
- 1.5.2** Ако в рамките на пълната гаранция, сервизното обслужване или ремонт на даден багер/и, предмет на договора, надхвърля срока, договорен между Контролиращия служител и упълномощен представител на Доставчика, по причини, породени от Доставчика.
- 1.6** В случай че Доставчикът отложи приемането на поръчката за ремонт или обслужване на гаранционния багера/и, или забави обслужване или ремонт на гаранционния багер/и с повече от 5 работни дни и не предостави заместващ багер/и с характеристики отговарящи или по-добри от тези на забавения, то той дължи неустойка от 200 (двеста) лева на ден за всеки работен ден забава.
- 1.7** В случай че доставеният от Доставчика багер/и има престой поради извършване на гаранционни ремонти на багера в гаранция сумарно повече от 30 /тридесет/ работни дни за всяка една година от първите три години, то ще

се счита, че Доставчикът е в съществено неизпълнение като Възложителят има право да наложи неустойка в размер на 20 000 лв. /двадесет хиляди/ лева, която е различна от прилаганата по т. 1.6 и да прекрати едностранно договора. Годишният срок е 12 месеца и започва да тече от датата на предаване на багера с приемо-предавателен протокол.

1.8 Ако Доставчикът не извършва в пълен обем всички технически и сервизни операции, предписани от производителя в срока на Пълната гаранция, то Доставчикът дължи неустойка в размер на от 5% (пет процента) от стойността на направената от Възложителя към него поръчка за доставка на багер/и за всеки отделен случай на извършване в непълен обем на предписаните от производителя технически и сервизни операции.

1.9 В случай че Доставчикът едностранно прекрати настоящия договор, без да има правно основание за това, той дължи на Възложителя неустойка в размер на 15% (петнадесет процента) от стойността на договора.

1.10 Доставчикът ще изплати неустойката в срок до 5 (пет) дни от получаването на писмено уведомление от Възложителя за налагането на съответната неустойка.

2. САНКЦИИ, НАЛАГАНИ НА "СОФИЙСКА ВОДА" АД

2.1 Ако в който и да е момент, поради действие или бездействие от страна на Доставчика и/или негови служители, на "Софийска вода" АД бъдат наложени санкции по силата на действащото законодателство, Доставчикът се задължава да обезщети Възложителя по всички санкции в пълния им размер.

3. ГАРАНЦИЯ ЗА ИЗПЪЛНЕНИЕ НА ДОГОВОРА

3.1 Гаранцията за обезпечаване на изпълнението е със срок и валидност съгласно предвиденото в договора, като Възложителят не дължи лихви на Доставчика за периода, през който гаранцията е престояла при него.

3.2 Доставчикът отправя исканията за освобождаване на гаранцията за обезпечаване на изпълнението към контролиращия служител по договора.

3.3 Ангажиментът на възложителя по освобождаването на предоставена банкова гаранция се изчерпва с връщането на нейния оригинал на Изпълнителя, като възложителят не се ангажира и не дължи разходите за изготвяне на допълнителни потвърждения, изпращане на междубанкови SWIFT съобщения и заплащане на свързаните с това такси, в случай че обслужващата банка на Доставчика има някакви допълнителни специфични изисквания.

3.4 Банковите разходи по откриването и поддържането на Гаранцията за изпълнение във формата на банкова гаранция, както и по усвояването на средства от страна на Възложителя, при наличието на основание за това, са за сметка на Изпълнителя.

3.5 Когато като Гаранция за изпълнение се представя застраховка, Доставчикът предава на Възложителя оригинален екземпляр на застрахователна полица, издадена в полза на Възложителя / в която Възложителят е посочен като трето ползващо се лице (бенефициер)/, която трябва да отговаря на следните изисквания:

3.5.1 да обезпечава изпълнението на този Договор чрез покритие на отговорността на Изпълнителя;

3.5.2 да бъде за изисквания в договора срок;

3.5.3 Разходите по сключването на застрахователния договор и поддържането на валидността на застраховката за изисквания срок, както и по всяко изплащане на застрахователно обезщетение в полза на Възложителя, при наличието на основание за това, са за сметка на Доставчика.

- 3.6** Гаранцията или съответната част от нея не се освобождава от Възложителя, ако в процеса на изпълнение на Договора е възникнал спор между Страните относно неизпълнение на задълженията на Доставчика и въпросът е отнесен за решаване пред съд. При решаване на спора в полза на Възложителя той може да пристъпи към усвояване на гаранциите.
- 3.7** В случай че Доставчикът откаже да изплати неустойка, глоба или санкция, наложена съгласно изискванията на настоящия договор, възложителят има право да задържи плащане или да прихване сумите срещу насрещни дължими суми или да приспадне дължимата му сума от гаранцията за обезпечаване на изпълнението на договора, внесена/представена от Доставчика. Доставчикът е длъжен да поддържа стойността на гаранцията за обезпечаване на изпълнението за срока на договора.
- 3.8** В случай че стойността на гаранцията за обезпечаване на изпълнението се окаже недостатъчна, Доставчикът се задължава в срок от 5 (пет) работни дни да заплати стойността на дължимата неустойка и да допълни своята гаранция за обезпечаване на изпълнението до нейния пълен размер.
- 3.9** В случай че Възложителят прекрати Договора поради неизпълнение от страна на Доставчика, то Възложителят има право да задържи изцяло гаранцията за обезпечаване на изпълнението, представена от Доставчика.

РАЗДЕЛ Г: ОБЩИ УСЛОВИЯ НА ДОГОВОРА ЗА ДОСТАВКА

Съдържание:

Член	Наименование
1.	ДЕФИНИЦИИ
2.	ОБЩИ ПОЛОЖЕНИЯ
3.	ЗАДЪЛЖЕНИЯ НА ДОСТАВЧИКА
4.	ЗАДЪЛЖЕНИЯ НА ВЪЗЛОЖИТЕЛЯ
5.	НЕУСТОЙКИ
6.	ПЛАЩАНЕ, ДДС И ГАРАНЦИЯ ЗА ИЗПЪЛНЕНИЕ
7.	КОНФИДЕНЦИАЛНОСТ
8.	ПУБЛИЧНОСТ
9.	СПЕЦИФИКАЦИЯ
10.	ДОСТЪП И ИНСПЕКТИРАНЕ
11.	ЗАГУБА ИЛИ ПОВРЕДА ПРИ ТРАНСПОРТИРАНЕ
12.	ОПАСНИ СТОКИ
13.	ДОСТАВКА
14.	ГАРАНЦИЯ ЗА КАЧЕСТВО
15.	ПРАВО НА ОТКАЗ
16.	ОБРАЗЦИ И МОСТРИ
17.	ДОСТЪП ДО ОБЕКТА И СЪОРЪЖЕНИЯ
18.	ЗАСТРАХОВАНЕ И ОТГОВОРНОСТ
19.	ПРЕОТСТЪПВАНЕ И ПРЕХВЪРЛЯНЕ НА ЗАДЪЛЖЕНИЯ
20.	РАЗДЕЛНОСТ
21.	ПРЕКРАТЯВАНЕ
22.	ПРИЛОЖИМО ПРАВО
23.	ФОРС МАЖОР

ОБЩИ УСЛОВИЯ НА ДОГОВОРА ЗА ДОСТАВКА

Общите условия на договора за доставка, са както следва:

1. ДЕФИНИЦИИ

Следните понятия следва да имат определеното им по-долу значение. Думи в единствено число следва да се приемат и в множествено и обратно, думи в даден род следва да се възприемат, в който и да е род, ако е необходимо при тълкуването на волята на страните по настоящия договор. Думите, които описват дадено лице, включват всички представлявани от това лице страни по договора, независимо дали са свързани лица по смисъла на Търговския закон или не, освен ако от контекста не е ясно, че са изключени.

Препращането към даден документ следва да се разбира като препращане към посочения документ, както и всички други документи, които го изменят и/ или допълват.

- 1.1. **"Възложител"** означава "Софийска вода" АД, което възлага изпълнението на доставките по договора.
- 1.2. **"Доставчик/изпълнител"** означава физическото или юридическо лице (техни обединения), посочено в договора като доставчик и неговите представители и правоприемници.
- 1.3. **"Контролиращ служител"** означава лицето, определено от Възложителя, за което Доставчикът е уведомен и което действа от името на Възложителя и като представител на Възложителя за целите на този договор.
- 1.4. **"Договор"** означава цялостното съглашение между Възложителя и Доставчика, състоящо се от следните части, които в случай на несъответствие при тълкуване имат предимство в посочения по – долу ред:
 - 1.4.1. Договор;
 - 1.4.2. Раздел А: Техническо задание – предмет на договора;
 - 1.4.3. Раздел Б: Цени и данни;
 - 1.4.4. Раздел В: Специфични условия;
 - 1.4.5. Раздел Г: Общи условия;
- 1.5. **"Цена по договора"** означава цената, изчислена съгласно Раздел Б: Цени и данни.
- 1.6. **"Максимална стойност на договора"** означава пределната сума, която не може да бъде надвишавана при възлагане и изпълнение на договора.
- 1.7. **"Стоки"** – означава всички стоки, които се доставят от Доставчика, както е описано в настоящия Договор.
- 1.8. **"Обект"** означава всяко местоположение (земя или сграда), където ще се извършват доставките, предмет на настоящия договор и всяко друго място, предоставено от Възложителя за целите на договора.
- 1.9. **"Системи за безопасност на работата"** означава комплект от документи на Възложителя или нормативни актове съгласно българското законодателство, които определят начините и методите за опазване здравето и безопасността при извършване на доставките, предмет на договора.
- 1.10. **"Поръчка"** означава официална поръчка от Възложителя до Доставчика с пълно описание, съгласно Договора, на стоките, цената и мястото на доставка.

- 1.11. **"Срок на доставка"** означава фактическият период на доставка на поръчаните стоки, считано от датата на поръчката до датата на реалната доставка на стоките до мястото, определено от Възложителя. Срокът на доставката ще се измерва в работни дни.
- 1.12. **"Забавяне на доставката"** означава броя дни забава след изтичане на срока на доставка.
- 1.13. **"Дата на влизане в сила на договора"** означава датата на подписване на договора, освен ако не е уговорено друго.
- 1.14. **"Срок на Договора"** означава предвидената продължителност на предоставяне на доставките, както е определено в договора.
- 1.15. **"Неустойки"** означава санкции или обезщетения, които могат да бъдат налагани на Доставчика, в случай, че доставките не бъдат извършени в съответствие с условията и сроковете в настоящия договор.
- 1.16. **"Гаранция за изпълнение"** означава паричната сума или банковата гаранция, която Доставчикът предоставя на Възложителя, за да гарантира доброто изпълнение на договора.

2. ОБЩИ ПОЛОЖЕНИЯ

- 2.1. Предмет на настоящия Договор е ангажирането на Доставчика от страна на Възложителя да бъде негов неизключителен доставчик на Стоките за Срока на Договора срещу заплащане на Цената по Договора. Възложителят си запазва правото да закупува всяка една от посочените Стоки от други източници по свое усмотрение.
- 2.2. Заявените в Договора количества са примерни и са само с прогнозна цел. Те не дават гаранция за количествата поръчвани Стоки. Единичните цени на Стоките, вписани от Доставчика в Ценовите таблици към Договора, се прилагат за целия срок на договора.
- 2.3. Заглавията в този Договор са само с цел препращане и не могат да се ползват като водещи при тълкуването на клаузите, към които се отнасят.
- 2.4. Всяко съобщение, изпратено от някоя от страните до другата, следва да се изпраща чрез пратка с обратна разписка или по факс и ще се счита за получено от адресата от датата, отбелязана на обратната разписка, съответно от получаване на факса, ако той е пуснат до правилния факс номер (когато на доклада от факса за изпращане на насрещния факс е изписано „ОК“) на адресата.
- 2.5. Всяка страна трябва да уведоми другата за промяна или придобиване на нов адрес, телефонен или факс номер за кореспонденция възможно най-скоро, но не по късно от 48 часа от такава промяна или придобиване.
- 2.6. Неуспехът или невъзможността на някоя от страните да изпълни, в който и да е момент, някое (някои) от условията на настоящия Договор, не трябва да се приема като отмяна на съответното условие (условия) или на правото да се прилагат условията на настоящия Договор.
- 2.7. Настоящият договор не учредява представителство или сдружение между страните по него и никоя от страните няма право да извършва разходи от името и за сметка на другата. В изпълнение на задълженията си по договора нито една от страните не следва да предприема каквото и да е действие, което би могло да накара трето лице да приеме, че действа като законен представител на другата страна.
- 2.8. Евентуален спор или разногласие във връзка с тълкуването или изпълнението на настоящия договор страните ще решават в дух на разбирателство и взаимен интерес. В случай, че това се окаже невъзможно, спорът ще бъде решен по съдебен ред, освен ако страните не подпишат арбитражно споразумение.

- 2.9. Номерът и Датата на влизане в сила на Договора трябва да бъдат цитирани във всяка кореспонденция.
- 2.10. Всички задължения или разходи, възникнали за Доставчика в резултат на възлагането на настоящия Договор се приема, че са включени в офертата на Доставчика.
- 2.11. Доставчикът се задължава да обезщети изцяло Възложителя за всички щети и пропуснати ползи, както и да възстанови в пълния им размер санкциите, наложени от съд или административен орган, ведно с дължимите лихви, направените разноси, разходи, предявени към Възложителя във връзка с изпълнението на настоящия договор и дължащи се на действия, бездействия или забава на необходимите действия на Доставчика и/или негови поддоставчици при или по повод изпълнението на доставките.
- 2.12. Някоя клауза извън чл.7 КОНФИДЕНЦИАЛНОСТ не продължава действието си след изтичане срока или прекратяването на договора, освен ако изрично не е определено друго в договора.

3. ЗАДЪЛЖЕНИЯ НА ДОСТАВЧИКА

Без да се ограничава действието на специфичните условия на Договора, общите задължения на Доставчика са, както следва:

- 3.1. За срока на Договора Доставчикът се задължава да изпълнява задълженията си по настоящия договор точно и с грижата на добър търговец.
- 3.2. За срока на Договора Доставчикът се задължава да отдели на Възложителя такава част от своя персонал, време, внимание и способности, каквато е необходима за точното изпълнение на задълженията на Доставчика по Договора.
- 3.3. Доставчикът трябва да се съобразява с инструкциите на Възложителя, както и да пази добросъвестно интересите на Възложителя, във всеки един момент.
- 3.4. Доставчикът доставя Стоките съгласно изискванията на настоящия Договор.
- 3.5. Доставчикът договаря подходящи условия с подизпълнители, когато е допуснато ползването на подизпълнители, които условия да отговарят на разпоредбите на настоящия договор. Доставчикът носи отговорност за изпълнението на доставките, включително и за тези, изпълнени от подизпълнителите.
- 3.6. Доставчикът спазва и предприема необходимото, така че неговите служители и подизпълнители да спазват точно изискванията на приложимото право по повод на здравословните и безопасни условия на труда и изискванията на Възложителя за безопасност при работа.
- 3.7. Доставчикът трябва да изпраща фактури за плащания съгласно чл.6 ПЛАЩАНЕ, ДДС И ГАРАНЦИЯ ЗА ИЗПЪЛНЕНИЕ.
- 3.8. Доставчикът трябва да предоставя на Възложителя документи и/или сертификати, които доказват качеството на Стоките, доставяни на Възложителя.
- 3.9. Доставчикът осигурява за своя сметка всичко необходимо за изпълнението на предмета на настоящия Договор, освен ако писмено не е уговорено друго.
- 3.10. При изпълнение на Договора, Доставчикът предприема всички необходими действия да не възпрепятства дейността на Възложителя или на други доставчици, или да се ограничават права на трети лица, или да

се уврежда имущество, независимо дали то принадлежи на Възложителя или не.

- 3.11. Доставчикът се задължава да не допуска съхраняване и/или ползване на обекта на напитки с алкохолно съдържание и/или други вещества, които могат да пречат нормалното изпълнение на работите, както и да допуска до строителната площадка/до обекта, на който се предоставят услугите само квалифицирани работници, които не са употребили алкохол и са в добро здравословно състояние, позволяващо им да изпълняват нормално задълженията си.

4. ЗАДЪЛЖЕНИЯ НА ВЪЗЛОЖИТЕЛЯ

Без да се ограничават специфичните задължения на Възложителя съгласно договора, общите му задължения са, както следва:

- 4.1. Възложителят определя Контролиращ служител, за което своевременно уведомява Доставчика. Възложителят може да заменя Контролиращия служител за срока на договора по свое усмотрение.
- 4.2. Контролиращият служител може да упражнява правата на Възложителя съгласно договора, с изключение на правата, свързани с прекратяване и/или изменение на договора. Ако съгласно условията на назначаването си Контролиращият служител следва да получава изрично упълномощаване от Възложителя за упражняването на дадено правомощие, следва да се приеме, че такова му е дадено и липсата му не може да се противопостави на Доставчика.
- 4.3. Контролиращият служител може да определи Представител на контролиращия служител, като писмено уведомява Доставчика за това.
- 4.4. Представителят на Контролиращия служител не може да упражнява правата на Възложителя по договора, свързани с прекратяване и/или изменение на договора.

5. НЕУСТОЙКИ

Неустойките за забава при изпълнение на доставките и/или доставка на некачествени стоки са определени в Раздел В: Специфични условия на договора.

6. ПЛАЩАНЕ, ДДС И ГАРАНЦИЯ ЗА ИЗПЪЛНЕНИЕ

- 6.1. След като напълно се увери в доставката на Стоките съобразно изискуемото качество и количество и в уговорения срок, Възложителят трябва да заплати на Доставчика дължимата сума по цената (цените), вписана/и в Ценовата таблица в РАЗДЕЛ Б: ЦЕНИ И ДАННИ от този Договор и повторена в Поръчката (Поръчките).
- 6.2. След доставка на стоките, Доставчикът изготвя приемо - предавателен протокол и го предоставя на Възложителя за одобрение.
- 6.3. Плащането се извършва в 45 (четиридесет и пет дневен) срок от датата на представяне от Доставчика на коректно съставена фактура в резултат на подписан без възражения приемо - предавателен протокол.
- 6.4. Контактите между Възложителя и Доставчика във връзка с ежедневното изпълнение на Договора трябва да се осъществяват между Контролиращия служител или Представителя на контролиращия служител и Доставчика.
- 6.5. Възложителят може да задържи плащане или да прихване суми срещу насрещни дължими суми без допълнителни разходи за него, в случай че има основание за това.
- 6.6. Всички суми, посочени в Договора, са без ДДС, освен ако изрично не е посочено друго. ДДС, което се дължи по повод на тези суми, се начислява допълнително към тях.

- 6.7. Задържането и освобождаването на Гаранцията за изпълнение на Договора се осъществява съобразно условията и сроковете, посочени в Раздел В: Специфични условия на договора.

7. КОНФИДЕНЦИАЛНОСТ

- 7.1. Освен с писмено съгласие на другата страна, никоя от страните не може да използва договора или информация, придобита по повод на договора, за цели извън изрично предвидените в договора.
- 7.2. Освен с писмено съгласие на другата страна, никоя страна не може по време на договора или след това да разкрива и/или да разрешава разкриването на трети лица на всякаква информация, свързана с дейността на другата страна, както и друга конфиденциална информация, която е получена или е могла да бъде получена по време на договора.
- 7.3. В случай, че Възложителят поиска, Доставчикът прави необходимото така, че неговите служители или подизпълнители да поемат директни задължения към Възложителя по повод на конфиденциалността във форма, приемлива за Възложителя.

8. ПУБЛИЧНОСТ

Освен ако не е необходимо за подписването или е уговорено като необходимо за изпълнението на договора, Доставчикът не публикува по своя инициатива и не разрешава публикуването, заедно или с друго лице, на информация, статия, снимка, илюстрация или друг материал от какъвто и да е вид по повод на договора или дейността на Възложителя преди предварителното представяне на материала на Възложителя и получаването на неговото писмено съгласие. Такова съгласие от Възложителя важи само за конкретното публикуване, което е изрично поискано.

9. СПЕЦИФИКАЦИЯ

- 9.1. Доставчикът се задължава да изпълнява доставките съгласно Раздел А: Техническо задание – предмет на договора, спецификациите, чертежите, мострите или други описания на доставките, част от договора.
- 9.2. Ако Доставчикът изпълни доставки, които не отговарят на изискванията на договора, Възложителят може да откаже да приеме тези доставки и да търси обезщетение за претърпени вреди и пропуснати ползи. Възложителят може да предостави на Доставчика възможност да повтори изпълнението на неприетите доставки преди да потърси други доставчици.

10. ДОСТЪП И ИНСПЕКТИРАНЕ

Възложителят има право да инспектира в подходящо време съоръженията и сградите на Доставчика, както и помещенията на Поддоставчиците, за производство на Стоките. За тази цел Доставчикът трябва да осигури достъп на Възложителя до своите помещения.

11. ЗАГУБА ИЛИ ПОВРЕДА ПРИ ТРАНСПОРТИРАНЕ

- 11.1. Доставчикът трябва да уведоми Възложителя за всяка загуба или повреда на Стоките, включително частична загуба, дефекти или невъзможност да достави цялата или част от партидата.
- 11.2. Рискът от случайно повреждане или погиване – пълно или частично - на Стоките при транспортирането им, включително до мястото на доставка и предаването им на Възложителя се носи от Доставчика.

12. ОПАСНИ СТОКИ

- 12.1. Всяка информация, притежавана от или на разположение на Доставчика, която се отнася до всякакви потенциални опасности при транспортиране, предаване или използване на доставяните Стоки, трябва незабавно да бъде съобщена на Възложителя.

- 12.2. Доставчикът трябва да предостави подробна информация за всички рискове за персонала на Възложителя, произтичащи от специфичното използване на Стоките, предмет на настоящия договор.
- 12.3. Доставчикът трябва да маркира опасните Стоки с международен символ(и) за опасност и да изпише името на материала им на български език. Транспортните и всички други документи трябва да включват декларация относно опасността и наименованието на материала на български език. Стоките трябва да бъдат придружавани от информация за възможни аварийни ситуации на български език под формата на писмени инструкции, етикети или означения. Доставчикът трябва да спазва изискванията на българското законодателство и на международните споразумения, свързани с пакетирането, поставянето на етикети и транспортирането на опасните Стоки.
- 12.4. Доставчикът трябва да представи инструкции за безопасно използване на всички Стоки, доставяни на Възложителя или използвани от Доставчика или от неговите Поддоставчици на обекта. Инструкциите трябва да включват минимум следното.
 - 12.4.1. информация за опасностите от използване на Стоките;
 - 12.4.2. оценка на риска от използване на Стоките;
 - 12.4.3. описание на контролните мерки, които трябва да се вземат;
 - 12.4.4. подробности за необходимо предпазно облекло;
 - 12.4.5. подробности за максималните граници на излагане на открито или за приложимите стандарти на излагане на открито, приложими за съответния материал;
 - 12.4.6. всякакви препоръки за следене на здравето състояние;
 - 12.4.7. препоръки, свързани с осигуряване, поддръжка, почистване и тестване на респираторно защитни и на вентилационни съоръжения.
 - 12.4.8. препоръки за боравене с отпадъци, включително и начини на депониране.
- 12.5. Информацията, която Доставчикът предоставя по горепосочените точки, трябва да се изпраща преди доставката на Стоките.

13. ДОСТАВКА

- 13.1. Стоките трябва да се доставят от Доставчика до мястото, посочено в Договора или в поръчката, освен ако писмено не е уговорено друго между страните.
- 13.2. Собствеността и рискът от повреждане или загуба на Стоките се носи от Доставчика до тяхното доставяне на мястото, посочено в Договора или в Поръчката (поръчките), и приемане от оторизиран представител на Възложителя.
- 13.3. Доставчикът трябва да предприеме необходимите действия всички Стоки да бъдат надлежно пакетирани, така че да достигнат местоназначението си в добро състояние. Всички Стоки трябва да бъдат доставяни и разтоварвани на мястото, на датата и в часа, посочени в Поръчката (поръчките) или в Договора.
- 13.4. Всички Стоки, доставяни на Възложителя, трябва да се придружават от известие за доставка, съдържащо Ком. номера на Поръчката (поръчките) и Спецификацията (спецификациите). Известието за доставка трябва да бъде подписано от Възложителя като доказателство за приемането на Стоките.



- 13.5. Датата (датите) и часът на доставка на Стоките трябва да бъдат определени в Поръчката (поръчките), освен ако не е уговорено друго между страните. Часът на доставка се определя от моментните обстоятелства, освен ако изрично не е уговорено друго между страните. Доставчикът трябва да предостави инструкции или всякаква друга необходима информация, които да позволят на Възложителя да приеме доставката на Стоките.
- 13.6. Възложителят си запазва правото да отмени всяка Поръчка или всяка неизпълнена част от нея, в случай, че Доставчикът не достави поръчаните Стоки на уговорената дата. В случай на необходимост от повторно поръчване Възложителят може да поръча Стоките от друг доставчик, като всички допълнителни разходи, произтичащи от това, се поемат от Доставчика.
- 13.7. Количествата доставяни Стоки трябва да отговарят на съответните количества, поръчвани от Възложителя освен ако не е уговорено друго. Възложителят може по свое усмотрение да приеме или не частична доставка на Стоките.
- 13.8. Когато Доставчикът изисква от Възложителя да връща опаковките на Стоките, разходите по връщането се поемат от Доставчика. Разходите по връщането се възстановяват на Възложителя в срок до 30 (тридесет) дни, считано от датата на изпращане на опаковките от страна на Възложителя.
- 13.9. Когато Доставчикът доставя Стоките с МПС, наличните празни опаковки могат да бъдат върнати със същото МПС. Всички опаковки, които подлежат на връщане, трябва да бъдат маркирани като такива.

14. ГАРАНЦИЯ ЗА КАЧЕСТВО

- 14.1. Доставчикът гарантира, че качеството на Стоките съответства на изискванията на действащото българско законодателство към момента на доставка на Стоките, както и на спецификациите към договора.
- 14.2. Освен ако друго не е уговорено, без да се ограничават други негови права, Доставчикът трябва във възможно най-кратък срок, но не повече от 10 (десет) дни от датата на уведомяване от страна на Възложителя за дефект или неизпълнение на задължения по Договора, да поправи или замени всички Стоки, които са били или са станали дефектни в срок от 12 (дванадесет) месеца от датата на пускането им в експлоатация или 18 (осемнадесет) месеца от датата на доставянето им. Срокът се удължава пропорционално, ако подобни дефекти се появят след подмяната при правилна експлоатация и се дължат на дефектен дизайн, на погрешни инструкции от страна на Доставчика, или Стоките са некачествени или дефектни поради начина на производство, или има друго нарушение на дадените гаранции на Възложителя.
- 14.3. В случай, че Доставчикът не поправи даден дефект или не подмени дадени дефектни Стоки в срок до 10 (десет) дни от датата на уведомяване от страна на Възложителя, то Възложителят може да поправи или по собствено усмотрение да подмени тези стоки за сметка на Доставчика.

15. ПРАВО НА ОТКАЗ

- 15.1. В случай, че Доставчикът достави Стоки, които не съответстват на уговореното по този Договор и на Поръчката (поръчките), независимо дали по качество или по количество, или не са годни да се ползват съобразно целите на Договора или по друг начин не съответстват на уговореното в Договора, Възложителят, без да се ограничават други негови права, има правото да откаже приемането на тези Стоки.

- 15.2. Възложителят може да предостави възможност на Доставчика да замени неприетите Стоки с други, съответстващи на Договора и Поръчката (поръчките), преди да ги закупи от друго място.
- 15.3. Възложителят връща на Доставчика всички неприети Стоки за негова сметка.

16. ОБРАЗЦИ И МОСТРИ

- 16.1. Доставчикът трябва при поискване от страна на Възложителя да предостави образци, мостри и инструкции за ползване на Стоките. Подобно предоставяне по никакъв начин не освобождава Доставчика от неговите отговорности по Договора.
- 16.2. Доставчикът не трябва да се отклонява от нито една одобрена мостра или образец, без предварително да е получил писмено съгласие за това от страна на Възложителя.

17. ДОСТЪП ДО ОБЕКТА И СЪОРЪЖЕНИЯТА

- 17.1. Ако това е необходимо за изпълнението на предмета на Договора, Възложителят трябва да предостави достъп до Обекта на оторизирани представители на Доставчика. Достъпът се предоставя след предварително предизвестие от страна на Доставчика.
- 17.2. Доставчикът предприема необходимите действия неговите служители да не навлизат в други части на Обекта и да ползват само посочените от Възложителя пътища, маршрути и сгради.

18. ЗАСТРАХОВАНЕ И ОТГОВОРНОСТ

- 18.1. Доставчикът носи пълна имуществена отговорност за вреди, причинени по повод изпълнението на договора, както следва:

18.1.1. Нараняване или смърт на някое лице (служител на Възложителя, служител на Доставчика или наето от него лице или на трети лица при или във връзка с изпълнението на договора);

18.1.2. Повреда или погиване имуществото на Възложителя или на трети лица при или във връзка с изпълнението на договора.

Тази отговорност обхваща и претенциите на трети лица, съдебни процедури, имуществени и/или неимуществени вреди, разноси и всякакви други разходи, свързани с гореизложеното.

18.2. Доставчикът следва да притежава всички задължителни застраховки, съгласно действащата нормативна уредба, както и поддържа валидни застраховки за своя сметка за срока на договора.

18.3. Застрахователните полици се представят на Възложителя при поискване.

19. ПРЕОТСТЪПВАНЕ И ПРЕХВЪРЛЯНЕ НА ЗАДЪЛЖЕНИЯ

- 19.1. Договорът не може да бъде прехвърлен или преотстъпен като цяло на трето лице.

20. РАЗДЕЛНОСТ

В случай, че някоя разпоредба или последваща промяна в договора се окаже недействителна, останалите разпоредби продължават да бъдат валидни и подлежащи на изпълнение.

21. ПРЕКРАТЯВАНЕ

- 21.1. Възложителят може (без да се накърняват други права или задължения по договора) да прекрати договора без каквито и да е компенсации или обезщетения с писмено известие до Доставчика при следните обстоятелства:

- 21.1.1. ако Доставчикът и/или служителите на Доставчика виновно и/или нееднократно предоставят невярна информация или сведения, значително нарушат правилата за безопасност и здраве при работа, продължително и/или съществено не изпълняват задълженията си по договора.
- 21.1.2. ако за Доставчика е открито производство по несъстоятелност.
- 21.2. Всяка страна има право едностранно да прекрати Договора изцяло или отчасти, в случай че другата страна е в неизпълнение на Договора и не поправи това положение в четиринадесетдневен срок от получаването на писмено уведомление за това неизпълнение от изправната страна.
- 21.3. В случай, че Възложителят прекрати Договора поради неизпълнение от страна на Доставчика, то Възложителят има право да задържи изцяло гаранцията за изпълнение, внесена от Доставчика.
- 21.4. Възложителят има право да прекрати договора с едномесечно писмено предизвестие. Възложителят не носи отговорност за разходи след срока на предизвестieto.
- 21.5. Страните могат да прекратят договора по всяко време по взаимно съгласие.
- 21.6. Прекратяването на договора не влияе на правата на всяка от страните, възникнали преди или на датата на прекратяване. При прекратяване на договора всяка страна връща на другата цялата информация, материали и друга собственост.
- 21.7. При изтичане или прекратяване на договора Доставчикът се задължава да съдейства на нов Доставчик за поемане изпълнението на договор. Направените от Доставчика разходи за това се поемат от Възложителя, след неговото предварително одобрение.

22. ПРИЛОЖИМО ПРАВО

Към този договор ще се прилагат и той ще се тълкува съобразно разпоредбите на българското право.

23. ФОРС МАЖОР

- 23.1. При възникване на форсмажорни обстоятелства по смисъла на чл.306 от Търговския закон на Република България, водещи до неизпълнение на договора страната, която се позовава на такова обстоятелство трябва да уведоми другата в какво се състои непреодолимата сила и възможните последици от нея за изпълнението на договора.

Страните трябва да направят това уведомление до 3 (три) дни от настъпването на обстоятелствата.